



**CZECH UP YOUR BEER**  
COOLING AND DISPENSING SYSTEMS

Number 060-2023 REV01

Valid 2023-06-01

**VÝROBNÍKY SODOVÉ  
VODY LINDR**

**NÁVOD K POUŽITÍ  
INSTRUCTION MANUAL  
GEBRAUCHSANWEISUNG  
MODE D'EMPLOI  
NÁVOD NA POUŽITIE  
HASZNÁLATI ÚTMUTATÓ  
NAPUTAK ZA UPORABU  
INSTRUKCJA UŻYTKOWANIA  
NAVODILA ZA UPORABO  
INSTRUCCIONES DE USO  
ISTRUZIONI PER L'USO  
BRUKSANVISNING  
РУКОВОДСТВО ПО ЭКСПЛУАТАЦИИ**

CZ

EN

DE

FR

SK

HU

HR

PL

SL

ES

IT

NO

RU

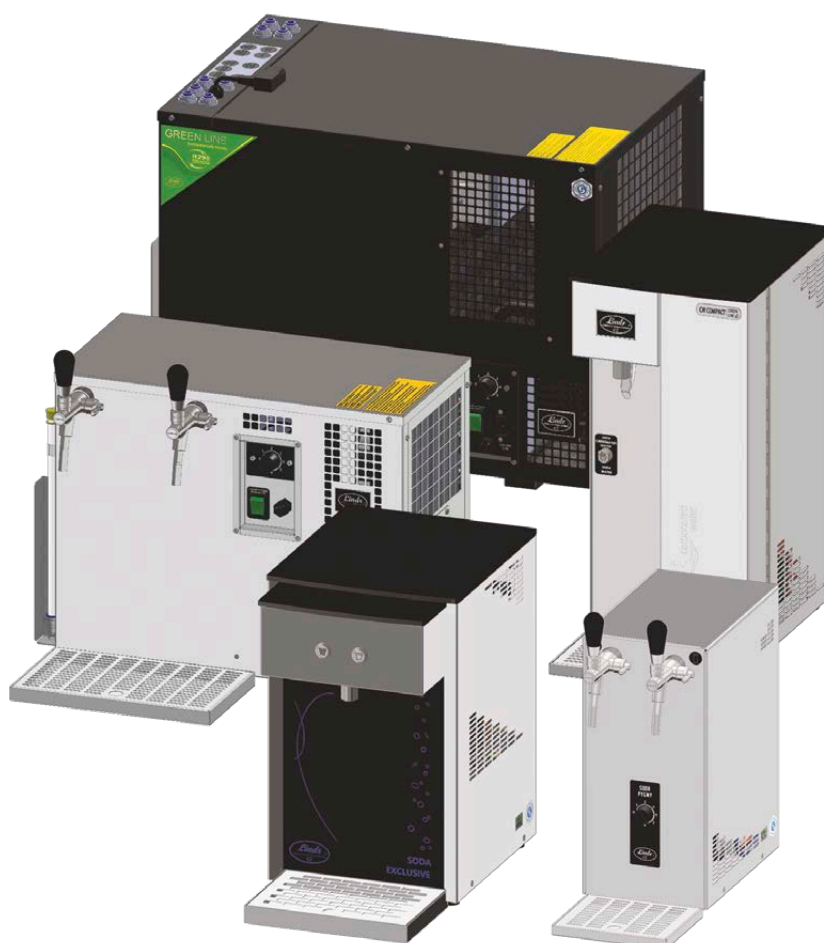

**LINDR.CZ s.p.o.**  
CHLADICÍ A VÝČEPNÍ TECHNIKA

### DŮLEŽITÉ

Tato příručka obsahuje pokyny pro instalaci, používání a obsluhu zařízení. Tato příručka je nedílnou součástí přístroje. Musí být uložena u zařízení po celou dobu životnosti a poskytnuta uživateli, kdykoli je zařízení instalováno, přemísťeno, používáno nebo udržováno.

Před instalací a užíváním zařízení si pečlivě přečtěte tuto příručku, obsahuje důležité informace, které vedou ke správnému a bezpečnému užívání přístroje. Vzhledem k neustálému zlepšování výrobků jsou obrázky umístěné v návodu pouze ilustrativní a mohou se lišit od zakoupeného zboží.

Původní návod.

**LINDR.CZ s.r.o.**

Sadová 132  
503 15 Nechanice, Czech Republic

mob.: + **420 775 715 494**

tel. : +420 495 447 239

e-mail: info@lindr.cz

**web: www.lindr.cz, www.lindr.eu**

### SYMBOLY A ZNAČKY POUŽÍVANÉ V NÁVODU K POUŽITÍ:



**POZOR:**

*Nedodržení pokynů může být příčinou úrazu, nebo poškození přístroje.*



**NEBEZPEČÍ:**

*Nebezpečí úrazu elektrickým proudem.*



**POZNÁMKA:**

*Tento symbol značí informace a doporučené rady pro uživatele.*



**POZOR:**

**Chladicí systém obsahuje hořlavé chladivo R290 (propan)!**



**Obsah:**

|     |   |       |    |
|-----|---|-------|----|
| 1.  | Úvod  | ..... | 4  |
| 2.  | Popis zařízení                                      | ..... | 4  |
| 3.  | Výrobní štítek                                      | ..... | 4  |
| 4.  | Všeobecné instrukce, opatření a bezpečnostní pokyny | ..... | 4  |
| 5.  | Instalace a umístění                                | ..... | 5  |
| 6.  | Elektrická přípojka                                 | ..... | 6  |
| 7.  | Testování   | ..... | 6  |
| 8.  | Záruka  | ..... | 6  |
| 9.  | Propojení a tlakování                               | ..... | 6  |
| 10. | Plnění tanku kapalinou                              | ..... | 8  |
| 11. | Teplota a seřízení                                  | ..... | 8  |
| 12. | Jak pracovat s rychlospojkami                       | ..... | 8  |
| 13. | Montáž výčepního kohoutu                            | ..... | 9  |
| 14. | Vodní redukční ventil                               | ..... | 9  |
| 15. | Sestrojení naražeče                                 | ..... | 9  |
| 16. | Naražení a odražení sudu                            | ..... | 9  |
| 17. | Uvedení do provozu                                  | ..... | 10 |
| 18. | Doporučené příslušenství                            | ..... | 10 |
| 19. | Tabulka závad                                       | ..... | 11 |
| 20. | Náhradní díly                                       | ..... | 12 |
| 21. | Čištění kondenzátoru                                | ..... | 12 |
| 22. | Sanitace vodou                                      | ..... | 12 |
| 23. | Kontrola před každým použitím                       | ..... | 13 |
| 24. | Periodické kontroly                                 | ..... | 13 |
| 25. | Údržba  | ..... | 13 |
| 26. | Ochrana životního prostředí                         | ..... | 13 |

## 1. ÚVOD:

Děkujeme Vám, že jste se rozhodli zakoupit produkt LINDR.

## 2. POPIS ZAŘÍZENÍ:

Výrobníky sodové vody jsou profesionální zařízení určená k výrobě chlazené sodové vody mísením H<sub>2</sub>O a CO<sub>2</sub>. Tato praktická zařízení jsou vhodná do domácností, kanceláří a výrobních provozů.

Zařízení nejsou určena k plnění sudů.

### Tento návod je určen pro modely:

*SODA PYGMY Green Line new*

*SODA PYGMY 25 Green Line new*

*SODA AS-45 Green Line new*

*SODA AS-110 Green Line new*

*Výrobník perlivé vody - externí new*

*SODA Exclusive Green Line new*

*CW COMPACT Green Line new*

*SODA KONTAKT 70 Green Line*

*Výrobník perlivé vody - externí 200 l*

## 3. VÝROBNÍ ŠTÍTEK:



## 4. VŠEOBECNÉ INSTRUKCE, OPATŘENÍ A BEZPEČNOSTNÍ POKYNY:

Při použití dbejte na dodržování základních bezpečnostních pokynů daných výrobcem zařízení. Jakékoliv jiné použití je pokládáno za nepřipustné, a tedy nebezpečné. Dodavatel neručí za škody způsobené nesprávným používáním.

**ZAŘÍZENÍ NEPOUŽÍVEJTE K JINÝM ÚČELŮM, NEŽ JE URČENO VÝROBCEM!**

**Všeobecná bezpečnostní pravidla. Dodržujte tyto následující bezpečnostní pokyny.**

**Zařízení splňují bezpečnostní krytí IP21.**

Dodavatel neručí za škody způsobené činností prováděnou na tomto zařízení bez dodržování následujících instrukcí!

**⚠ POZOR:** Tento spotřebič mohou používat děti ve věku 15 let a starší a osoby se sníženými fyzickými, smyslovými nebo mentálními schopnostmi nebo nedostatkem zkušeností a znalostí, pokud jsou pod dozorem, nebo byly poučeny o používání spotřebiče bezpečným způsobem a rozumí případným nebezpečím.

**⚠ POZOR:** Děti si nesmějí se spotřebičem hrát. Uložte veškerý obalový materiál mimo dosah dětí (*obsahuje igelitový obal - možné udušení dítěte*).

**⚠ POZOR:** Čištění a údržbu spotřebiče prováděnou uživatelem nesmějí provádět děti bez dozoru.

**⚠ POZOR:** Před připojením hlavního elektrického přívodu zkontrolujte, zda napětí a kmitočet odpovídá údajům uvedeným na zařízení.

**⚠ POZOR:** Vždy se ujistěte, že zásuvka elektrického proudu, do které chladíč připojujete, odpovídá specifikaci na výrobním štítku (napětí, frekvence, příkon).

**⚠ POZOR:** Před jakýmkoli zásahem do zařízení, např. čištěním a údržbou přístroje, VŽDY odpojte přístroj od přívodu elektrické energie: termostat uveďte do polohy „O“ a vytáhněte zástrčku.

**⚠ POZOR:** Nikdy nevkládejte nářadí nebo jiné předměty do vrtule ventilátoru.

**⚠ POZOR:** Nikdy se nedotýkejte elektrických částí mokřýma nebo vlhkýma rukama.

**⚠ POZOR:** Pro zajištění výkonu chladicí jednotky nikdy neblokuje přívod vzduchu.

**⚠ POZOR:** Při sanitování nesmí být teplota vody vyšší než 25 °C!

**⚠ POZOR:** Vždy se ujistěte, zda je zásuvka elektrického proudu, do které budete chladič připojovat, volně přístupná, aby se v případě nutnosti zástrčka dala ihned vytáhnout.

**⚠ POZOR:** Při vytahování zástrčky ze zásuvky uchopte zástrčku a vytáhněte. V žádném případě netahejte za přírodní kabel, hrozí poškození.

**⚠ POZOR:** Pro úplné vypnutí zařízení vytáhněte zástrčku ze zásuvky elektrické energie.

**⚠ POZOR:** V případě poškození elektrické instalace výrobku musí být přivolán vyškolený servisní technik. V žádném případě neopravujte sami.

**⚠ POZOR: Chladicí systém obsahuje hořlavé chladivo R290 (propan)!**



**⚠ POZOR:** Mimořádná údržba a servis chladicího systému musí být prováděn vyškolenými, pověřenými technikami, kteří jsou obeznámeni s chladicími a elektrickými systémy. Pro servis chladiců s R290 musejí být technici speciálně vyškoleni a kvalifikováni pro manipulaci s hořlavými látkami. Dodržujte základní právní předpisy a bezpečnostní opatření týkající se servisu a oprav!

**⚠ POZOR:** Nepoužívejte otevřený plamen a potenciální zdroj jisker v blízkosti zařízení s použitým chladivem **R290!**

**⚠ POZOR:** Po vybalení zařízení umístěte tak, aby teplo vytvářené chladicí jednotkou mohlo být dostatečně odvětrávané.

**⚠ POZOR:** Na zařízení se nesmí pokládat předměty, které by zabránily cirkulaci vzduchu.

## 5. INSTALACE A UMÍSTĚNÍ:

Zařízení postavte na pevnou podložku do vodorovné polohy (maximální povolený sklon 2 stupně). Kolem zařízení je nutná volná cirkulace vzduchu.

- Zajistěte dostatečně volný prostor pro cirkulaci vzduch a odvod tepla.
- Zajistěte dostatečné množství čerstvého vzduchu.
- Zařízení nesmí být umístěno v uzavřeném prostoru.
- Zařízení nesmí být umístěno v blízkosti zdrojů tepla, nebo vystaveno přímému slunečnímu záření.

Minimální vzdálenost překážky od větracích otvorů musí být 200 mm a od kondenzátoru 500 mm. V místě, kde nejsou žádné větrací otvory je minimální vzdálenost 70 mm. Zařízení používejte nejlépe v chladné a dobře větrané místnosti. Zařízení je určeno k používání při okolní teplotě min. 16 °C a max. 32 °C.

**⚠ POZOR: Zařízení se NESMÍ používat ani skladovat při okolní teplotě nižší než 0 °C.** Zařízení je určeno pro používání v normálním prostředí, použití pouze pod střechou chráněné proti dešti a před slunečními paprsky. Klimatická třída N.

**⚠ NEBEZPEČÍ:** Chraňte zařízení a elektrickou přípojku před deštěm a stříkající vodou!

**⚠ POZOR:** Zařízení v žádném případě nepokládejte na bok, a to ani při přepravě.

**i POZNÁMKA:** Pro správný chod a maximální výkon zařízení je důležité nezakrývat žádný z větracích otvorů a zajistit dostatečnou cirkulaci vzduchu.

## 6. ELEKTRICKÁ PŘÍPOJKA:

Zařízení připojte do elektrické přípojky dle specifikace na výrobním štítku daného zařízení. Elektroinstalace podléhá místním předpisům. Jestliže je napájecí přívod (kabel) poškozen, musí být nahrazen výrobcem, jeho servisním technikem nebo podobně kvalifikovanou osobou, aby se zabránilo vzniku nebezpečné situace.

**⚠ NEBEZPEČÍ: Pokud je poškozený přívodní (kabel), zařízení nepoužívejte ani nezapínejte!**

## 7. TESTOVÁNÍ:

Výrobek je dodáván tak, že je připraven k okamžitému použití.

## 8. ZÁRUKA:

Na zařízení je poskytnuta záruka dle obecných právních nařízení České republiky, nebo dle obchodní dohody. Během záruční doby zdarma odstraníme vzniklé vady výrobku,

které nebyly způsobeny nadměrným opotřebením, nevhodným zacházením, manipulací, nevhodným uskladněním, nebo použitím výrobku v rozporu s návodem a jeho konstrukcí určenou pro daný účel výrobcem. Materiály vyměněné během záruky jsou naším majetkem. O oprávněnosti záruky vždy rozhoduje autorizovaný servis. Záruka poskytnutá prodejcem mimo území České republiky se řídí dohodou mezi prodejcem a kupujícím v jejich vzájemném vztahu, která není přímým vztahem k výrobcí. Kupujícímu tímto nevzniká nárok na uplatnění záruky u výrobce. Doprava, nebo jiné náklady nejsou předmětem záruky.

### **UPOZORNĚNÍ:**

Elektrické zařízení a spotřebiče se musí revidovat-kontrolovat v termínu dle platné legislativy státu, kde je zařízení provozováno. Revize elektroinstalace může provádět pouze osoba s platným oprávněním pro tuto činnost. Servis, náhradní díly a kontroly provádí výrobce, nebo autorizovaný servis.

## 9. PROPOJENÍ A TLAKOVÁNÍ (viz obr. 9.):

### **9.1 Propojení a tlakování SODA PYGMY Green Line new**

1. Vstup vody 3/8
2. Vstup CO<sub>2</sub>
3. Redukční ventil CO<sub>2</sub>
4. Tlaková lahev CO<sub>2</sub>
5. Vodní redukční ventil
6. Vodní filtr
7. Aqua Stop (doporučeno)
8. Vodovodní přípojka (pitná voda)

### **9.2 Propojení a tlakování SODA PYGMY 25 Green Line new**

1. Redukční ventil CO<sub>2</sub>
2. Tlaková lahev CO<sub>2</sub>
3. Vodovodní přípojka (pitná voda)
4. Aqua Stop (doporučeno)
5. Vodní filtr
6. Výstup chlazené sody
7. Výstup chlazené vody
8. Vstup vody
9. Vstup CO<sub>2</sub>
10. Rychlospojka 9,5 x 8 mm

### **9.3 Propojení a tlakování SODA Exclusive Green Line new**

1. Vodovodní přípojka (pitná voda)
2. Aqua Stop (doporučeno)
3. Vodní filtr
4. Redukce CO<sub>2</sub>
5. Tlaková lahev
6. Vstup vody

#### 9.4 Propojení a tlakování CW COMPACT Green Line new

- |                                    |  |
|------------------------------------|--|
| 1. Vodovodní přípojka (pitná voda) | 4. Vstup vody (min. 3 bar, max. 8 bar) |
| 2. Aqua Stop (doporučeno)          | 5. Láhev CO <sub>2</sub>               |
| 3. Vodní filtr                     |  |

#### 9.5 Propojení a tlakování SODA AS-45 Green Line new

##### **Varianta A:** SODA / CHLAZENÁ VODA

- |                                    |                                |
|------------------------------------|--------------------------------|
| 1. Vodovodní přípojka (pitná voda) | 6. Tlaková lahev               |
| 2. Aqua Stop (doporučeno)          | 7. Rychlospojka Y 8 x 8 x 8 mm |
| 3. Vodní redukční ventil           | 8. Vstup CO <sub>2</sub>       |
| 4. Vodní filtr                     | 9. Vstup vody k vychlazení     |
| 5. Redukční ventil CO <sub>2</sub> | 10. Vstup vody pro výrobu sody |

#### 9.6 Propojení a tlakování SODA AS-45 Green Line new

##### **Varianta B:** SODA / NÁPOJ

- |                                    |  |
|------------------------------------|--|
| 1. Vodovodní přípojka (pitná voda) | 6. Vstup vody pro výrobu sody            |
| 2. Aqua Stop (doporučeno)          | 7. Vstup CO <sub>2</sub>                 |
| 3. Vodní filtr                     | 8. Redukční ventil 2 st. CO <sub>2</sub> |
| 4. Vodní redukční ventil           | 9. Tlaková lahev                         |
| 5. Vstup nápoje k vychlazení       | 10. Nápoj                                |

#### 9.7 Propojení a tlakování SODA AS-110 Green Line new

- |                                    |                                  |
|------------------------------------|----------------------------------|
| 1. Redukční ventil                 | 10. Výstup sody                  |
| 2. Tlaková lahev                   | 11. Nápoj 1, 2 - výstup          |
| 3. Nápoj                           | 12. Dochlazování (vstup/ výstup) |
| 4. Rychlospojka Y 8 x 8 x 8 mm     | 13. Vstup nápoje k vychlazení    |
| 5. Naražeč                         | 14. Vstup vody                   |
| 6. Vodní filtr                     | 15. Vstup CO <sub>2</sub>        |
| 7. Aqua Stop (doporučeno)          | 16. Rychlospojka 9,5 x 8 mm (3x) |
| 8. Vodovodní přípojka (pitná voda) | 17. Rychlospojka 9,5 x 8 mm (2x) |
| 9. Vodní redukční ventil           |                                  |

 **POZOR:** 1x měsíčně kontrolujte čistotu vody v zařízení, případně vyměňte (SODA AS-45 Green Line new a SODA AS-110 Green Line new).

#### 9.8 Propojení a tlakování Výrobek perlivé vody - externí new

- |                                    |                           |
|------------------------------------|---------------------------|
| 1. Vodovodní přípojka (pitná voda) | 7. Chlazení               |
| 2. Aqua Stop (doporučeno)          | 8. Výstup SODA            |
| 3. Vodní filtr                     | 9. Vypínač                |
| 4. Vodní redukční ventil           | 10. Vstup CO <sub>2</sub> |
| 5. Redukční ventil CO <sub>2</sub> | 11. Vstup vody            |
| 6. Tlaková lahev                   |                           |





**Max. teplota vstupní vody 2 °C - 5 °C.**

## 10. PLNĚNÍ TANKU KAPALINOU (viz obr. 10.):

### **Modelová řada SODA AS-45 Green Line new, SODA AS-110 Green Line new**

Plastový tank naplňte čistou vodou bez chemické úpravy až po označení MAX.

 **POZOR:** Před spuštěním naplňte nádrž čistou vodou až po označení MAX. Nepoužívejte žádné chemické přípravky, mohlo by dojít k poškození chladicího systému. Pro chlazení na teploty pod bodem mrazu je možné použít ekologickou nemrznoucí směs na bázi propylen-glykolu.

 **POZOR:** Zkontrolujte zapojení výstupu z čerpadla, pokud nebude zapojeno, bude po zapnutí zařízení z výstupu čerpadla stříkat voda.

 **POZOR:** Při zapojení dochlazovací smyčky může klesnout hladina vody v plastovém tanku, proto hladinu znovu zkontrolujte a případně vodu doplňte.

## 11. TEPLOTA A SEŘÍZENÍ (viz obr. 11.):

Teplota ochlazovaného nápoje je řízena mechanickým termostatem v rozmezí 2 °C až 8 °C. Na termostatu je číselná stupnice 1-7.

## 12. JAK PRACOVAT S RYCHLOSPOJKAMI (viz obr. 12.):

### **12.1 Montáž rychlospojek:**

Uchopte rychlospojku a zasuňte hadici směrem do těla rychlospojky až na doraz (cca 20 mm). Hadice musí být rovně seříznutá, aby došlo k dokonalému spojení. V případě, že nejde hadice zasunout, je potřeba konec navlhčit.

### **12.2 Demontáž rychlospojek:**

Podržte šedý kroužek směrem k tělu rychlospojky a hadici vytáhněte.

 **POZOR:** Když nepřidržíte šedý kroužek a budete tahat za hadici, rychlospojka se ještě více zařízne do hadice.

 **POZOR:** Při demontáži nesmějí být hadice pod tlakem.



### 13. MONTÁŽ VÝČEPNÍHO KOHOUTU (viz obr. 13.):

1. Páčkou kompenzátoru (1.) otočte tak, aby směřovala směrem dolů (viz obrázek). Páčkou kompenzátoru na kohoutu nastavíte optimální a vámi požadovaný průtok.
2. Kohout nasadíte v kolmé pozici na tisícíhran.
3. Zajistíte převlečnou maticí a točte směrem doleva. (Povolujte směrem doprava).
4. Dotáhněte přiloženým klíčem.

### 14. VODNÍ REDUKČNÍ VENTIL (viz obr. 14.):

Regulátor MRA 1/4-8 m je doporučen pro správný chod zařízení.

(u SODA PYGMY 25 Green Line new je součástí zařízení)

1. regulator
2. rychlospojka JG M 1/4 x 9,5 mm
3. manometr

### 15. SESTROJENÍ NARAŽEČE (viz obr. 15.):

#### 15.1 Vývod pro tlakování sudu:

Varianta zapojení s vývodkou, hadice se nasazuje na vývodku a fixuje sponou.

 **POZOR:** Než našroubujete rychlospojku na závit 5/8", ujistěte se, že na naražeci (vstup vzduchu tlačného média) je vložen retní ventil (zpětný ventil 15.A).

#### 15.2 Vývod pro nápoj:

Na naražec našroubujte rychlospojku F 5/8" x 3/8" (9,5 mm).

### 16. NARAŽENÍ A ODRAŽENÍ SUDU (viz obr. 16.):

#### 16.1 Naražení sudu:

Postup naražení BAJONETOVÉHO naražec na sud.

#### 16.2 Odražení sudu:

Postup odražení BAJONETOVÉHO naražec na sud.

#### 16.3 Naražení sudu:

Postup naražení PLOCHÉHO naražec na sud.

#### 16.4 Odražení sudu:

Postup odražení PLOCHÉHO naražec na sud.

 **POZOR:** Před naražením sudu se ujistěte, že adaptér je čistý!

## 17. UVEDENÍ DO PROVOZU:

1. Propojte zařízení s CO<sub>2</sub>.
2. Propojte zařízení s přívodem vody, nebo nápoje.
3. Zkontrolujte, zdali jsou všechny spoje dostatečně těsné.
4. U zařízení SODA AS-45 Green Line new a SODA AS-110 Green Line new naplňte chladicí nádobu čistou vodou až po označení MAX.
5. Připojte zařízení do elektrické sítě.
6. Hlavním vypínačem zapněte zařízení (termostatem u modelu SODA PYGMY Green Line new).
7. Pomocí výčepního kohoutu můžete čepovat nápoj.



**Max. teplota vstupní vody (nápoje) 25 °C.**



**POZOR:** Pokud se objeví netěsnost, zařízení vypněte. Případnou netěsnost na vedení opravte. Pokud se netěsnost projeví uvnitř zařízení nebo si nevíte rady, kontaktujte servis.

## 18. DOPORUČENÉ PŘÍSLUŠENSTVÍ:

- Aqua Stop
- Vodní filtr ( je zapotřebí pro správný chod zařízení)
- Vodní redukční ventil (je zapotřebí pro správný chod zařízení)
- Hadice a rychlospojky



**POZNÁMKA:** Doporučené příslušenství není součástí balení. Dodavatel neručí za škody způsobené při nepoužití tohoto doporučeného příslušenství.

## 19. TABULKA ZÁVAD:

| Závada                | Příčina  | Odstranění   |
|-----------------------|--|--|
| Neteče sodová voda.   | <p>Tlak na přívodu překročil hodnotu 4,0 bar</p> <p>Uzavřený přívod vody na vodovodní přípojce</p> <p>Není otevřený přívod tlaku CO<sub>2</sub>.</p> <p>Zanesený vodní filtr.</p> <p>Pumpa běží déle než 240 vteřin v kuse (dostane se do režimu poruchy).</p> | <p>Snižte tlak na Vodním ventilu min. na 2,5 bar - max. 4,0 bar.</p> <p>Otevřete kohout na vodovodní přípojce.</p> <p>Otevřete a zkontrolujte přívod tlaku CO<sub>2</sub> na tlakové lahvi a nastavte tlak CO<sub>2</sub> min. na 4,5 bar - max. 5,5 bar.</p> <p>Zkontrolovat případně vyměnit vodní filtr.</p> <p>Přístroj se musí restartovat odpojením od el. sítě.</p> |
| Nápoj málo vychlazen. | <p>Špatně nastaven termostat.</p> <p>Špatná cirkulace vzduchu.</p> <p>Zařízení se přehřívá.</p>  | <p>Pootočte kolečkem termostatu směrem doprava k číslu 7.</p> <p>Zkontrolujte lamely kondenzátoru zda nejsou zaneseny.</p> <p>Umístěte zařízení do chladnějšího prostředí.</p>   |
| Netěsní rychlospojky. | <p>Špatně zasunutá hadice.</p> <p>Vrpy na hadici.</p>  | <p>Vytáhněte hadici z rychlospojky a zkontrolujte zda na ní není ostrá hrana, případně zkráťte nožem.</p>  |

**i POZNÁMKA:** Při připojení zařízení na stojan s kohouty, záleží na délce a průměru vedení. Čím je délka vedení kratší a průměr hadic menší, tím je sodová voda kvalitnější. Dochlazování kohoutů a dobrá izolace vedení se také pozitivně projeví na kvalitě sodové vody.

**i POZNÁMKA:** Pokud po výše doporučených kontrolách závada přetrvává, kontaktujte servisní službu.

### **Nezapomeňte specifikovat následující:**

- druh závady
- typ výrobku
- rok výroby
- výrobní číslo výrobku (uvedeno na štítku)

### **Objednávání součástek:**

POUŽÍVEJTE VŽDY ORIGINÁLNÍ SOUČÁSTKY. Za součástky, které nejsou originální, nebo doporučeny výrobcem, nenese výrobce ani dodavatel žádnou odpovědnost.

### **20. NÁHRADNÍ DÍLY:**

Při objednání náhradních dílů je vždy nutné uvést :

- typ výrobku
- rok výroby
- výrobní číslo

### **21. ČIŠTĚNÍ KONDENZÁTORU (viz obr. 21.):**

Kondenzátor je nutné profouknout 1x za měsíc tlakem vzduchu. Popřípadě omést z vnějšku štětcem.

### **22. SANITACE VODOU (viz obr. 22.):**

#### **(sanitační adaptér)**

Sanitační adaptér (není součástí balení) připojte k vodovodnímu řádu pomocí hadice.

 **POZOR:** Maximální teplota vody nesmí být vyšší než 25 °C.

#### **Postup sanitace:**

Až dotočíte sud, naražte naražeč do sanitačního adaptéru stejným způsobem, jako byste naráželi sud. Po naražení otevřete páku výčepního kohoutu a držte ji otevřenou, dokud z kohoutu nepoteče čistá voda (vypláchnou se všechny zbytky nápoje a částečně usazeniny).

Pro lepší provedení sanitace chladicího zařízení použijte sanitační kuličky, které vsadíte do hadice za naražeč a tlakem vody je protlačíte vedením nápoje.

 **POZNÁMKA:** Sanitační adaptér není součástí balení. Lze zakoupit jako příslušenství chladice.

 **POZNÁMKA:** Nezapomeňte demontovat výčepní kohout a vyjmout sanitační kuličku.

## 23. KONTROLA PŘED KAŽDÝM POUŽITÍM:

1. Vizuální kontrola.
2. Kontrola přívodu kabelu.
3. Zanešení kondenzátoru (v případě nadměrného zanešení čistete častěji než 1x měsíčně).

 **POZOR:** Při zjištění závady zařízení nepoužívejte.

## 24. PERIODICKÉ KONTROLY:

- ✓ 1x denně kontrolujte hladinu vody v nádrži
- ✓ 1x týdně kontrolujte, zda přívodní kabel není poškozen a el. zástrčka je pevně zasunuta v zásuvce.
- ✓ 1x týdně kontrolujte, že není zařízení vystaveno sálavému teplu.
- ✓ 1x týdně kontrolujte, že nic nebrání cirkulaci vzduchu
- ✓ 1x měsíčně kontrolujte kondenzátor chladicí jednotky a pravidelně čistěte.
- ✓ 1x měsíčně kontrolujte čistotu vody v zařízení, případně vyměňte.
- ✓ 1x ročně zajistěte kontrolu elektrické bezpečnosti revizním technikem.

## 25. ÚDRŽBA:

Každý měsíc je potřeba kontrolovat čistotu kondenzátoru, případné nečistoty ofouknout tlakem vzduchu, nebo vyčistit ometením, v opačném případě hrozí snížení chladicího výkonu, nebo poškození chladiče.

Přístroj otírejte pouze měkkým, případně lehce navlhčeným hadříkem.

## 26. OCHRANA ŽIVOTNÍHO PROSTŘEDÍ:

### Třídění odpadu:



Tento výrobek nesmí být likvidován spolu s běžným komunálním odpadem. V České republice je Elektroodpad řešen v rámci Rema Systému ([www.remasystem.cz](http://www.remasystem.cz)).

**V jiných státech než v České republice podléhá třídění odpadů místním předpisům.**



Tříděný odpad umožňuje recyklaci a opětovné využití použitých výrobků a obalových materiálů. Opětovné použití recyklovaných materiálů pomáhá chránit životní prostředí před znečištěním a snižuje spotřebu surovin. Místní předpisy mohou upravovat způsob likvidace domácích spotřebičů v místních sběrnách nebo v místě nákupu výrobku.

| PRODUKTOVÝ<br>MODEL                      | CHLADICÍ VÝKON<br>KOMPRESORU<br>(HP) | CHLADICÍ VÝKON<br>KOMPRESORU<br>(W) | MAXIMÁLNÍ CHLADICÍ<br>VÝKON (L/HOD) TO<br>0°C/TK 45°C | PRŮB. VÝKON<br>(L/HOD) | TEPELNÝ<br>SPÁD<br>Δt (°C) | NAPĚTÍ             | PŘÍKON<br>(W) | JIMENOVÝ<br>PROUD<br>(A) | TYP  |
|--|--------------------------------------|-------------------------------------|---|------------------------|----------------------------|--------------------|---------------|--------------------------|------|
| <b>SODA PYGMY</b><br>Green Line new      | 1/8                                  | 310                                 | 25  | 20                     | 10                         | 220-240V<br>50Hz~1 | 391           | 1,70                     | R290 |
| <b>SODA PYGMY 25</b><br>Green Line new   | 1/8                                  | 310                                 | 25  | 20                     | 10                         | 220-240V<br>50Hz~1 | 391           | 1,70                     | R290 |
| <b>SODA AS-45</b><br>Green Line new      | 1/8                                  | 310                                 | 45  | 25                     | 10                         | 220-240V<br>50Hz~1 | 310           | 1,50                     | R290 |
| <b>SODA AS-110</b><br>Green Line new     | 1/3                                  | 890                                 | 110   | 60                     | 10                         | 220-240V<br>50Hz~1 | 943           | 4,10                     | R290 |
| Výrobník perlivé vody<br>- externí new   | -                                    | -                                   | 40  | -                      | -                          | 220-240V<br>50Hz~1 | 368           | 1,60                     | -    |
| <b>SODA Exclusive</b><br>Green Line new  | 1/8                                  | 310                                 | 25  | 20                     | 10                         | 220-240V<br>50Hz~1 | 391           | 1,7                      | R290 |
| <b>CW COMPACT</b><br>Green Line new      | 1/8                                  | 310                                 | 25  | 20                     | 10                         | 220-240V<br>50Hz~1 | 460           | 2                        | R290 |
| <b>SODA KONTAKT 70</b><br>Green Line     | 1/3                                  | 860                                 | 70  | 65                     | 10                         | 220-240V<br>50Hz~1 | 828           | 3,60                     | R290 |
| Výrobník perlivé vody<br>- externí 200 l | -                                    | -                                   | 200   | -                      | -                          | 220-240V<br>50Hz~1 | 322           | 1,40                     | -    |

## IMPORTANT

This manual contains instructions for installation, use and operation of the appliance. This manual is an integral part of the device. It must be stored in the vicinity of the device for the entirety of its service life and must be made available to the user any time the device is installed, moved, used or maintained. Read this manual carefully before installing and using the device. It contains important information necessary to ensure that all operations are done properly and safely.

Due to the continuous improvement of the products, the pictures are located in the manual illustrative only and may differ from the purchased goods.

This manual is a translation of the original Czech manual.

### LINDR.CZ s.r.o.

Sadová 132  
503 15 Nechanice, Czech Republic

mobile: + 420 775 715 494

tel.:+420 495 447 239

e-mail: info@lindr.cz

web: [www.lindr.cz](http://www.lindr.cz), [www.lindr.eu](http://www.lindr.eu)

## SYMBOLS AND MARKINGS USED IN THE MANUAL:



### WARNING:

*Not following instructions may cause injury or damage the device.*



### DANGER:

*Risk of injury by electrical current.*



### NOTE:

*This symbol indicates information and recommendations for the user.*



### WARNING:

**The cooling system contains flammable coolant R290 (propane)!**



## **Contents:**

|     |  |    |
|-----|--|----|
| 1.  | Introduction   | 17 |
| 2.  | Description of the device                              | 17 |
| 3.  | Machine plate  | 17 |
| 4.  | General instructions, measures and safety instructions | 17 |
| 5.  | Installation and placement                             | 18 |
| 6.  | Electrical connection                                  | 19 |
| 7.  | Testing  | 19 |
| 8.  | Warranty   | 19 |
| 9.  | Connection and pressuration                            | 19 |
| 10. | Pouring fluid into the tank                            | 21 |
| 11. | Temperature and adjustment                             | 21 |
| 12. | How to work with speed fittings                        | 21 |
| 13. | Tap installation                                       | 22 |
| 14. | Water pressure reducer                                 | 22 |
| 15. | Keg coupler assembly                                   | 22 |
| 16. | Keg tapping and untapping                              | 22 |
| 17. | Putting into operation                                 | 23 |
| 18. | Recommended accessories                                | 23 |
| 19. | Table of malfunctions                                  | 24 |
| 20. | Spare parts  | 25 |
| 21. | Cleaning the condenser                                 | 25 |
| 22. | Sanitation by water                                    | 25 |
| 23. | Inspection before every use                            | 26 |
| 24. | Periodic checks  | 26 |
| 25. | Maintenance  | 26 |
| 26. | Environmental protection                               | 26 |



## 1. INTRODUCTION:

Thank you for purchasing this LINDR product.

## 2. DESCRIPTION OF THE DEVICE:

### Soda Water Makers:

Soda Water Makers are the professional devices designed for producing chilled soda water by mixing H<sub>2</sub>O and CO<sub>2</sub>.

These practical devices can be used in households, offices, restaurants, production facilities and more.

### This manual is intended for models:

SODA PYGMY Green Line new

SODA PYGMY 25 Green Line new

SODA AS-45 Green Line new

SODA AS-110 Green Line new

External soda water maker new

SODA Exclusive Green Line new

CW COMPACT Green Line new

SODA KONTAKT 70 Green Line

External soda water maker 200 l

## 3. MACHINE PLATE:



## 4. GENERAL INSTRUCTIONS, MEASURES AND SAFETY INSTRUCTIONS:

When using the device, follow basic safety instructions stated by the manufacturer. The cooling device is designed for flow-through cooling of beverages. Any other use is considered impermissible and therefore dangerous. The supplier is not liable for damage caused by incorrect use.

**DO NOT USE THE DEVICE FOR PURPOSES OTHER THAN THOSE STATED BY THE MANUFACTURER!**

**The devices meet safety protection IP21.**

**General safety principles. Observe the following safety instructions.**

The supplier is not liable for damage caused by activities carried out on this device without observing the following instructions!

**⚠ WARNING:** Children aged 15 or more and persons with reduced physical, sensory or mental capabilities or insufficient experience and knowledge may only use the device when supervised or instructed in safe use of the appliance and familiarised with potential dangers.

**⚠ WARNING:** Children must not be allowed to play with the appliance. Store all packaging material out of reach of children (*comes with a plastic bag – suffocation hazard*).

**⚠ WARNING:** Cleaning and maintenance of the appliance on the part of the user must not be done by unsupervised children.

**⚠ WARNING:** Before connecting to main electrical supply, check that the voltage and frequency in the mains corresponds to the data stated on the device.

**⚠ WARNING:** Always make sure that the socket you intend to plug the cooler into meets the specifications on the machine plate (voltage, frequency, input power).

**⚠ WARNING:** Before performing operations on the device such as cleaning or maintenance, ALWAYS disconnect the device from power supply: set the thermostat to "O" position and unplug the appliance from the socket.

**⚠️ WARNING:** Never place tools or other object into the fan.

**⚠️ WARNING:** Never touch electrical components with wet or damp hands.

**⚠️ WARNING:** To ensure the cooling unit works properly and at full capacity, make sure air supply to the unit is not obstructed.

**⚠️ WARNING:** Water temperature during sanitation must not be higher than 25 °C!

**⚠️ WARNING:** Always make sure the power socket you intend to plug the cooler into is accessible, so that the appliance can be immediately unplugged in case of emergency.

**⚠️ WARNING:** When unplugging the device from the socket, grab the plug and pull it out. Do not under any circumstances pull at the cable; risk of damage.

**⚠️ WARNING:** To turn the device off completely, unplug the appliance from the power socket.

**⚠️ WARNING:** In the event the electrical wiring of the product becomes damaged, summon a trained service technician. Do not under any circumstances repair the device yourself.

**⚠️ WARNING: The cooling system contains flammable coolant R290 (propane)!**



**⚠️ WARNING:** Emergency maintenance and repair of the cooling system must be done by trained, authorised technicians familiar with cooling and electrical systems. The technicians should have special training and qualification for handling flammable substances in order to perform service on coolers containing R290. Follow basic regulations and safety measures regarding service and repair!

**⚠️ WARNING:** Do not use open flame or potential sources of sparks in the vicinity of a cooler using **R290** coolant!

**⚠️ WARNING:** After unpacking, place the cooler so that heat created by the cooling unit can be vented sufficiently.

**⚠️ WARNING:** Do not place objects that could prevent air circulation on top of the cooler.

## 5. INSTALLATION AND PLACEMENT:

Place the cooler onto a stable, level surface (maximum permitted inclination: 2 degrees). The appliance requires unobstructed air circulation.

- Ensure sufficient free space for air circulation and heat dissipation.
- Ensure sufficient supply of fresh air.
- The device must not be placed in an enclosed space.
- The device must not be placed in the vicinity of heat sources or exposed to direct sunlight.

Minimum distance of vents from an obstacle that would limit air circulation must be 200 mm and from the capacitor 500 mm. Minimum distance for sections with no air vents is 70 mm. Ideally, use the device in a cool and well-ventilated room. The device is designed for use at ambient temperature of at least 16 °C and at most 32 °C.

**⚠️ WARNING: The device MUST NOT be used or stored at ambient temperature lower than 0 °C.** The device is designed for use in a normal environment, always under a roof, protected from rain or sunlight. Climate class N.

**⚠️ DANGER:** Protect the cooler and electrical connection from rain and spraying water!

**⚠️ WARNING:** Do not under any circumstances lay the cooler on its side, not even during transport.

**i NOTE:** In order for the device to work correctly and at maximum output, it is important to not cover up any of the device's vents and ensure sufficient air circulation.

## 6. ELECTRICAL CONNECTION:

Connect the device to a power socket in accordance with specifications on the machine plate of the device. Electrical wiring is subject to local regulations. If the power leads (cables) are damaged, they must be replaced by the manufacturer, their service technician or a similarly qualified person to prevent risk of hazardous situations.

**⚠ DANGER: Do not use or turn on the device if the power lead cable is damaged!**

## 7. TESTING:

The product is delivered ready for immediate use.

## 8. WARRANTY:

The device comes with a warranty in accordance with general legal regulations of the Czech Republic or in accordance with the trade agreement. During the validity period of the warranty, we will remove any defects on the product free of charge, provided these defects were not caused by excess wear, improper handling, incorrect storage or by using the product in a way that is counter to the instruction manual or the product's design as defined

by the manufacturer. Materials replaced during the validity period of the warranty are our property. The legitimacy of the warranty claim is always decided by an authorised service centre. Warranty provided by a retailer outside of the territory of the Czech Republic is governed by the agreement between the retailer and the buyer in their mutual relationship; this agreement is not directly linked to the manufacturer. The agreement does not give the buyer the right to submit warranty claims to the manufacturer. Transport expenses or other costs are not covered by the warranty.

### ATTENTION:

Electrical devices and appliances must be checked/inspected at a time stipulated by valid legislation of the country the device is operated in. Inspection of wiring may only be done by a person with valid authorisation for this activity. Service work, provision of spare parts and inspection is done by the manufacturer or an authorised service centre.

## 9. CONNECTION AND PRESSURISATION (see Fig. 9.):

### 9.1 Connection and Pressurisation SODA PYGMY Green Line new

- |                                     |   |
|-------------------------------------|---|
| 1. Water inlet 3/8                  | 5. Pressure reducer for water             |
| 2. Inlet of CO <sub>2</sub>         | 6. Water Filter                           |
| 3. Pressure reducer CO <sub>2</sub> | 7. Aqua Stop (recommended)                |
| 4. CO <sub>2</sub> bottle           | 8. Main water connection (drinking water) |

### 9.2 Connection and Pressurisation SODA PYGMY 25 Green Line new

- |   |                                    |
|---|------------------------------------|
| 1. Pressure reducer CO <sub>2</sub>       | 6. Water outlet - carbonated water |
| 2. CO <sub>2</sub> bottle                 | 7. Water outlet - cooled water     |
| 3. Main water connection (drinking water) | 8. Water inlet                     |
| 4. Aqua Stop (recommended)                | 9. Inlet of CO <sub>2</sub>        |
| 5. Water Filter                           | 10. Speed fitting 9,5 x 8 mm       |

### 9.3 Connection and Pressurisation SODA Exclusive Green Line new

- |   |                                     |
|---|-------------------------------------|
| 1. Main water connection (drinking water) | 4. Pressure reducer CO <sub>2</sub> |
| 2. Aqua Stop (recommended)                | 5. CO <sub>2</sub> bottle           |
| 3. Water Filter                           | 6. Water inlet                      |

#### 9.4 Connection and Pressurisation CW COMPACT Green Line new

1. Main water connection (drinking water)
2. Aqua Stop (recommended)
3. Water Filter
4. Water inlet (min. 3 bar, max. 8 bar)
5. CO<sub>2</sub> bottle

#### 9.5 Connection and Pressurisation SODA AS-45 Green Line new

##### **Variant A:** SODA WATER / COLD WATER

1. Main water connection (drinking water)
2. Aqua Stop (recommended)
3. Pressure reducer for water
4. Water Filter
5. Pressure reducer CO<sub>2</sub>
6. CO<sub>2</sub> bottle
7. Y 8 x 8 x 8 mm speed fitting
8. Inlet of CO<sub>2</sub>
9. Water inlet - cooled water
10. Water inlet - carbonated water

#### 9.6 Connection and Pressurisation SODA AS-45 Green Line new

##### **Variant B:** SODA WATER / BEVERAGE

1. Main water connection (drinking water)
2. Aqua Stop (recommended)
3. Water Filter
4. Pressure reducer for water
5. Water inlet - cooled water
6. Water inlet - carbonated water
7. Inlet of CO<sub>2</sub>
8. Pressure reducer for 2 st. CO<sub>2</sub>
6. CO<sub>2</sub> bottle
7. Beverage

#### 9.7 Connection and Pressurisation SODA AS-110 Green Line new

1. Pressure reducer for 2 st. CO<sub>2</sub>
2. CO<sub>2</sub> bottle
3. Beverage
4. Y 8 x 8 x 8 mm speed fitting
5. Keg coupler (A, S, M-system)
6. Water Filter
7. Aqua Stop (recommended)
8. Main water connection (drinking water)
9. Pressure reducer for water
10. Water outlet - carbonated water
11. Beverage 1, 2 - outlet
12. Cooling ( IN / OUT)
13. Water inlet for chilling
14. Water inlet
15. Inlet of CO<sub>2</sub>
16. Speed fitting 9,5 x 8 mm (3x)
17. Speed fitting 9,5 x 8 mm (2x)

 **WARNING:** Check the level and cleanliness of the water bath in the plastic container (SODA AS-45 Green Line new a SODA AS-110 Green Line new) (after six months of operation we recommend to replace the water bath).

#### 9.8 Connection and Pressurisation External soda water maker new

1. Main water connection (drinking water)
2. Aqua Stop (recommended)
3. Water Filter
4. Pressure reducer for water
5. Pressure reducer CO<sub>2</sub>
6. CO<sub>2</sub> bottle
7. Cooler
8. Outlet SODA
9. Switch On/ Off
10. Inlet of CO<sub>2</sub>
11. Water inlet





**Max. inlet water temperature 2 °C - 5 °C.**

## 10. POURING FLUID INTO THE TANK (see Fig. 10.):

### **Model series SODA AS-45 Green Line new, SODA AS-110 Green Line new**

Fill the plastic tank with clean water without any chemical treatment right up the mark MAX.

 **WARNING:** Before starting, fill the tank with clean water up to the mark MAX. Do not use any chemicals, as this could damage the cooling system. An ecological antifreeze mixture based on propylene glycol can be used for cooling to temperatures below freezing.

 **WARNING:** Check the connection of the pump outlet, if it is not connected, water will spray from the pump outlet after switching on the device.

 **WARNING:** After connecting the cooling coil the water level may drop in the plastic tank, so check again and add water if necessary.

## 11. TEMPERATURE AND ADJUSTMENT (see Fig. 11.):

The temperature of the cooled beverage is controlled by a mechanical thermostat in temperature range of 2 °C to 8 °C. The thermostat has a numerical scale of 1-7.

## 12. HOW TO WORK WITH SPEED FITTINGS (see Fig. 12.):

### **12.1 Speed Fitting Installation:**

Grasp the speed fitting and insert the hose all the way inside the speed fitting body (ca. 20 mm). The end of the hose must be straight so that it plugs fully into the coupling. If the hose will not go in, moisten the end of the hose.

### **12.2 Speed Fitting Removal:**

Hold the grey ring tight against the body of the speed fitting and pull out the hose.

 **WARNING:** If you do not hold the grey ring but pull at the hose, the speed fitting will cut even deeper into the hose.

 **WARNING:** Hoses must not be pressurised during removal.

### 13. TAP INSTALLATION (see Fig. 13.):

1. Turn the compensator lever (1.), so that it points down (see figure). The compensator lever on the tap is used to adjust the flow rate.
2. Fit the tap perpendicularly onto the spline.
3. Secure with a flare nut and turn left. (loosen to the right).
4. Tighten with the enclosed wrench.

### 14. WATER PRESSURE REDUCER (see Fig. 14.):

The MRA 1 / 4-8 m regulator is recommended for the correct operation of the device.

*( for SODA PYGMY 25 GREEN LINE it is part of the device )*

1. regulator
2. speed fitting JG M 1/4 x 9,5 mm
3. manometr

### 15. KEG COUPLER ASSEMBLY (see Fig. 15.):

#### 15.1 Outlet for Keg Pressurisation:

Variant of connection with the use of a bushing; the hose is fitted onto the bushing and affixed with a clip.

 **WARNING:** Before you screw the speed fitting onto the 5/8" thread, make sure the keg coupler (air inlet for delivery medium) has a lip valve (check valve 15.A) fitted on it.

#### 15.2 Outlet for Beverage:

Screw an F 5/8" x 3/8" (9,5 mm) speed fitting onto the keg coupler.

### 16. KEG TAPPING AND UNTAPPING (see Fig. 16.):

#### 16.1 Keg Tapping

Procedure for tapping a keg using an S-system keg coupler.

#### 16.2 Keg Untapping

Procedure for untapping a keg using an S-system keg coupler:

#### 16.3 Keg Tapping

Procedure for tapping a keg using an A-system keg coupler:

#### 16.4 Keg Untapping

Procedure for untapping a keg using an A-system keg coupler:

 **WARNING:** Make sure the adapter is clean before tapping the keg!

## 17. PUTTING INTO OPERATION:

1. Connect the device to CO2 supply.
2. Connect the device to water supply.
3. Check that all the joints and connections are sufficiently tight.
4. For SODA AS-45 Green Line new and SODA AS-110 Green Line new, fill the cooling tank with clean water up to the mark MAX.
5. Connect the device to the power mains.
6. Switch on the device with the main switch (use thermostat for the SODA PYGMY Green Line new model).
7. You can use the tap to dispense a drink.

 **Max. inlet water temperature (beverages) 25 °C.**

 **WARNING:** If you discover a leak, turn off the device. Fix any leaks found on the tubing. If a leak is found inside the device or you are unsure how to proceed, contact a service centre.

## 18. RECOMMENDED ACCESSORIES:

- AquaStop
- Water filter ( is required for the correct operation of the device)
- Water pressure reducer (is required for the correct operation of the device)
- Tubes and fittings

 **NOTE:** The recommended accessories are not included. The supplier is not liable for damages caused by not using this recommended accessory.

## 19. TABLE OF MALFUNCTIONS:

| Malfunction                            | Cause  | Removal  |
|--|--|--|
| The soda water does not flow.          | <p>Pressure at the inlet has exceeded 4.0 bar.</p> <p>No water supply to the water tap.</p> <p>Inlet of pressure of CO<sub>2</sub> is not open.</p> <p>Water filter blocked.</p> <p>The pump runs for more than 240 seconds at a time (enters fault mode).</p> | <p>Reduce the pressure on the water valve min. to 2.5 Bar.-max 4.0 Bar.</p> <p>Open the valve on the water tap.</p> <p>Open and check the inlet pressure CO<sub>2</sub> on the cylinder and adjust the pressure of CO<sub>2</sub> min.to 4.5 Bar - max. 5.5 Bar.</p> <p>Check or replace the water filter.</p> <p>The device must be restarted by disconnecting from the power socket.</p> |
| The beverage is chilled only a little. | <p>Wrong setting of the thermostat.</p> <p>Bad air circulation.</p> <p>The machine overheats.</p>  | <p>Turn the thermostat knob clockwise to No. 7.</p> <p>Make sure the condenser plate are not clogged</p> <p>Place the machine to a cooler surroundings.</p>  |
| The fittings do not seal properly.     | <p>Poorly inserted tube.</p> <p>Scratches on the hose.</p>   | <p>Pull out the tube, check to see if there are not any sharp edges, possibly shorten with knife.</p> <p>Pull out and shorten for about 2cm.</p>   |



**NOTE:** If the defect persists even after the above steps are taken, contact a service centre.



**Do not forget to specify the following:**

- type of defect
- product type
- production year
- product's serial number (found on the machine plate)

**Ordering Components:**

ALWAYS USE ORIGINAL COMPONENTS. The manufacturer or supplier bear no responsibility for non-original components or components not recommended by the manufacturer.

**20. SPARE PARTS:**

When ordering spare parts, always provide the following:

- product type
- production year
- product's serial number

**21. CLEANING THE CONDENSER** (see Fig. 21.):

The condenser must be cleaned with compressed air 1x a month. Alternatively, clean from the outside with a brush.

**22. SANITATION BY WATER** (see Fig. 22.):**(Sanitation Adapter)**

Connect the sanitation adapter (not included) to water mains using a hose.

 **WARNING:** Maximum water temperature must not exceed 25 °C.

**Sanitation Procedure**

Once you have finished a keg, connect the keg coupler to the sanitation adapter the same way as if you were tapping a keg. Once connected, turn the bar tap lever to open position and keep it open until clean water flows out of the tap (all beverage residue and partial sediments flush out). For better sanitation of the cooling device, place cleaning balls into the hose beyond the keg coupler and use pressurised water to clean out the beverage tubing.

 **NOTE:** Sanitation adapter is not included. Can be purchased as an accessory for the cooler.

 **NOTE:** Remember to dismount the tap and remove the cleaning balls.

## 23. INSPECTION BEFORE EVERY USE:

1. Visual check.
2. Lead-in cable check.
3. Condenser cleanliness check (in case of excess pollution of the condenser, clean more frequently than 1x a month).

 **WARNING:** Do not use the device if defects or malfunctions are found.

## 24. PERIODIC CHECKS:

- ✓ 1x day: check the water level in the tank.
- ✓ 1x a week: check that the lead-in cable is undamaged and that the plug is firmly in the socket.
- ✓ 1x a week: check that the device is not exposed to radiant heat.
- ✓ 1x a week: check that air circulation is not obstructed.
- ✓ 1x a month: check the cooling unit's condenser and clean it regularly.
- ✓ 1x a month: check water purity in the device (chiller tank), or change it if necessary.
- ✓ 1x a year: have an engineering inspector check the electrical safety of the device.

## 25. MAINTENANCE :

The condenser must be checked for cleanliness every month. Any dirt found must be cleaned with compressed air or wiped off. Otherwise, there is a risk of reduced cooling output or damaging of the cooler.

Wipe the device only with a soft and, if needed, lightly moistened cloth.

## 26. ENVIRONMENTAL PROTECTION:

### **Waste Sorting:**



This product must not be disposed of in communal waste. Electrical waste in the Czech Republic is disposed of within the Rema System ([www.remasystem.cz](http://www.remasystem.cz)).

***In countries other than the Czech Republic, waste sorting is subject to local regulations.***



Sorting waste allows recycling and reusing used products and packaging materials. Reuse of recycled material helps protect the environment from pollution and reduces resource consumption. Local regulations may regulate the method of disposing of household appliances at local collection points or at the point of sale.

| PRODUCT MODEL                                  | COOLING POWER OF THE COMPRESSOR (HP) | COOLING POWER OF THE COMPRESSOR (W) | MAXIMUM COOLING CAPACITY (L/HOUR) TO 0°C/TK 45°C | CONTINUOUS COOLING PERFORMANCE (L/HOUR) | THERMAL GRADIENT Δt (°C) | VOLTAGE            | POWER (W) | AMPERAGE (A) | TYPE OF REFRIGERANT |
|--|--------------------------------------|-------------------------------------|--|---|--------------------------|--------------------|-----------|--------------|---------------------|
|  |                                      |                                     |  |   |                          |                    |           |              |                     |
| <b>SODA PYGMY</b><br><b>Green Line new</b>     | 1/8                                  | 310                                 | 25   | 20                                      | 10                       | 220-240V<br>50Hz~1 | 391       | 1,70         | R290                |
| <b>SODA PYGMY 25</b><br><b>Green Line new</b>  | 1/8                                  | 310                                 | 25   | 20                                      | 10                       | 220-240V<br>50Hz~1 | 391       | 1,70         | R290                |
| <b>SODA AS-45</b><br><b>Green Line new</b>     | 1/8                                  | 310                                 | 45   | 25                                      | 10                       | 220-240V<br>50Hz~1 | 310       | 1,50         | R290                |
| <b>SODA AS-110</b><br><b>Green Line new</b>    | 1/3                                  | 890                                 | 110  | 60                                      | 10                       | 220-240V<br>50Hz~1 | 943       | 4,10         | R290                |
| <b>External soda water maker new</b>           | -                                    | -                                   | 40   | -                                       | -                        | 220-240V<br>50Hz~1 | 368       | 1,60         | -                   |
| <b>SODA Exclusive</b><br><b>Green Line new</b> | 1/8                                  | 310                                 | 25   | 20                                      | 10                       | 220-240V<br>50Hz~1 | 391       | 1,7          | R290                |
| <b>CW COMPACT</b><br><b>Green Line new</b>     | 1/8                                  | 310                                 | 25   | 20                                      | 10                       | 220-240V<br>50Hz~1 | 460       | 2            | R290                |
| <b>SODA KONTAKT 70</b><br><b>Green Line</b>    | 1/3                                  | 860                                 | 70   | 65                                      | 10                       | 220-240V<br>50Hz~1 | 828       | 3,60         | R290                |
| <b>External soda water maker 200 l</b>         | -                                    | -                                   | 200  | -                                       | -                        | 220-240V<br>50Hz~1 | 322       | 1,40         | -                   |

### WICHTIG

Dieses Handbuch enthält Anweisungen zur Installation, Verwendung und Bedienung des Gerätes. Handbuch ist untrennbarer Teil des Geräts. Es muss während der gesamten Lebensdauer des Geräts aufbewahrt und dem Benutzer immer dann zur Verfügung gestellt werden, wenn das Gerät installiert, verlegt, verwendet oder gewartet wird.

Bitte lesen Sie dieses Handbuch vor der Installation und Benutzung des Gerätes sorgfältig durch. Es enthält wichtige Informationen, die zum korrekten und sicheren Gebrauch des Geräts führen.

Aufgrund der ständigen Produktverbesserung dienen die Abbildungen in diesem Handbuch nur der Veranschaulichung und können vom gekauften Produkt abweichen.

Dieses Handbuch ist eine Übersetzung des tschechischen Originalhandbuchs.

### LINDR.CZ s.r.o.

Sadová 132  
503 15 Nechanice, Czech Republic

Handy: **+420 775 715 494**

Tel.: +420 495 447 239

E-Mail: [info@lindr.cz](mailto:info@lindr.cz)

**Website: [www.lindr.cz](http://www.lindr.cz), [www.lindr.eu](http://www.lindr.eu)**

### IN DER GEBRAUCHSANWEISUNG VERWENDETE SYMBOLE UND ZEICHEN:



**ACHTUNG:**

Die Nichtbeachtung der Anweisungen kann zu Verletzungen oder Schäden am Gerät führen.



**BEMERKUNG:**

Dieses Symbol weist auf Informationen und Ratschläge für Benutzer hin.



**GEFAHR:**

Gefahr eines Stromschlags.



**ACHTUNG:**

**Das Kühlsystem enthält das brennbare Kältemittel R290 (Propan)!**



## **Inhalt:**

|   |       |    |
|---|-------|----|
| 1. Einleitung   | ..... | 30 |
| 2. Beschreibung des Gerätes   | ..... | 30 |
| 3. Typenschild  | ..... | 30 |
| 4. Allgemeine Anweisungen, Vorsichtsmaßnahmen und Sicherheitshinweise | ..... | 30 |
| 5. Installation und Aufstellung                                       | ..... | 31 |
| 6. Elektrischer Anschluss   | ..... | 32 |
| 7. Prüfung  | ..... | 32 |
| 8. Garantie   | ..... | 32 |
| 9. Anschluss und Druckbeaufschlagung                                  | ..... | 32 |
| 10. Auffüllen des Tanks mit Flüssigkeit                               | ..... | 34 |
| 11. Temperatur und Einrichtung  | ..... | 34 |
| 12. Arbeiten mit Schnellkupplungen                                    | ..... | 34 |
| 13. Montage des Zapfhahns   | ..... | 35 |
| 14. Wasserreduktionsventil  | ..... | 35 |
| 15. Aufbau des Zapfkopfes   | ..... | 35 |
| 16. Anzapfen und Abschlagen des Fasses                                | ..... | 35 |
| 17. Inbetriebnahme  | ..... | 36 |
| 18. Empfohlenes Zubehör   | ..... | 36 |
| 19. Fehlertabelle   | ..... | 37 |
| 20. Ersatzteile   | ..... | 38 |
| 21. Reinigung des Kondensators  | ..... | 38 |
| 22. Reinigung mit Wasser  | ..... | 38 |
| 23. Kontrolle vor jedem Betrieb                                       | ..... | 39 |
| 24. Regelmäßige Kontrollen  | ..... | 39 |
| 25. Wartung   | ..... | 39 |
| 26. Umweltschutz  | ..... | 39 |

## 1. EINLEITUNG:

Vielen Dank, dass Sie sich für den Kauf eines LINDR-Produkts entschieden haben.

## 2. BESCHREIBUNG DES GERÄTS:

Wassersprudler sind professionelle Geräte zur Herstellung von gekühltem Sodawasser durch Mischen von H<sub>2</sub>O und CO<sub>2</sub>. Diese praktischen Geräte eignen sich für Haushalte, Büros und Produktionsstätten.

Die Geräte sind nicht zum Befüllen von Fässern bestimmt.

**Dieses Handbuch ist für die folgenden Modelle bestimmt:**

*SODA PYGMY Green Line new*

*SODA PYGMY 25 Green Line new*

*SODA AS-45 Green Line new*

*SODA AS-110 Green Line new*

*Wassersprudler - extern new*

*SODA Exclusive Green Line new*

*CW COMPACT Green Line new*

*SODA KONTAKT 70 Green Line*

*Wassersprudler - extern 200 l*

## 3. TYPENSCHILD:



## 4. ALLGEMEINE ANWEISUNGEN, VORSICHTSMASSNAHMEN UND SICHERHEITSHINWEISE:

Achten Sie bei der Verwendung auf die grundlegenden Sicherheitshinweise des Geräteherstellers. Jede andere Verwendung ist als unzulässig und daher gefährlich anzusehen. Der Lieferant haftet nicht für Schäden, die durch unsachgemäße Verwendung entstehen.

**VERWENDEN SIE DAS GERÄT NICHT FÜR ANDERE ZWECKE ALS DIE VOM HERSTELLER VORGEGEHENE VERWENDUNG!**

**Allgemeine Sicherheitsregeln. Befolgen Sie diese folgenden Sicherheitshinweise.**

**Die Geräte entsprechen der Schutzart IP21.**

Der Lieferant haftet bei Nichtbeachtung der folgenden Anweisungen nicht für Schäden, die durch die Tätigkeit an diesem Gerät durchgeführt werden!

**⚠️ WARNUNG:** Dieses Gerät kann von Kindern ab 15 Jahren sowie von Personen mit verringerten physischen, sensorischen oder mentalen Fähigkeiten oder Mangel an Erfahrung und Wissen benutzt werden, wenn sie beaufsichtigt werden oder bezüglich des sicheren Gebrauchs des Gerätes unterwiesen wurden und die möglichen Gefahren verstehen.

**⚠️ WARNUNG:** Kinder dürfen nicht mit dem Gerät spielen. Bewahren Sie sämtliches Verpackungsmaterial außerhalb der Reichweite von Kindern (*enthält Plastikverpackung - Erstickungsgefahr*).

**⚠️ WARNUNG:** Die Reinigung und Wartung des Geräts durch den Benutzer darf nicht von Kindern ohne Aufsicht durchgeführt werden.

**⚠️ WARNUNG:** Überprüfen Sie vor dem Anschließen der Hauptstromversorgung, ob die Spannung und Frequenz den auf dem Gerät angegebenen Informationen entsprechen.

**⚠️ WARNUNG:** Stellen Sie immer sicher, dass die Steckdose, an die Sie den Kühler anschließen wollen, mit den Angaben auf dem Typenschild (Stromspannung, Frequenz, Wattzahl) entspricht.

**⚠️ WARNUNG:** Bevor Sie Änderungen am Gerät vornehmen, z. B. vor der Reinigung und Wartung des Geräts, trennen Sie **IMMER** das Gerät von der Stromversorgung: Drehen Sie den Thermostat auf die Position "O" und ziehen Sie den Stecker.

⚠ **WARNUNG:** Stecken Sie niemals Werkzeuge oder andere Gegenstände in den Propeller des Ventilators.

⚠ **WARNUNG:** Berühren Sie elektrische Teile niemals mit nassen oder feuchten Händen.

⚠ **WARNUNG:** Um die Leistung des Kühlgeräts zu gewährleisten, darf die Luftzufuhr nicht blockiert werden.

⚠ **WARNUNG:** Während der Sanierung darf die Wassertemperatur 25 °C nicht überschreiten!

⚠ **WARNUNG:** Achten Sie immer darauf, dass die Steckdose, an die Sie den Kühler anschließen werden, frei zugänglich ist, damit der Stecker bei Bedarf sofort gezogen werden kann.

⚠ **WARNUNG:** Wenn Sie den Stecker aus der Steckdose ziehen, fassen Sie den Stecker an und ziehen Sie ihn heraus. Ziehen Sie unter keinen Umständen am Netzkabel, da dies zu Schäden führen kann.

⚠ **WARNUNG:** Um das Gerät vollständig auszuschalten, ziehen Sie den Stecker aus der Steckdose.

⚠ **WARNUNG:** Im Falle einer Beschädigung der elektrischen Installation des Produkts muss ein geschulter Servicetechniker herbeigerufen werden. Reparieren Sie es auf keinen Fall selbst.

⚠ **WARNUNG: Das Kühlsystem enthält das brennbare Kältemittel R290 (Propan)!**



⚠ **WARNUNG:** Die Notfallwartung und -instandhaltung des Kühlsystems muss von geschulten, autorisierten Technikern durchgeführt werden, die mit kältetechnischen und elektrischen Systemen vertraut sind. Für die Wartung von Kühlern mit dem Kältemittel R290 müssen die Techniker speziell für den Umgang mit brennbaren Stoffen geschult und qualifiziert sein. Beachten Sie die grundlegenden gesetzlichen Vorschriften und Sicherheitsvorkehrungen bei Wartung und Reparatur!

⚠ **WARNUNG:** Verwenden Sie keine offene Flamme und keine potenzielle Funkenquelle in der Nähe des Geräts

mit dem Kühlmittel **R290!**

⚠ **WARNUNG:** Stellen Sie das Gerät nach dem Auspacken so auf, dass die vom Kühlaggregat erzeugte Wärme ausreichend abgeleitet werden kann.

⚠ **WARNUNG:** Stellen Sie keine Gegenstände auf das Gerät, die die Luftzirkulation behindern würden.

#### 5. INSTALLATION UND STANDORT:

Stellen Sie das Gerät auf eine stabile Unterlage in waagerechter Stellung auf (maximal zulässige Neigung 2 Grad). Eine freie Luftzirkulation um das Gerät ist notwendig.

- Achten Sie auf ausreichenden Freiraum für die Luftzirkulation und Wärmeabfuhr.
- Sorgen Sie für ausreichend Frischluft.
- Das Gerät darf nicht in einem geschlossenen Raum aufgestellt werden.
- Das Gerät darf nicht in der Nähe von Wärmequellen aufgestellt oder direkter Sonneneinstrahlung ausgesetzt werden.

Der Mindestabstand des Hindernisses zu den Lüftungsöffnungen

muss 200 mm und zum Kondensator 500 mm betragen. Wenn keine Lüftungsöffnungen vor Ort vorhanden sind,

beträgt der Mindestabstand 70 mm. Verwenden Sie das Gerät vorzugsweise in einem kühlen und gut belüfteten Raum. Das Gerät ist für den Einsatz bei einer Umgebungstemperatur von min. 16 °C und max. 32 °C ausgelegt.

⚠ **WARNUNG: Das Gerät darf NICHT bei einer Umgebungstemperatur unter 0°C verwendet oder gelagert werden.** Das Gerät ist für die Verwendung in normalen Umgebungen vorgesehen, nur unter einem vor Regen und Sonnenlicht geschützten Dach verwenden. Klimaklasse N.

⚡ **GEFAHR:** Das Gerät und den Elektroanschluss vor Regen und Spritzwasser schützen!

⚠ **WARNUNG:** Das Gerät niemals auf die Seite legen, auch nicht beim Transport.

**i BEMERKUNG:** Für einen ordnungsgemäßen Betrieb und maximale Leistung des Gerätes ist es wichtig, dass die Lüftungsöffnungen nicht abgedeckt werden und dass eine ausreichende Luftzirkulation gewährleistet ist.

## 6. ELEKTRISCHER ANSCHLUSS:

Schließen Sie das Gerät an den elektrischen Anschluss an, wie auf dem Typenschild des Geräts angegeben. Die Verkabelung unterliegt den örtlichen Vorschriften. Wenn die Stromversorgungsleitung (Kabel) beschädigt ist, muss sie durch den Hersteller, seinen Servicetechniker oder eine ähnlich qualifizierte Person ersetzt werden, um eine gefährliche Situation zu vermeiden.

**⚠ GEFÄHR: Wenn das Netzkabel beschädigt ist, dürfen Sie das Gerät nicht benutzen oder einschalten!**

## 7. PRÜFUNG:

Das Produkt wird so geliefert, dass es sofort einsatzbereit ist.

## 8. GARANTIE:

Auf das Gerät wird gemäß den allgemeinen gesetzlichen Bestimmungen der Tschechischen Republik oder einer Geschäftsvereinbarung eine Garantie gewährt. Während der Garantiezeit beheben wir kostenlos alle Mängel am Produkt, die nicht durch übermäßige Abnutzung, unsachgemäße Behandlung, unsachgemäßen Umgang, unsachgemäße Lagerung oder durch

die Verwendung des Produkts im Widerspruch mit der Anleitung und der vom Hersteller vorgesehenen Zweckbestimmung verursacht wurden. Während der Garantiezeit ausgetauschte Materialien bleiben unser Eigentum. Über die Gültigkeit der Garantie entscheidet immer der autorisierte Kundendienst. Die vom Verkäufer außerhalb der Tschechischen Republik gewährte Garantie wird durch eine Vereinbarung zwischen dem Verkäufer und dem Käufer in ihrer gegenseitigen Beziehung geregelt, die keine direkte Beziehung zum Hersteller ist. Der Käufer ist somit nicht berechtigt, die Garantie gegenüber dem Hersteller geltend zu machen. Versand- oder andere Kosten sind nicht durch die Garantie abgedeckt.

### WARNUNG:

Elektrische Anlagen und Verbraucher müssen gemäß den geltenden Rechtsvorschriften des Landes, in dem sie betrieben werden, geprüft werden. Nur eine Person, die eine gültige Genehmigung für diese Tätigkeit besitzt, darf Revisionen von elektrischen Leitungen durchführen. Wartung, Ersatzteile und Inspektionen werden vom Hersteller oder von einem autorisierten Servicecenter durchgeführt.

## 9. ANSCHLUSS UND DRUCKBEAUFSCHLAGUNG (siehe Abb. 9):

### 9.1 Anschluss und Druckbeaufschlagung SODA PYGMY Green Line new

1. Wassereingang 3/8
2. CO<sub>2</sub>-Eingang
3. CO<sub>2</sub>-Reduktionsventil
4. CO<sub>2</sub>-Druckflasche
5. Wasserreduktionsventil
6. Wasserfilter
7. Aqua Stop (empfohlen)
8. Wasseranschluss (Trinkwasser)

### 9.2 Anschluss und Druckbeaufschlagung SODA PYGMY 25 Green Line new

1. CO<sub>2</sub>-Reduktionsventil
2. CO<sub>2</sub>-Druckflasche
3. Wasseranschluss (Trinkwasser)
4. Aqua Stop (empfohlen)
5. Wasserfilter
6. Ausgang der gekühlten Soda
7. Ausgang des gekühlten Wassers
8. Wassereingang
9. CO<sub>2</sub>-Eingang
10. Schnellkupplung 9,5 x 8 mm

### 9.3 Anschluss und Druckbeaufschlagung SODA Exclusive Green Line new

1. Wasseranschluss (Trinkwasser)
2. Aqua Stop (empfohlen)
3. Wasserfilter
4. CO<sub>2</sub>-Reduktion
5. Druckflasche
6. Wassereingang



#### 9.4 Anschluss und Druckbeaufschlagung CW COMPACT Green Line new

- |                                  |   |
|----------------------------------|---|
| 1. Wasseranschluss (Trinkwasser) | 4. Wassereingang (min. 3 bar, max. 8 bar) |
| 2. Aqua Stop (empfohlen)         | 5. CO <sub>2</sub> -Flasche               |
| 3. Wasserfilter                  |   |

#### 9.5 Anschluss und Druckbeaufschlagung SODA AS-45 Green Line new

##### Variante A: SODA / GEKÜHLTES WASSER

- |                                      |                                       |
|--------------------------------------|---------------------------------------|
| 1. Wasseranschluss (Trinkwasser)     | 6. Druckflasche                       |
| 2. Aqua Stop (empfohlen)             | 7. Schnellkupplung Y 8 x 8 x 8 mm     |
| 3. Wasserreduktionsventil            | 8. CO <sub>2</sub> -Eingang           |
| 4. Wasserfilter                      | 9. Wassereingang zum Kühlen           |
| 5. CO <sub>2</sub> -Reduktionsventil | 10. Wassereingang zur Sodazubereitung |

#### 9.6 Anschluss und Druckbeaufschlagung SODA AS-45 Green Line new

##### Variante B: SODA / GETRÄNK

- |                                  |   |
|----------------------------------|---|
| 1. Wasseranschluss (Trinkwasser) | 6. Wassereingang zur Sodazubereitung              |
| 2. Aqua Stop (empfohlen)         | 7. CO <sub>2</sub> -Eingang                       |
| 3. Wasserfilter                  | 8. CO <sub>2</sub> -Reduktionsventil der 2. Stufe |
| 4. Wasserreduktionsventil        | 9. Druckflasche                                   |
| 5. Getränkeeingang zum Kühlen    | 10. Getränk                                       |

#### 9.7 Anschluss und Druckbeaufschlagung SODA AS-110 Green Line new

- |                                   |                                     |
|-----------------------------------|-------------------------------------|
| 1. Reduktionsventil               | 10. Sodaausgang                     |
| 2. Druckflasche                   | 11. Getränk 1, 2 - Ausgang          |
| 3. Getränk                        | 12. Nachkühlen (Ein-/Ausgang)       |
| 4. Schnellkupplung Y 8 x 8 x 8 mm | 13. Getränkeeingang zum Kühlen      |
| 5. Zapfkopf                       | 14. Wassereingang                   |
| 6. Wasserfilter                   | 15. CO <sub>2</sub> -Eingang        |
| 7. Aqua Stop (empfohlen)          | 16. Schnellkupplung 9,5 x 8 mm (3x) |
| 8. Wasseranschluss (Trinkwasser)  | 17. Schnellkupplung 9,5 x 8 mm (2x) |
| 9. Wasserreduktionsventil         |                                     |

 **WARNUNG:** Prüfen Sie einmal im Monat, ob das Wasser im Gerät sauber ist, wechseln Sie das Wasser bei Bedarf (SODA AS-45 Green Line new und SODA AS-110 Green Line new).

#### 9.8 Anschluss und Druckbeaufschlagung Wassersprudler - extern new

- |                                      |                              |
|--------------------------------------|------------------------------|
| 1. Wasseranschluss (Trinkwasser)     | 7. Kühlung                   |
| 2. Aqua Stop (empfohlen)             | 8. Sodaausgang               |
| 3. Wasserfilter                      | 9. Schalter                  |
| 4. Wasserreduktionsventil            | 10. CO <sub>2</sub> -Eingang |
| 5. CO <sub>2</sub> -Reduktionsventil | 11. Wassereingang            |
| 6. Druckflasche                      |                              |





**Max. Temperatur des Eingangswassers 2 °C - 5 °C.**

## 10. AUFFÜLLEN DES TANKS MIT FLÜSSIGKEIT (siehe Abb. 10):

**Modellreihe SODA AS-45 Green Line new, SODA AS-110 Green Line new**

Füllen Sie den Kunststofftank bis zur MAX-Marke mit sauberem, chemikalienfreiem Wasser.

 **WARNUNG:**Füllen Sie den Tank vor dem Start bis zur MAX-Marke mit sauberem Wasser. Verwenden Sie keine chemischen Produkte, diese könnten das Kühlsystem beschädigen. Es kann ein umweltfreundliches Frostschutzmittel auf Propylenglykol-Basis zur Kühlung bei Temperaturen unter dem Gefrierpunkt verwendet werden.

 **WARNUNG:**Überprüfen Sie den Anschluss des Pumpenauslasses. Wenn er nicht angeschlossen ist, spritzt beim Einschalten des Gerätes Wasser aus dem Pumpenauslass.

 **WARNUNG:**Wenn die Nachkühlschlange angeschlossen wird, kann der Wasserstand im Kunststofftank sinken. Prüfen Sie daher den Wasserstand erneut und füllen Sie gegebenenfalls Wasser nach.

## 11. TEMPERATUR UND EINSTELLUNG (siehe Abb. 11):

Die Temperatur des zu kühlenden Getränks wird durch einen mechanischen Thermostat im Bereich von 2 °C bis 8 °C geregelt.

Der Thermostat hat eine numerische Skala von 1-7.

## 12. ARBEITEN MIT SCHNELLKUPPLUNGEN (siehe Abb. 12.):

### 12.1 Montage von Schnellkupplungen:

Fassen Sie die Schnellkupplung an und schieben Sie den Schlauch bis zum Anschlag (ca. 20 mm) in den Körper der Schnellkupplung. Der Schlauch muss gerade abgeschnitten werden, um eine perfekte Verbindung zu gewährleisten. Wenn sich der Schlauch nicht einführen lässt, muss das Ende befeuchtet werden.

### 12.2 Demontage von Schnellkupplungen:

Halten Sie den grauen Ring in Richtung des Schnellkupplungskörpers und ziehen Sie den Schlauch heraus.

 **WARNUNG:**Wenn Sie den grauen Ring nicht festhalten und am Schlauch ziehen, schneidet die Schnellkupplung noch mehr in den Schlauch ein.

 **WARNUNG:**Die Schläuche dürfen bei der Demontage nicht unter Druck stehen.

### 13. MONTAGE DES ZAPFHANS (siehe Abb. 13):

1. Drehen Sie den Kompensatorhebel (1.) so, dass er nach unten zeigt (siehe Abbildung). Mit dem Kompensatorhebel stellen Sie am Hahn den optimalen und von Ihnen gewünschten Durchfluss ein.
2. Setzen Sie den Hahn senkrecht auf den Vielzahn.
3. Sichern Sie mit der Kontermutter und drehen Sie nach links. (Nach rechts lösen Sie sie).
4. Ziehen Sie mit dem beigelegten Schlüssel fest.

### 14. WASSERREDUKTIONSVENTIL (siehe Abb. 14):

Für den ordnungsgemäßen Betrieb des Gerätes wird der Regler MRA 1 / 4-8 m empfohlen.

*( bei SODA PYGMY 25 Green Line new ist er im Lieferumfang enthalten )*

1. Regler
2. Schnellkupplung JG M 1/4 x 9,5 mm
3. Manometer

### 15. MONTAGE DES ZAPFKOPFS (siehe Abb. 15):

#### 15.1 Ausgang der Druckbeaufschlagung des Fasses:

Anschlussvariante mit einer Tülle, der Schlauch wird auf die Tülle aufgesteckt und mit einer Schelle befestigt.

 **WARNUNG:** Bevor Sie die Schnellkupplung auf das 5/8"-Gewinde schrauben, vergewissern Sie sich, dass das Lippenventil (Rückschlagventil 15.A) auf den Zapfkopf (Lufteingang des Druckmediums) eingesetzt ist.

#### 15.2 Getränkeauslass:

Schrauben Sie die Schnellkupplung F 5/8" x 3/8" (9,5 mm) auf den Zapfkopf.

### 16. FASS ANZAPFEN UND ABSCHLAGEN (siehe Abb. 16):

#### 16.1 Anzapfen des Fasses:

Vorgehensweise beim Anzapfen des Fasses mit dem S-system-Zapfkopf.

#### 16.2 Abschlagen des Fasses:

Vorgehensweise beim Abschlagen des Fasses mit dem S-system-Zapfkopf.

#### 16.3 Anzapfen des Fasses:

Vorgehensweise beim Anzapfen des A-system Fasszapfkopfes.

#### 16.4 Abschlagen des Fasses:

Vorgehensweise beim Abschlagen des A-system Fasszapfkopfes.

 **WARNUNG:** Vergewissern Sie sich, dass der Adapter sauber ist, bevor Sie den Fass anzapfen!

## 17. INBETRIEBNAHME:

1. Das Gerät an CO<sub>2</sub> anschließen.
2. Das Gerät an die Wasser- oder Getränkeversorgung anschließen.
3. Überprüfen, ob alle Verbindungen ausreichend dicht sind.
4. Bei dem Gerät SODA AS-45 Green Line new und SODA AS-110 Green Line new den Kühlbehälter bis zur MAX-Markierung mit sauberem Wasser füllen.
5. Das Gerät an das Stromnetz anschließen.
6. Das Gerät mit dem Hauptschalter einschalten (mit dem Thermostat beim Modell SODA PYGMY Green Line new).
7. Mit dem Zapfhahn können Sie das Getränk zapfen.



**Max. Temperatur des Eingangswassers  
(Getränks) 25° C.**



**WARNUNG:** Wenn eine Undichtigkeit auftritt, schalten Sie das Gerät aus. Reparieren Sie eventuelle Undichtigkeit in der Leitung. Wenn die Undichtigkeit im Inneren des Geräts auftritt oder Sie sich nicht sicher sind, wenden Sie sich an den Kundendienst.

## 18. EMPFOHLENES ZUBEHÖR:

- Aqua Stop
- Wasserfilter (erforderlich für den ordnungsgemäßen Betrieb des Geräts)
- Wasserreduktionsventil (erforderlich für den ordnungsgemäßen Betrieb des Geräts)
- Schläuche und Schnellkupplungen



**BEMERKUNG:** Empfohlenes Zubehör ist nicht im Lieferumfang enthalten. Der Lieferant haftet nicht für Schäden, die durch Nichtverwendung dieses empfohlenen Zubehörs entstehen.

## 19. FEHLERTABELLE:

| Fehler                     | Ursache  | Behebung  |
|----------------------------|--|---|
| Sodawasser fließt nicht.   | <p>Der Versorgungsdruck hat 4,0 bar überschritten</p> <p>Geschlossene Wasserzufuhr am Wasseranschluss</p> <p>Die CO<sub>2</sub>-Druckversorgung ist nicht geöffnet.</p> <p>Verstopfter Wasserfilter.</p> <p>Die Pumpe läuft ununterbrochen länger als 240 Sekunden (Gerät in Fehlermodus).</p> | <p>Den Druck am Wasserventil min. auf 2,5 bar - max. 4,0 bar reduzieren.</p> <p>Den Hahn am Wasseranschluss öffnen.</p> <p>Die CO<sub>2</sub>-Druckversorgung an der Flasche öffnen und überprüfen und den CO<sub>2</sub>-Druck min. auf 4,5 bar - max. auf 5,5 bar einstellen.</p> <p>Wasserfilter prüfen oder ersetzen.</p> <p>Das Gerät muss neu gestartet werden, indem es vom Stromnetz getrennt wird.</p> |
| Getränk wenig gekühlt.     | <p>Thermostat falsch eingestellt.</p> <p>Schlechte Luftzirkulation.</p> <p>Das Gerät überhitzt sich.</p>   | <p>Den Thermostatkopf nach rechts bis zur Nummer 7 drehen.</p> <p>Die Kondensatorlamellen prüfen, ob sie nicht verstopft sind.</p> <p>Das Gerät in eine kältere Umgebung verlegen.</p>  |
| Undichte Schnellkuppungen. | <p>Falsch eingeschobener Schlauch.</p> <p>Ritze am Schlauch.</p>   | <p>Den Schlauch aus der Schnellkuppung ziehen und überprüfen, ob er keine scharfe Kante aufweist, bei Bedarf mit einem Messer verkürzen.</p>  |

**i BEMERKUNG:** Beim Anschluss des Geräts an einen Ständer mit Zapfhähnen ist die Länge und der Durchmesser der Leitung wichtig. Je kürzer die Leitungslänge und je kleiner der Schlauchdurchmesser, desto hochwertiger das Sodawasser. Auch die Nachkühlung der Zapfhähne und die gute Isolierung der Leitungen wirken sich positiv auf die Qualität des Sodawassers aus.

**i BEMERKUNG:** Wenn der Fehler nach den oben empfohlenen Kontrollen weiterhin besteht, wenden Sie sich an den Kundendienst.

**Vergessen Sie nicht, Folgendes anzugeben:**

- Art des Fehlers
- Typ des Produktes
- Herstellungsjahr
- Seriennummer des Produktes (auf dem Typenschild angegeben)

**Bestellung von Ersatzteilen:**

VERWENDEN SIE IMMER ORIGINALTEILE. Weder der Hersteller noch der Lieferant haftet für Teile, die nicht original oder vom Hersteller empfohlen sind.

**20. ERSATZTEILE:**

Bei der Bestellung von Ersatzteilen ist immer Folgendes anzugeben:

- Typ des Produktes
- Herstellungsjahr
- Seriennummer

**21. REINIGUNG DES KONSENSATORS (siehe Abb. 21):**

Der Kondensator muss einmal im Monat mit Druckluft durchgeblasen werden. Bei Bedarf mit einer Bürste außen abfegen.

**22. REINIGUNG MIT WASSER (siehe Abb. 22):**

**(Reinigungsadapter)**

Schließen Sie den Reinigungsadapter (nicht im Lieferumfang enthalten) mit einem Schlauch an das Wasserversorgungssystem an.

 **WARNUNG:** Die maximale Wassertemperatur darf 25 °C nicht überschreiten.

**Reinigungsvorgehensweise:**

Wenn Sie das Fass abgezapft haben, stechen Sie den Zapfkopf in den Reinigungsadapter so, als ob Sie ein Fass anzapfen würden. Nach dem Anzapfen öffnen Sie den Hebel des Zapfhahns und halten ihn so lange offen, bis sauberes Wasser aus dem Hahn fließt (um Getränkereste und partielle Ablagerungen auszuspülen).

Zur besseren Reinigung des Kühlers verwenden Sie Reinigungspерlen, die Sie in den Schlauch hinter dem Zapfkopf einführen und mit Wasserdruck durch die Getränkeleitung drücken.

 **BEMERKUNG:** Der Reinigungsadapter ist nicht im Lieferumfang enthalten. Er kann als Kühlerzubehör bestellt werden.

 **BEMERKUNG:** Vergessen Sie nicht, den Zapfhahn zu demontieren und die Reinigungspерle zu entfernen.

## 23. KONTROLLE VOR JEDEM BETRIEB:

1. Visuelle Kontrolle.
2. Überprüfen Sie die Kabelzuführung.
3. Verunreinigung des Kondensators (bei übermäßiger Verschmutzung öfter als einmal im Monat reinigen).

 **WARNUNG:** Verwenden Sie das Gerät nicht, wenn ein Fehler festgestellt wird.

## 24. PERIODISCHE KONTROLLEN:

- ✓ Prüfen Sie den Wasserstand im Tank einmal täglich
- ✓ Prüfen Sie einmal pro Woche, ob das Versorgungskabel nicht beschädigt und der Stecker fest in die Steckdose eingesteckt ist.
- ✓ Prüfen Sie einmal pro Woche, dass das Gerät nicht der Strahlungswärme ausgesetzt ist.

✓ Prüfen Sie einmal pro Woche, ob die Zirkulation nicht behindert wird.

✓ Prüfen und reinigen Sie regelmäßig den Kondensator der Kühlungseinheit einmal im Monat.

✓ Prüfen Sie einmal im Monat, ob das Wasser im Gerät sauber ist, wechseln Sie das Wasser bei Bedarf.

✓ Lassen Sie einmal im Jahr die elektrische Sicherheit durch einen Revisionstechniker überprüfen.

## 25. WARTUNG:

Jeden Monat muss die Sauberkeit des Kondensators überprüft werden, eventuelle Verunreinigungen sollten mit Druckluft abgeblasen oder durch Abbürsten gereinigt werden, da sonst die Gefahr einer verminderten Kühlleistung oder einer Beschädigung des

Kondensators besteht.

Das Gerät nur mit einem weichen oder leicht angefeuchteten Tuch abwischen.

## 26. UMWELTSCHUTZ:

### Abfalltrennung:



Dieses Produkt darf nicht mit dem normalen kommunalen Abfall entsorgt werden. In der Tschechischen Republik ist der Elektroschrott im Rahmen des Rema-Systems ([www.remasystem.cz](http://www.remasystem.cz)) geregelt.

**In anderen Ländern als der Tschechischen Republik unterliegt die Abfalltrennung den örtlichen Vorschriften.**



Sortierte Abfälle ermöglichen das Recycling und die Wiederverwendung von gebrauchten Produkten und Verpackungsmaterialien. Die Wiederverwendung recycelter Materialien trägt zum Schutz der Umwelt vor Verschmutzung bei und verringert den Verbrauch von Rohstoffen. Örtliche Vorschriften können die Art der Entsorgung von Haushaltsgeräten an örtlichen Sammelstellen oder am Verkaufsort regeln.

| PRODUKT-MODELL                          | KÜHLEISTUNG DES KOMPRESSORS (HP) | KÜHLEISTUNG DES KOMPRESSORS (W) | MAX. KÜHLEISTUNG (L/STD.) AUF 0 °C/TK 45 °C | LAUFENDE LEISTUNG (L/STD.) | TEMPERATURGEFÄLLE $\Delta t$ (°C) | SPANNUNG           | LEISTUNGS-AUFNAHME (W) | NENNSTROM (A) | TYP  |
|---|----------------------------------|---------------------------------|---|----------------------------|-----------------------------------|--------------------|------------------------|---------------|------|
| <b>SODA PYGMY</b><br>Green Line new     | 1/8                              | 310                             | 25  | 20                         | 10                                | 220-240V<br>50Hz~1 | 391                    | 1,70          | R290 |
| <b>SODA PYGMY 25</b><br>Green Line new  | 1/8                              | 310                             | 25  | 20                         | 10                                | 220-240V<br>50Hz~1 | 391                    | 1,70          | R290 |
| <b>SODA AS-45</b><br>Green Line new     | 1/8                              | 310                             | 45  | 25                         | 10                                | 220-240V<br>50Hz~1 | 310                    | 1,50          | R290 |
| <b>SODA AS-110</b><br>Green Line new    | 1/3                              | 890                             | 110   | 60                         | 10                                | 220-240V<br>50Hz~1 | 943                    | 4,10          | R290 |
| <b>Wassersprudler - extern new</b>      | -                                | -                               | 40  | -                          | -                                 | 220-240V<br>50Hz~1 | 368                    | 1,60          | -    |
| <b>SODA Exclusive</b><br>Green Line new | 1/8                              | 310                             | 25  | 20                         | 10                                | 220-240V<br>50Hz~1 | 391                    | 1,7           | R290 |
| <b>CW COMPACT</b><br>Green Line new     | 1/8                              | 310                             | 25  | 20                         | 10                                | 220-240V<br>50Hz~1 | 460                    | 2             | R290 |
| <b>SODA KONTAKT 70</b><br>Green Line    | 1/3                              | 860                             | 70  | 65                         | 10                                | 220-240V<br>50Hz~1 | 828                    | 3,60          | R290 |
| <b>Wassersprudler - extern 200 l</b>    | -                                | -                               | 200   | -                          | -                                 | 220-240V<br>50Hz~1 | 322                    | 1,40          | -    |



## IMPORTANT

Ce manuel contient les instructions pour l'installation, l'utilisation et le service de l'équipement; Le présent manuel fait partie intégrante de l'appareil. Il doit être déposé près de l'équipement pendant toute sa durée de vie et fourni à l'utilisateur à tout moment quand l'équipement est installé, déplacé, utilisé ou entretenu.

Avant l'installation et l'utilisation de l'équipement, lisez soigneusement le présent manuel qui contient des informations importantes pour une bonne utilisation sécurisée de l'appareil.

Puisque les produits sont sans cesse améliorés, les images se trouvant dans le manuel ne sont qu'illustratives et peuvent se différencier du produit acheté.

Le présent manuel est une traduction du manuel tchèque d'origine.

### LINDR.CZ s.r.o.

Sadová 132  
503 15 Nechanice, Czech Republic

portable : + 420 775 715 494  
tél. : +420 495 447 239

e-mail : info@lindr.cz

web : [www.lindr.cz](http://www.lindr.cz), [www.lindr.eu](http://www.lindr.eu)

## SYMBOLES ET SIGNES UTILISÉS DANS LE MODE D'EMPLOI :



### ATTENTION :

Le non-respect des instructions peut être une cause d'accident ou d'endommagement de l'appareil.



### DANGER :

Danger de choc par courant électrique.



### REMARQUE :

Ce symbole indique des informations et conseils recommandés pour l'utilisateur.



### ATTENTION :

**Le système de refroidissement comporte le réfrigérant inflammable R290 (propane) !**



## Sommaire :

|     |   |       |    |
|-----|---|-------|----|
| 1.  | Introduction  | ..... | 43 |
| 2.  | Description de l'équipement                                 | ..... | 43 |
| 3.  | Plaque de production  | ..... | 43 |
| 4.  | Instructions générales, mesures et instructions de sécurité | ..... | 43 |
| 5.  | Installation et emplacement                                 | ..... | 44 |
| 6.  | Branchement électrique                                      | ..... | 45 |
| 7.  | Tests   | ..... | 45 |
| 8.  | Garantie  | ..... | 45 |
| 9.  | Raccordement et pressurisation                              | ..... | 45 |
| 10. | Remplissage du réservoir par un liquide                     | ..... | 47 |
| 11. | Température et réglage                                      | ..... | 47 |
| 12. | Comment travailler avec des raccords rapides                | ..... | 47 |
| 13. | Montage du robinet tireur                                   | ..... | 48 |
| 14. | Réducteur de pression d'eau                                 | ..... | 48 |
| 15. | Composition du coupleur de fût                              | ..... | 48 |
| 16. | Connexion et déconnexion du coupleur de fût                 | ..... | 48 |
| 17. | Mise en service   | ..... | 49 |
| 18. | Accessoires recommandés                                     | ..... | 49 |
| 19. | Tableau des dysfonctionnements                              | ..... | 50 |
| 20. | Pièces de rechange  | ..... | 51 |
| 21. | Nettoyage du condensateur                                   | ..... | 51 |
| 22. | Nettoyage par eau   | ..... | 51 |
| 23. | Contrôle avant chaque utilisation                           | ..... | 52 |
| 24. | Contrôles périodiques                                       | ..... | 52 |
| 25. | Entretien   | ..... | 52 |
| 26. | Protection de l'environnement                               | ..... | 52 |

## 1. INTRODUCTION :

Nous vous remercions d'avoir décidé d'acheter le produit LINDR.

## 2. DESCRIPTION DE L'ÉQUIPEMENT :

Les machines à soda sont des équipements professionnels destinés à la fabrication de soda refroidi par mélange de H<sub>2</sub>O et de CO<sub>2</sub>. Ces équipements pratiques sont adaptés à la maison, dans un bureau et dans des établissements de production.

Les équipements ne sont pas destinés au remplissage de fûts.

**Ce mode d'emploi est destiné aux modèles :**

*SODA PYGMY Green Line new*

*SODA PYGMY 25 Green Line new*

*SODA AS-45 Green Line new*

*SODA AS-110 Green Line new*

*Machine à eau pétillante - externe new*

*SODA Exclusive Green Line new*

*CW COMPACT Green Line new*

*SODA KONTAKT 70 Green Line*

*Machine à eau pétillante - externe 200 l*

## 3. PLAQUE DE PRODUCTION :



## 4. INSTRUCTIONS GÉNÉRALES, MESURES ET INSTRUCTIONS DE SÉCURITÉ :

Lors de l'utilisation veillez au respect des instructions basiques de sécurité données par le fabricant de cet équipement. Toute autre utilisation est considérée comme non permise et, par conséquent, dangereuse. Le fournisseur n'est pas responsable des dommages causés par une mauvaise utilisation.

**NE PAS UTILISER L'ÉQUIPEMENT À D'AUTRES FINS QUE CELLES DÉTERMINÉES PAR LE**

## FABRICANT !

**Règles générales de sécurité. Respectez les instructions de sécurité suivantes.**

**L'équipement remplit les normes de capot de sécurité IP21.**

Le fournisseur n'est pas responsable des dommages causés par une activité réalisée sur cet équipement sans respect des instructions suivantes !

**⚠ ATTENTION :** Cet appareil peut être utilisé par les enfants à partir de 15 ans et les personnes avec des capacités physiques, sensorielles ou mentales réduites ou avec un manque d'expérience et de connaissances s'ils sont surveillés ou ont été informés de l'utilisation de l'appareil d'une manière sûre et en comprennent les dangers éventuels.

**⚠ ATTENTION :** Les enfants ne doivent pas jouer avec l'appareil. Placez tout le matériau d'emballage hors de portée des enfants (contient un emballage plastique - étouffement possible de l'enfant).

**⚠ ATTENTION :** Les enfants sans surveillance ne doivent pas réaliser le nettoyage et l'entretien de l'appareil réalisé par l'utilisateur.

**⚠ ATTENTION :** Avant le branchement de l'alimentation électrique centrale, contrôlez que la tension et la fréquence correspondent aux données indiquées sur l'équipement.

**⚠ ATTENTION :** Toujours s'assurer que la prise de courant électrique dans laquelle le refroidisseur est branché correspond aux spécifications sur la plaque de production (tension, fréquence, puissance).

**⚠ ATTENTION :** TOUJOURS débrancher l'appareil de l'alimentation d'énergie électrique avant toute intervention dans l'équipement, par ex. nettoyage et entretien de l'appareil : mettre le thermostat en position « 0 » et retirer la fiche.

⚠ **ATTENTION** : Ne jamais poser d'outils ou d'autres objets dans l'hélice du ventilateur.

⚠ **ATTENTION** : Ne jamais toucher les parties électriques avec les mains mouillées ou humides.

⚠ **ATTENTION** : Ne jamais bloquer l'arrivée d'air pour garantir la puissance de l'unité de refroidissement.

⚠ **ATTENTION** : Lors du nettoyage, la température de l'eau ne doit pas dépasser 25 °C !

⚠ **ATTENTION** : Toujours s'assurer que la prise de courant électrique dans laquelle le refroidisseur sera branché est librement accessible pour que la fiche puisse être immédiatement retirée en cas de nécessité.

⚠ **ATTENTION** : Saisir la fiche et la retirer lors du retrait de la fiche de la prise. Ne tirer en aucun cas sur le câble d'alimentation, risque d'endommagement.

⚠ **ATTENTION** : Après extinction complète de l'équipement, retirer la fiche de la prise d'énergie électrique.

⚠ **ATTENTION** : En cas d'endommagement de l'installation électrique du produit, un technicien de service qualifié doit être appelé. En aucun cas ne réparer seul.

⚠ **ATTENTION** : **Le système de refroidissement comporte le réfrigérant inflammable R290 (propane) !**



⚠ **ATTENTION** : L'entretien exceptionnel et les activités de service du système de refroidissement doivent être réalisés par des techniciens formés, mandatés, familiarisés avec les systèmes de refroidissement et électriques. Pour l'entretien et la réparation des refroidisseurs contenant du réfrigérant R290, les techniciens doivent être spécialement formés et qualifiés pour la manipulation des substances inflammables. Respecter les réglementations de base et les mesures de sécurité concernant l'entretien et les réparations !

⚠ **ATTENTION** : Ne pas utiliser de flamme vive et de source potentielle d'étincelles à proximité d'un équipement utilisant le réfrigérant **R290** !

⚠ **ATTENTION** : Après le déballage, placer l'équipement afin que la chaleur créée par l'unité de refroidissement puisse être suffisamment ventilée.

⚠ **ATTENTION** : Des objets empêchant la circulation de l'air ne doivent pas être posés sur l'équipement.

#### 5. INSTALLATION ET EMBLACEMENT :

Poser l'équipement sur un socle fixe dans une position horizontale (inclinaison maximale admise 2 degrés). Une circulation libre de l'air est nécessaire autour de l'équipement.

- Assurez un espace libre suffisant pour la circulation d'air et l'écoulement de la chaleur.
- Assurez une quantité suffisante d'air frais.
- L'équipement ne doit pas être placé dans un espace fermé.
- L'équipement ne doit pas être placé près de sources de chaleur ou exposé aux rayons directs du soleil.

La distance minimale entre un obstacle et les orifices d'aération doit être de 200 mm et de 500 mm d'un condensateur. Dans un emplacement où aucun orifice d'aération ne se trouve la distance minimale est de 70 mm. Vous utiliserez au mieux l'équipement dans une pièce fraîche et bien aérée. L'équipement est destiné à une utilisation à une température ambiante de 16 °C min. et de 32 °C max.

⚠ **ATTENTION** : **L'équipement NE DOIT PAS être utilisé et entreposé à une température ambiante de moins de 0 °C.** L'équipement est destiné à une utilisation dans un environnement normal, une utilisation uniquement sous un toit protégé de la pluie et des rayons du soleil. Classe climatique N.

⚡ **DANGER** : Protégez l'équipement et le branchement électrique de la pluie et des jets d'eau !

⚠ **ATTENTION** : Ne posez en aucun cas l'équipement sur le côté, et ce ni même lors du transport.

**i REMARQUE** : Pour un fonctionnement correct et une puissance maximale de l'équipement, il est important de ne couvrir aucun des orifices d'aération et d'assurer une circulation d'air suffisante.

## 6. BRANCHEMENT ÉLECTRIQUE :

Connectez l'équipement au branchement électrique selon la spécification sur la plaque de production de l'équipement concret. L'installation électrique est soumise aux règlements locaux. Si l'alimentation (câble) est endommagée, elle doit être remplacée par le fabricant, son technicien de service ou une personne de même qualification pour empêcher la naissance d'une situation dangereuse.

**⚠ DANGER : Si le câble d'alimentation est endommagé, n'utilisez ni n'allumez pas l'équipement !**

## 7. TESTS :

Le produit est livré en tant que prêt à une utilisation immédiate.

## 8. GARANTIE :

Une garantie selon les réglementations générales de la République tchèque ou selon un accord commercial est fournie sur l'équipement. Nous éliminons gratuitement pendant la période de garantie les défauts survenus sur le produit n'ayant pas été causés par une usure excessive, une mauvaise utilisation, manipulation, un mauvais entreposage ou

une utilisation du produit en contradiction avec le mode d'emploi et sa structure déterminée à telle ou telle fin par le fabricant. Les matériaux remplacés pendant la garantie sont notre propriété. Le service agréé décide toujours de la légitimité d'une garantie. Une garantie fournie par le vendeur hors du territoire de la République tchèque est régie par un accord entre le vendeur et l'acheteur dans leur relation mutuelle, qui n'est pas un rapport direct avec le fabricant. Un droit d'application d'une garantie auprès du fabricant n'en naît pas pour l'acheteur. Le transport ou les autres frais ne font pas l'objet de la garantie.

### AVERTISSEMENT :

L'équipement électrique et les appareils doivent être révisés - contrôlés à la date selon la législation en vigueur du pays dans lequel l'équipement est exploité. Seule une personne possédant un agrément valable pour cette activité doit réaliser les révisions de l'installation électrique. Le fabricant ou un service agréé réalisent l'entretien et les réparations, la fourniture des pièces détachées et les contrôles.

## 9. RACCORDEMENT ET PRESSURISATION (voir image 9.) :

### 9.1 Raccordement et pressurisation SODA PYGMY Green Line new

- |   |  |
|---|--|
| 1. Entrée d'eau 3/8                           | 5. Réducteur de pression d'eau                 |
| 2. Entrée de CO <sub>2</sub>                  | 6. Filtre d'eau                                |
| 3. Réducteur de CO <sub>2</sub>               | 7. Aqua Stop (recommandé)                      |
| 4. Bouteille sous pression de CO <sub>2</sub> | 8. Branchement de conduite d'eau (eau potable) |

### 9.2 Raccordement et pressurisation SODA PYGMY 25 Green Line new

- |  |                               |
|--|-------------------------------|
| 1. Réducteur de CO <sub>2</sub>                | 6. Sortie du soda refroidi    |
| 2. Bouteille sous pression de CO <sub>2</sub>  | 7. Sortie d'eau refroidie     |
| 3. Branchement de conduite d'eau (eau potable) | 8. Entrée d'eau               |
| 4. Aqua Stop (recommandé)                      | 9. Entrée de CO <sub>2</sub>  |
| 5. Filtre d'eau                                | 10. Raccord rapide 9,5 x 8 mm |

### 9.3 Raccordement et pressurisation SODA Exclusive Green Line new

- |  |                                 |
|--|---------------------------------|
| 1. Branchement de conduite d'eau (eau potable) | 4. Réducteur de CO <sub>2</sub> |
| 2. Aqua Stop (recommandé)                      | 5. Bouteille sous pression      |
| 3. Filtre d'eau                                | 6. Entrée d'eau                 |

#### 9.4 Raccordement et pressurisation CW COMPACT Green Line new

1. Branchement de conduite d'eau (eau potable)
2. Aqua Stop (recommandé)
3. Filtre d'eau
4. Entrée d'eau (min. 3 bars, max. 8 bars)
5. Bouteille de CO<sub>2</sub>

#### 9.5 Raccordement et pressurisation SODA AS-45 Green Line new

##### **Variante A :** SODA/EAU REFROIDIE

1. Branchement de conduite d'eau (eau potable)
2. Aqua Stop (recommandé)
3. Réducteur de pression d'eau
4. Filtre d'eau
5. Réducteur de CO<sub>2</sub>
6. Bouteille sous pression
7. Raccord rapide y 8 x 8 x 8 mm
8. Entrée de CO<sub>2</sub>
9. Entrée d'eau à refroidir
10. Entrée d'eau pour la fabrication de soda

#### 9.6 Raccordement et pressurisation SODA AS-45 Green Line new

##### **Variante B :** SODA/BOISSON

1. Branchement de conduite d'eau (eau potable)
2. Aqua Stop (recommandé)
3. Filtre d'eau
4. Réducteur de pression d'eau
5. Entrée d'eau à refroidir
6. Entrée d'eau pour la fabrication de soda
7. Entrée de CO<sub>2</sub>
8. Réducteur 2 st. CO<sub>2</sub>
9. Bouteille sous pression
10. Boisson

#### 9.7 Raccordement et pressurisation SODA AS-110 Green Line new

1. Réducteur de pression
2. Bouteille sous pression
3. Boisson
4. Raccord rapide Y 8 x 8 x 8 mm
5. Coupleur de fût
6. Filtre d'eau
7. Aqua Stop (recommandé)
8. Branchement de conduite d'eau (eau potable)
9. Réducteur de pression d'eau
10. Sortie soda
11. Boisson 1, 2 - sortie
12. Refroidissement complémentaire (entrée/sortie)
13. Entrée de boisson à refroidir
14. Entrée d'eau
15. Entrée de CO<sub>2</sub>
16. Raccord rapide 9,5 x 8 mm (3x)
17. Raccord rapide 9,5 x 8 mm (2x)

 **ATTENTION :** Contrôlez la propreté de l'eau dans l'équipement 1x par mois, le cas échéant remplacez-la (SODA AS-45 Green Line new et SODA AS-110 Green Line new).

#### 9.8 Raccordement et pressurisation Machine à eau pétillante - externe new

1. Branchement de conduite d'eau (eau potable)
2. Aqua Stop (recommandé)
3. Filtre d'eau
4. Réducteur de pression d'eau
5. Réducteur de CO<sub>2</sub>
6. Bouteille sous pression
7. Refroidissement
8. Sortie SODA
9. Commutateur
10. Entrée de CO<sub>2</sub>
11. Entrée d'eau

 **Température max. de l'eau d'entrée 2 °C - 5 °C.**

## 10. REMPLISSAGE DU RÉSERVOIR AVEC UN LIQUIDE (voir image 10.) :

**Série de modèles SODA AS-45 Green Line new, SODA AS-110 Green Line new**

Remplissez le réservoir en plastique à l'eau propre sans traitement chimique jusqu'à la marque MAX.

**⚠ ATTENTION :** Avant le démarrage, remplissez le réservoir avec de l'eau propre jusqu'à la marque MAX. N'utilisez aucun produit chimique, le système de refroidissement pourrait s'endommager. Pour un refroidissement à des températures sous le point de gel, il est possible d'utiliser un mélange anti-gel écologique à base de propylène-glycol.

**⚠ ATTENTION :** Contrôlez le branchement de la sortie de la pompe, si celle-ci n'est pas branchée, de l'eau jaillira de la sortie de la pompe après que l'équipement sera allumé.

**⚠ ATTENTION :** Lors du branchement de la boucle de refroidissement, le niveau d'eau peut baisser dans le réservoir en plastique, par conséquent recontrôlez le niveau et éventuellement rajoutez de l'eau.

## 11. TEMPÉRATURE ET RÉGLAGE (voir image 11.) :

La température de la boisson refroidie est réglée par un thermostat mécanique dans un intervalle 2 °C à 8 °C.

Une échelle chiffrée 1-7 se trouve sur le thermostat.

## 12. COMMENT TRAVAILLER AVEC DES RACCORDS RAPIDES (voir image 12.) :

### 12.1 Montage des raccords rapides :

Saisissez le raccord rapide et enfoncez à fond le tuyau vers le corps du raccord rapide (environ 20 mm). Le tuyau doit être découpé droit pour une liaison parfaite. Si le tuyau ne peut pas être enfoncé, son extrémité doit être humidifiée.

### 12.2 Démontage des raccords rapides :

Maintenez la bague grise vers le corps du raccord rapide et retirez le tuyau.

**⚠ ATTENTION :** Si vous ne maintenez pas la bague grise et tirez sur le tuyau, le raccord rapide s'enfoncera encore plus dans le tuyau.

**⚠ ATTENTION :** Les tuyaux ne doivent pas être sous pression lors du démontage.

### 13. MONTAGE DU ROBINET TIREUR (voir image 13.) :

1. Faites tourner la manette du compensateur (1.) afin qu'elle se dirige vers le bas (voir image). Par la manette du compensateur sur le robinet, vous réglez le débit optimal et celui que vous réclamez.
2. Installez le robinet en position perpendiculaire sur la douille cannelée.
3. Bloquez avec un écrou à chapeau et faites tourner vers la gauche. (Desserrez vers la droite).
4. Resserrez avec la clé jointe.

### 14. RÉDUCTEUR DE PRESSION D'EAU (voir image 14.) :

Le régulateur MRA 1/4-8 m est recommandé pour une bonne marche de l'équipement.

*(il fait partie de l'équipement pour SODA PYGMY 25 Green Line new)*

1. régulateur
2. raccord rapide JG M 1/4 x 9,5 mm
3. manomètre

### 15. COMPOSITION DU COUPLEUR DE FÛT (voir image 15.) :

#### 15.1 Sortie pour la pressurisation du fût :

Variante de branchement avec sortie, le tuyau s'installe sur la sortie et se fixe par une attache.

 **ATTENTION :** Avant de visser le raccord rapide sur le filet 5/8", assurez-vous que la soupape anti-retour (clapet anti-retour 15.A) est placée sur le coupleur de fût (entrée d'air du médium de pression).

#### 15.2 Sortie pour la boisson :

Vissez le raccord rapide F 5/8" x 3/8" (9,5 mm) sur le coupleur de fût.

### 16. CONNEXION ET DÉCONNEXION DU COUPLEUR DE FÛT (voir image 16.) :

#### 16.1 Connexion du coupleur de fût :

Procédure de connexion d'un coupleur de fût S-system sur le fût.

#### 16.2 Déconnexion du coupleur de fût :

Procédure de déconnexion du fût d'un coupleur de fût S-system.

#### 16.3 Connexion du coupleur de fût :

Procédure de connexion d'un coupleur de fût A-system sur le fût.

#### 16.4 Déconnexion du coupleur de fût :

Procédure de déconnexion du fût d'un coupleur de fût A-system.

 **ATTENTION :** Avant la connexion du coupleur de fût, assurez-vous que l'adaptateur est propre !



## 17. MISE EN SERVICE :

1. Branchez l'équipement au CO<sub>2</sub>.
2. Branchez l'équipement à l'arrivée d'eau ou de boisson.
3. Contrôlez que tous les joints sont suffisamment étanches.
4. Remplissez le récipient de refroidissement à l'eau propre jusqu'à la marque MAX pour l'équipement SODA AS-45 Green Line new et SODA AS-110 Green Line new.
5. Raccordez l'équipement au réseau électrique.
6. Allumez l'équipement avec l'interrupteur principal (le thermostat pour le modèle SODA PYG-MY Green Line new).
7. Avec le robinet de tirage, vous pouvez tirer la boisson.



**Température max. de l'eau (boisson)  
d'entrée 25 °C.**



**ATTENTION :** Si un défaut d'étanchéité apparaît, éteignez l'équipement. Réparez un éventuel défaut d'étanchéité sur la conduite. Si un défaut d'étanchéité se manifeste à l'intérieur de l'équipement ou si vous ne savez pas quoi faire, contactez le service d'après-vente.

## 18. ACCESSOIRES RECOMMANDÉS :

- Aqua Stop
- Filtre d'eau (nécessaire pour une bonne marche de l'équipement)
- Réducteur de pression d'eau (nécessaire pour une bonne marche de l'équipement)
- Tuyau et raccords rapides



**REMARQUE :** Les accessoires recommandés ne font pas partie de l'emballage. Le fournisseur n'est pas responsable des dommages causés par une non-utilisation de ces accessoires recommandés.

## 19. TABLEAU DES DYSFONCTIONNEMENTS :

| Dysfonctionnement              | Cause  | Suppression   |
|--------------------------------|--|---|
| Le soda ne coule pas.          | <p>La pression sur l'alimentation a dépassé la valeur 4,0 bars.</p> <p>Arrivée d'eau fermée sur le branchement de conduite d'eau</p> <p>L'alimentation de pression de CO<sub>2</sub> n'est pas ouverte.</p> <p>Filtre d'eau encrassé.</p> <p>La pompe marche plus de 240 secondes en une fois (arrive en régime de panne).</p> | <p>Diminuer la pression sur la vanne d'eau au min. à 2,5 bars - max. 4,0 bars.</p> <p>Ouvrir le robinet sur le branchement de conduite d'eau.</p> <p>Ouvrir et contrôler l'alimentation de la pression en CO<sub>2</sub> sur la bouteille sous pression et régler la pression de CO<sub>2</sub> au min. à 4,5 bars - max. 5,5 bars. Contrôler le filtre d'eau, le remplacer éventuellement.</p> <p>L'appareil doit être redémarré par déconnexion du réseau électrique.</p> |
| Boisson peu refroidie.         | <p>Thermostat mal réglé.</p> <p>Mauvaise circulation d'air.</p> <p>L'équipement surchauffe.</p>  | <p>Faire tourner la roulette du thermostat vers la droite vers le chiffre 7.</p> <p>Contrôler si les lamelles du condenseur ne sont pas encrassées.</p> <p>Placer l'équipement dans un environnement plus froid.</p>  |
| Raccords rapides non étanches. | <p>Tuyau mal enfoncé.</p> <p>Incisions sur le tuyau.</p>   | Retirer le tuyau du raccord rapide et contrôler qu'un bord saillant ne s'y trouve pas, le raccourcir éventuellement au couteau.   |

**i REMARQUE :** Lors du raccordement de l'équipement sur une colonne à robinets, la longueur et le diamètre de la conduite sont importants. Plus la longueur de la conduite est courte et le diamètre des tuyaux petits, plus le soda est de qualité.  
Le refroidissement complémentaire des robinets et une bonne isolation de la conduite se manifestent aussi positivement sur la qualité du soda.

**i REMARQUE :** Si le dysfonctionnement perdure après ces contrôles recommandés, contactez le service d'après-vente.

**Ne pas oublier de spécifier ce qui suit :**

- type de dysfonctionnement
- type de produit
- année de production
- numéro de production du produit (indiqué sur la plaque)

**Commande de composants :**

UTILISEZ TOUJOURS LES COMPOSANTS D'ORIGINE. Ni le fabricant ni le fournisseur n'endosse la moindre responsabilité pour des composants qui ne sont pas d'origine ou recommandés par le fabricant.

**20. PIÈCES DE RECHANGE :**

Lors de la commande de pièces de rechange, il faut toujours indiquer :

- type de produit
- année de production
- numéro de production

**21. NETTOYAGE DU CONDENSATEUR**(voir image 21.) :

Le condensateur doit être soufflé 1x par mois par pression d'air. Le cas échéant épousseté avec un pinceau sur l'extérieur.

**22. NETTOYAGE PAR EAU** (voir image 22.) :  
**(adaptateur de nettoyage)**

Branchez l'adaptateur de nettoyage (ne faisant pas partie de l'emballage) à la conduite d'eau à l'aide du tuyau.

**⚠ ATTENTION :** La température maximale de l'eau ne doit pas dépasser 25 °C.

**Procédure de nettoyage :**

Lorsque vous avez vidé le fût, connectez le coupleur de fût dans l'adaptateur de nettoyage de la même façon que si vous le connectiez au fût. Après sa connexion, ouvrez la manette du robinet de tirage et maintenez-la ouverte tant que de l'eau propre ne s'écoule pas du robinet (tous les résidus de boisson et, partiellement, les dépôts sont rincés).

Pour réaliser un meilleur nettoyage de l'équipement de refroidissement, utilisez des billes nettoyantes que vous insérez dans le tuyau derrière le coupleur et qui traverseront la conduite de boisson par la pression d'eau.

**i REMARQUE :** L'adaptateur de nettoyage ne fait pas partie de l'emballage. On peut l'acheter comme accessoire du refroidisseur.

**i REMARQUE :** N'oubliez pas de démonter le robinet de tirage et d'enlever la bille nettoyante.

## 23. CONTRÔLE AVANT CHAQUE UTILISATION :

1. Contrôle visuel.
2. Contrôle de l'arrivée du câble.
3. Encrassement du condensateur (en cas d'encrassement excessif, nettoyer plus souvent qu'une fois par mois).

 **ATTENTION:** Ne pas utiliser l'équipement en cas de constatation d'un dysfonctionnement.

## 24. CONTRÔLES PÉRIODIQUES :

- ✓ Contrôler le niveau d'eau dans le réservoir 1x par jour.
- ✓ Contrôler si le câble d'alimentation n'est pas endommagé et si la fiche électrique est bien enfoncée dans la prise 1x par semaine.
- ✓ Contrôler que l'équipement n'est pas exposé à une chaleur rayonnante 1x par semaine.

- ✓ Contrôler que rien n'empêche la circulation d'air 1x par semaine.
- ✓ Contrôler le condensateur de l'unité de refroidissement 1x par mois et le nettoyer régulièrement.
- ✓ Contrôler la propreté de l'eau dans l'équipement 1x par mois, le cas échéant la remplacer.
- ✓ Assurer le contrôle de la sécurité électrique par un technicien de révision 1x par an.

## 25. ENTRETIEN :

Chaque mois doit être contrôlée la propreté du condensateur, les éventuelles impuretés doivent être soufflées par pression d'air ou nettoyées par époussetage, dans le cas contraire existe un risque de baisse de la capacité de refroidissement ou d'endommagement du

refroidisseur.  
N'essuyer l'appareil qu'avec un chiffon mou, le cas échéant légèrement humidifié.

## 26. PROTECTION DE L'ENVIRONNEMENT :

### **Tri des déchets :**



Ce produit ne doit pas être éliminé avec les déchets communaux normaux. En République tchèque, les Déchets électriques et électroniques sont traités dans le cadre du Système Rema ([www.remasystem.cz](http://www.remasystem.cz)).

### **Le tri des déchets est soumis aux règlements locaux dans les autres pays que la République tchèque.**



Le tri des déchets permet un recyclage et une réutilisation des produits usagés et des matériaux d'emballage. La réutilisation des matériaux recyclés aide à protéger l'environnement contre la pollution et fait baisser la consommation de matières premières. Les règlements locaux peuvent aménager le mode d'élimination des appareils ménagers dans des points de collecte locaux ou dans le lieu d'achat du produit.

| MODÈLE DE PRODUIT                                  | PUISSANCE DE REFOIDISSEMENT DU COMPRESSEUR (HP) | PUISSANCE DE REFOIDISSEMENT DU COMPRESSEUR (W) | PUISSANCE DE REFOIDISSEMENT MAXIMALE (L/H) TO 0 °C /TK 45 °C | PUISSANCE CONTINUE (L/H) | GRADIENT THERMIQUE Δt (°C) | TENSION              | PUISSANCE (W) | COURANT NOMINAL (A) | TYPE |
|--|---|--|--|--------------------------|----------------------------|----------------------|---------------|---------------------|------|
| <b>SODA PYGMY</b><br>Green Line new                | 1/8   | 310  | 25   | 20                       | 10                         | 220-240 V<br>50 Hz~1 | 391           | 1,70                | R290 |
| <b>SODA PYGMY 25</b><br>Green Line new             | 1/8   | 310  | 25   | 20                       | 10                         | 220-240 V<br>50 Hz~1 | 391           | 1,70                | R290 |
| <b>SODA AS-45</b><br>Green Line new                | 1/8   | 310  | 45   | 25                       | 10                         | 220-240 V<br>50 Hz~1 | 310           | 1,50                | R290 |
| <b>SODA AS-110</b><br>Green Line new               | 1/3   | 890  | 110  | 60                       | 10                         | 220-240 V<br>50 Hz~1 | 943           | 4,10                | R290 |
| <b>Machine à eau pétillante</b><br>- externe new   | -   | -  | 40   | -                        | -                          | 220-240V<br>50Hz~1   | 368           | 1,60                | -    |
| <b>SODA Exclusive</b><br>Green Line new            | 1/8   | 310  | 25   | 20                       | 10                         | 220-240 V<br>50 Hz~1 | 391           | 1,7                 | R290 |
| <b>CW COMPACT</b><br>Green Line new                | 1/8   | 310  | 25   | 20                       | 10                         | 220-240 V<br>50 Hz~1 | 460           | 2                   | R290 |
| <b>SODA KONTAKT 70</b><br>Green Line               | 1/3   | 860  | 70   | 65                       | 10                         | 220-240V<br>50Hz~1   | 828           | 3,60                | R290 |
| <b>Machine à eau pétillante</b><br>- externe 200 l | -   | -  | 200  | -                        | -                          | 220-240V<br>50Hz~1   | 322           | 1,40                | -    |

### DŮLEŽITÉ

Táto príručka obsahuje pokyny na inštaláciu, používanie a obsluhu zariadenia. Táto príručka je neoddeliteľnou súčasťou prístroja. Musí byť uložená pri zariadení po celý čas životnosti a poskytnutá používateľovi, kedykoľvek je zariadenie inštalované, premiestnené, používané alebo udržiavané.

Pred inštaláciou a používaním zariadenia si pozorne prečítajte túto príručku, obsahuje dôležité informácie, ktoré vedú k správne a bezpečnému používaniu prístroja.

Vzhľadom na neustále zlepšovanie výrobkov sú obrázky umiestnené v návode iba ilustratívne a môžu sa líšiť od kúpeného tovaru.

Tento návod je prekladom pôvodného českého návodu.

### LINDR.CZ s.r.o.

Sadová 132  
503 15 Nechanice, Czech Republic

mob.: + 420 775 715 494

tel.: +420 495 447 239

e-mail: info@lindr.cz

web: [www.lindr.cz](http://www.lindr.cz), [www.lindr.eu](http://www.lindr.eu)

### SYMBOLY A ZNAČKY POUŽÍVANÉ V NÁVODE NA POUŽITIE:



**POZOR:**

*Nedodržanie pokynov môže byť príčinou úrazu alebo poškodenia prístroja.*



**NEBEZPEČENSTVO:**

*Nebezpečenstvo úrazu elektrickým prúdom.*



**POZNÁMKA:**

*Tento symbol značí informácie a odporučené rady pre používateľa.*



**POZOR:**

**Chladiaci systém obsahuje horľavé chladivo R290 (propán)!**



**Obsah:**

|     |   |       |    |
|-----|---|-------|----|
| 1.  | Úvod  | ..... | 56 |
| 2.  | Popis zariadenia                                      | ..... | 56 |
| 3.  | Výrobný štítok  | ..... | 56 |
| 4.  | Všeobecné inštrukcie, opatrenia a bezpečnostné pokyny | ..... | 56 |
| 5.  | Inštalácia a umiestnenie                              | ..... | 57 |
| 6.  | Elektrická prípojka                                   | ..... | 58 |
| 7.  | Testovanie  | ..... | 58 |
| 8.  | Záruka  | ..... | 58 |
| 9.  | Prepojenie a tlakovanie                               | ..... | 58 |
| 10. | Plnenie tanku kvapalinou                              | ..... | 60 |
| 11. | Teplota a nastavenie                                  | ..... | 60 |
| 12. | Ako pracovať s rýchlospojkami                         | ..... | 60 |
| 13. | Montáž výčapného kohúta                               | ..... | 61 |
| 14. | Vodný redukčný ventil                                 | ..... | 61 |
| 15. | Zostavenie narážачa                                   | ..... | 61 |
| 16. | Narazenie a odrazenie suda                            | ..... | 61 |
| 17. | Uvedenie do prevádzky                                 | ..... | 62 |
| 18. | Odporúčané príslušenstvo                              | ..... | 62 |
| 19. | Tabuľka porúch  | ..... | 63 |
| 20. | Náhradné diely  | ..... | 64 |
| 21. | Čistenie kondenzátora                                 | ..... | 64 |
| 22. | Sanitácia vodou                                       | ..... | 64 |
| 23. | Kontrola pred každým použitím                         | ..... | 65 |
| 24. | Periodické kontroly                                   | ..... | 65 |
| 25. | Údržba  | ..... | 65 |
| 26. | Ochrana životného prostredia                          | ..... | 65 |

## 1. ÚVOD:

Ďakujeme vám, že ste sa rozhodli kúpiť produkt LINDR.

## 2. POPIS ZARIADENIA:

Výrobníky sódovej vody sú profesionálne zariadenia určené na výrobu chladenej sódovej vody miešaním H<sub>2</sub>O a CO<sub>2</sub>. Tieto praktické zariadenia sú vhodné do domácností, kancelárií a výrobných prevádzok.

Zariadenia nie sú určené na plnenie sudov.

### Tento návod je určený pre modely:

SODA PYGMY Green Line new

SODA PYGMY 25 Green Line new

SODA AS-45 Green Line new

SODA AS-110 Green Line new

Výrobník perlivej vody – externý new

SODA Exclusive Green Line new

CW COMPACT Green Line new

SODA KONTAKT 70 Green Line

Výrobník perlivej vody – externý 200 l

## 3. VÝROBNÝ ŠTÍTK:



## 4. VŠEOBECNÉ INŠTRUKCIE, OPATRENIA A BEZPEČNOSTNÉ POKYNY:

Pri použití dbajte na dodržiavanie základných bezpečnostných pokynov daných výrobcem zariadenia. Akékoľvek iné použitie sa pokladá za neprípustné, a teda nebezpečné. Dodávateľ neručí za škody spôsobené nesprávnym používaním.

## ZARIADENIE NEPOUŽÍVAJTE NA INÉ ÚČELY, NEŽ JE URČENÉ VÝROBCOM!

**Všeobecné bezpečnostné pravidlá. Dodržujte tieto nasledujúce bezpečnostné pokyny.**

### Zariadenia spĺňajú bezpečnostné krytie IP21.

Dodávateľ neručí za škody spôsobené činnosťou vykonávanou na tomto zariadení bez dodržiavania nasledujúcich inštrukcií!

**⚠ POZOR:** Tento spotrebič môžu používať deti vo veku 15 rokov a staršie a osoby so zníženými fyzickými, zmyslovými alebo mentálnymi schopnosťami alebo nedostatkom skúseností a znalostí, pokiaľ sú pod dozorom, alebo boli poučené o používaní spotrebiča bezpečným spôsobom a rozumejú prípadným nebezpečenstvom.

**⚠ POZOR:** Deti sa nesmú so spotrebičom hrať. Uložte všetok obalový materiál mimo dosahu detí (*obsahuje igelitový obal – možné udusenie dieťaťa*).

**⚠ POZOR:** Čistenie a údržbu spotrebiča vykonávanú používateľom nesmú vykonávať deti bez dozoru.

**⚠ POZOR:** Pred pripojením hlavného elektrického prívodu skontrolujte, či napätie a kmitočet zodpovedajú údajom uvedeným na zariadení.

**⚠ POZOR:** Vždy sa uistite, že zásuvka elektrického prúdu, do ktorej chladič pripájate, zodpovedá špecifikácii na výrobnom štítku (napätie, frekvencia, príkon).

**⚠ POZOR:** Pred akýmkoľvek zásahom do zariadenia, napr. čistením a údržbou prístroja, VŽDY odpojte prístroj od prívodu elektrickej energie: termostat uveďte do polohy „O“ a vytiahnite zástrčku.



**⚠️ POZOR:** Nikdy nekladajte náradie alebo iné predmety do vrtule ventilátora.

**⚠️ POZOR:** Nikdy sa nedotýkajte elektrických častí mokrými alebo vlhkými rukami.

**⚠️ POZOR:** Pre zaistenie výkonu chladiacej jednotky nikdy neblokujte prívod vzduchu.

**⚠️ POZOR:** Pri sanitovaní nesmie byť teplota vody vyššia než 25 °C!

**⚠️ POZOR:** Vždy sa uistite, či je zásuvka elektrického prúdu, do ktorej budete chladič pripájať, voľne prístupná, aby sa v prípade nutnosti zástrčka dala ihneď vytiahnuť.

**⚠️ POZOR:** Pri vyťahovaní zástrčky zo zásuvky uchopte zástrčku a vytiahnite. V žiadnom prípade neťahajte za prívodný kábel, hrozí poškodenie.

**⚠️ POZOR:** Pre úplné vypnutie zariadenia vytiahnite zástrčku zo zásuvky elektrickej energie.

**⚠️ POZOR:** V prípade poškodenia elektrickej inštalácie výrobku musí byť privolaný vyškolený servisný technik. V žiadnom prípade neopravujte sami.

**⚠️ POZOR:** *Chladiaci systém obsahuje horľavé chladivo R290 (propán)!*



**⚠️ POZOR:** Mimoriadna údržba a servis chladiaceho systému musia byť vykonávané vyškolenými, poverenými technikmi, ktorí sú oboznámení s chladiacimi a elektrickými systémami. Pre servis chladičov R290 musia byť technici špeciálne vyškolení a kvalifikovaní na manipuláciu s horľavými látkami. Dodržujte základné právne predpisy a bezpečnostné opatrenia týkajúce sa servisu a opráv!

**⚠️ POZOR:** Nepoužívajte otvorený plameň a potenciálny zdroj iskier v blízkosti zariadenia

s použitým chladivom **R290!**

**⚠️ POZOR:** Po vybalení zariadenia umiestnite tak, aby teplo vytvárané chladiacou jednotkou mohlo byť dostatočne odvetrávané.

**⚠️ POZOR:** Na zariadenie sa nesmú klásť predmety, ktoré by zabránili cirkulácii vzduchu.

### 5. INŠTALÁCIA A UMIESTNENIE:

Zariadenie postavte na pevnú podložku do vodorovnej polohy (maximálny povolený sklon 2 stupne). Okolo zariadenia je nutná voľná cirkulácia vzduchu.

- *Zaistite dostatočne voľný priestor pre cirkuláciu vzduchu a odvod tepla.*
- *Zaistite dostatočné množstvo čerstvého vzduchu.*
- *Zariadenie nesmie byť umiestnené v uzavretom priestore.*
- *Zariadenie nesmie byť umiestnené v blízkosti zdrojov tepla alebo vystavené priamemu slnečnému žiareniu.*

Minimálna vzdialenosť prekážky od vetracích otvorov musí byť 200 mm a od kondenzátora 500 mm. V mieste, kde nie sú žiadne vetracie otvory, je minimálna vzdialenosť 70 mm. Zariadenie používajte najlepšie v chladnej a dobre vetranej miestnosti. Zariadenie je určené na používanie pri okolitej teplote min. 16 °C a max. 32 °C.

**⚠️ POZOR:** *Zariadenie sa NESMIE používať ani skladovať pri okolitej teplote nižšej než 0 °C.* Zariadenie je určené na používanie v normálnom prostredí, použitie iba pod strechou chránené proti dažďu a pred slnečnými lúčmi. Klimatická trieda N.

**⚠️ NEBEZPEČENSTVO:** Chráňte zariadenie a elektrickú prípojku pred dažďom a striekajúcou vodou!

**⚠️ POZOR:** Zariadenie v žiadnom prípade nekladte na bok, a to ani pri preprave.

**i POZNÁMKA:** Pre správny chod a maximálny výkon zariadenia je dôležité nezakrývať žiadny z vetracích otvorov a zaistiť dostatočnú cirkuláciu vzduchu.

## 6. ELEKTRICKÁ PRÍPOJKA:

Zariadenie pripojte do elektrickej prípojky podľa špecifikácie na výrobnom štítku daného zariadenia. Elektroinštalácia podlieha miestnym predpisom. Ak je napájací prívod (kábel) poškodený, musí byť nahradený výrobcom, jeho servisným technikom alebo podobne kvalifikovanou osobou, aby sa zabránilo vzniku nebezpečnej situácie.

**⚠ NEBEZPEČENSTVO: Ak je poškodený prívodný (kábel), zariadenie nepoužívajte ani nezapínajte!**

## 7. TESTOVANIE:

Výrobok sa dodáva tak, že je pripravený na okamžité použitie.

## 8. ZÁRUKA:

Na zariadenie je poskytnutá záruka podľa všeobecných právnych nariadení Českej republiky alebo podľa obchodnej dohody. Počas záručnej lehoty zadarmo odstránime vzniknuté chyby výrobku, ktoré neboli spôsobené

né nadmerným opotrebením, nevhodným zaobchádzaním, manipuláciou, nevhodným uskladnením alebo použitím výrobku v rozpore s návodom a jeho konštrukciou určenou na daný účel výrobcom. Materiály vymenené počas záruky sú naším majetkom. O oprávnenosti záruky vždy rozhoduje autorizovaný servis. Záruka poskytnutá predajcom mimo územia Českej republiky sa riadi dohodou medzi predajcom a kupujúcim v ich vzájomnom vzťahu, ktorá nie je priamym vzťahom k výrobcovi. Kupujúcemu týmto nevzniká nárok na uplatnenie záruky u výrobcu. Doprava alebo iné náklady nie sú predmetom záruky.

### **UPOZORNENIE:**

Elektrické zariadenia a spotrebiče sa musia revidovať – kontrolovať v termíne podľa platnej legislatívy štátu, kde je zariadenie prevádzkované. Revíziu elektroinštalácie môže vykonávať iba osoba s platným oprávnením pre túto činnosť. Servis, náhradné diely a kontroly vykonáva výrobca alebo autorizovaný servis.

## 9. PREPOJENIE A TLAKOVANIE (pozri obr. 9):

### 9.1 Prepojenie a tlakovanie SODA PYGMY Green Line new

1. Vstup vody 3/8
2. Vstup CO<sub>2</sub>
3. Redukčný ventil CO<sub>2</sub>
4. Tlaková fľaša CO<sub>2</sub>
5. Vodný redukčný ventil
6. Vodný filter
7. Aqua Stop (odporúča sa)
8. Vodovodná prípojka (pitná voda)

### 9.2 Prepojenie a tlakovanie SODA PYGMY 25 Green Line new

1. Redukčný ventil CO<sub>2</sub>
2. Tlaková fľaša CO<sub>2</sub>
3. Vodovodná prípojka (pitná voda)
4. Aqua Stop (odporúča sa)
5. Vodný filter
6. Výstup chladenej sódy
7. Výstup chladenej vody
8. Vstup vody
9. Vstup CO<sub>2</sub>
10. Rýchlospojka 9,5 × 8 mm

### 9.3 Prepojenie a tlakovanie SODA Exclusive Green Line new

1. Vodovodná prípojka (pitná voda)
2. Aqua Stop (odporúča sa)
3. Vodný filter
4. Redukcia CO<sub>2</sub>
5. Tlaková fľaša
6. Vstup vody

#### 9.4 Prepojenie a tlakovanie CW COMPACT Green Line new

- |                                    |   |
|------------------------------------|---|
| 1. Vodovodná prípojka (pitná voda) | 4. Vstup vody (min. 3 bary, max. 8 barov) |
| 2. Aqua Stop (odporúča sa)         | 5. Fľaša CO <sub>2</sub>                  |
| 3. Vodný filter                    |   |

#### 9.5 Prepojenie a tlakovanie SODA AS-45 Green Line new

##### **Variant A:** SÓDA/CHLADENÁ VODA

- |                                    |                                |
|------------------------------------|--------------------------------|
| 1. Vodovodná prípojka (pitná voda) | 6. Tlaková fľaša               |
| 2. Aqua Stop (odporúča sa)         | 7. Rýchlospojka Y 8 × 8 × 8 mm |
| 3. Vodný redukčný ventil           | 8. Vstup CO <sub>2</sub>       |
| 4. Vodný filter                    | 9. Vstup vody na vychladenie   |
| 5. Redukčný ventil CO <sub>2</sub> | 10. Vstup vody na výrobu sódy  |

#### 9.6 Prepojenie a tlakovanie SODA AS-45 Green Line new

##### **Variant B:** SÓDA/NÁPOJ

- |                                    |  |
|------------------------------------|--|
| 1. Vodovodná prípojka (pitná voda) | 6. Vstup vody na výrobu sódy             |
| 2. Aqua Stop (odporúča sa)         | 7. Vstup CO <sub>2</sub>                 |
| 3. Vodný filter                    | 8. Redukčný ventil 2 st. CO <sub>2</sub> |
| 4. Vodný redukčný ventil           | 9. Tlaková fľaša                         |
| 5. Vstup nápoja na vychladenie     | 10. Nápoj                                |

#### 9.7 Prepojenie a tlakovanie SODA AS-110 Green Line new

- |                                    |                                   |
|------------------------------------|-----------------------------------|
| 1. Redukčný ventil                 | 10. Výstup sóda                   |
| 2. Tlaková fľaša                   | 11. Nápoj 1, 2 – výstup           |
| 3. Nápoj                           | 12. Dochladzovanie (vstup/výstup) |
| 4. Rýchlospojka Y 8 × 8 × 8 mm     | 13. Vstup nápoja na vychladenie   |
| 5. Narážač                         | 14. Vstup vody                    |
| 6. Vodný filter                    | 15. Vstup CO <sub>2</sub>         |
| 7. Aqua Stop (odporúča sa)         | 16. Rýchlospojka 9,5 × 8 mm (3×)  |
| 8. Vodovodná prípojka (pitná voda) | 17. Rýchlospojka 9,5 × 8 mm (2×)  |
| 9. Vodný redukčný ventil           |                                   |

**⚠ POZOR:** 1x mesačne kontrolujte čistotu vody v zariadení, prípadne vymeňte (SODA AS-45 Green Line new a SODA AS-110 Green Line new).

#### 9.8 Prepojenie a tlakovanie Výrobík perlivej vody – externý new

- |                                    |                           |
|------------------------------------|---------------------------|
| 1. Vodovodná prípojka (pitná voda) | 7. Chladenie              |
| 2. Aqua Stop (odporúča sa)         | 8. Výstup SÓDA            |
| 3. Vodný filter                    | 9. Vypínač                |
| 4. Vodný redukčný ventil           | 10. Vstup CO <sub>2</sub> |
| 5. Redukčný ventil CO <sub>2</sub> | 11. Vstup vody            |
| 6. Tlaková fľaša                   |                           |





**Max. teplota vstupnej vody 2 °C – 5 °C.**

## 10. PLNENIE TANKU KVAPALINOU (pozri obr. 10):

### **Modelový rad SODA AS-45 Green Line new, SODA AS-110 Green Line new**

Plastový tank naplňte čistou vodou bez chemickej úpravy až po označenie MAX.

 **POZOR:** Pred spustením naplňte nádrž čistou vodou až po označenie MAX. Nepoužívajte žiadne chemické prípravky, mohlo by dôjsť k poškodeniu chladiaceho systému. Na chladenie na teploty pod bodom mrazu je možné použiť ekologickú nemrznúcu zmes na báze propylénglykolu.

 **POZOR:** Skontrolujte zapojenie výstupu z čerpadla, ak nebude zapojené, bude po zapnutí zariadenia z výstupu čerpadla striekať voda.

 **POZOR:** Pri zapojení dochladzovacej slučky môže klesnúť hladina vody v plastovom tanke, preto hladinu znovu skontrolujte a prípadne vodu doplňte.

## 11. TEPLOTA A NASTAVENIE (pozri obr. 11):

Teplota ochladzovaného nápoja je riadená mechanickým termostatom v rozmedzí 2 °C až 8 °C. Na termostate je číselná stupnica 1 – 7.

60

## 12. AKO PRACOVAŤ S RÝCHLOSPOJKAMI (pozri obr. 12):

### **12.1 Montáž rýchlospojok:**

Uchopte rýchlospojku a zasunúť hadicu smerom do tela rýchlospojky až na doraz (cca 20 mm). Hadica musí byť rovni zrezaná, aby došlo k dokonalému spojeniu. V prípade, že sa hadice nedá zasunúť, je potrebné koniec navlhčiť.

### **12.2 Demontáž rýchlospojok:**

Podržte sivý krúžok smerom k telu rýchlospojky a hadicu vytiahnite.

 **POZOR:** Keď nepridržíte sivý krúžok a budete ťahať za hadicu, rýchlospojka sa ešte viac zareže do hadice.

 **POZOR:** Pri demontáži nesmú byť hadice pod tlakom.

### 13. MONTÁŽ VÝČAPNÉHO KOHÚTA (pozri obr. 13):

1. Páčkou kompenzátora (1.) otočte tak, aby smerovala dolu (pozri obrázok). Páčkou kompenzátora na kohúte nastavíte optimálny a vami požadovaný prietok.
2. Kohút nasadíte v kolmej pozícii na tisíchrán.
3. Zastíte prevlečnou maticou a točte smerom doľava. (Uvoľňujte smerom doprava).
4. Dotiahnite priloženým kľúčom.

### 14. VODNÝ REDUKČNÝ VENTIL (pozri obr. 14):

Regulátor MRA 1/4-8 m sa odporúča pre správny chod zariadenia.

(pri SODA PYGMY 25 Green Line new je súčasťou zariadenia)

1. regulátor
2. rýchlospojka JG M 1/4 x 9,5 mm
3. manometer

### 15. ZOSTAVENIE NARÁŽAČA (pozri obr. 15):

#### 15.1 Vývod na tlakovanie suda:

Variant zapojenia s vývodkou, hadica sa nasadzuje na vývodku a fixuje sponou.

**⚠ POZOR:** Kým naskrutkujete rýchlospojku na závit 5/8", uistite sa, že na narážaci (vstup vzduchu tlačného média) je vložený retný ventil (spätný ventil 15.A).

#### 15.2 Vývod na nápoj:

Na narážac naskrutkujte rýchlospojku F 5/8" x 3/8" (9,5 mm).

### 16. NARAZENIE A ODRAZENIE SUDA (pozri obr. 16):

#### 16.1 Narazenie suda:

Postup narazenia S-system narážaca na sud.

#### 16.2 Odrazenie suda:

Postup odrazenia S-system narážaca na sud.

#### 16.3 Narazenie suda:

Postup narazenia A-system narážaca na sud.

#### 16.4 Odrazenie suda:

Postup odrazenia A-system narážaca na sud.

**⚠ POZOR:** Pred narazením sudu sa uistite, že adaptér je čistý!

## 17. UVEDENIE DO PREVÁDZKY:

1. Prepojte zariadenie s CO<sub>2</sub>.
2. Prepojte zariadenie s prívodom vody alebo nápoja.
3. Skontrolujte, či sú všetky spoje dostatočne tesné.
4. Pri zariadení SODA AS-45 Green Line new a SODA AS-110 Green Line new naplňte chladiacu nádobu čistou vodou až po označenie MAX.
5. Pripojte zariadenie do elektrickej siete.
6. Hlavným vypínačom zapnite zariadenie (termostatom pri modeli SODA PYGMY Green Line new).
7. Pomocou výčapného kohúta môžete čapovať nápoj.

 **Max. teplota vstupnej vody (nápoja) 25 °C.**

 **POZOR:** Ak sa objaví netesnosť, zariadenie vypnite. Prípadnú netesnosť na vedení opravte. Ak sa netesnosť prejaví vnútri zariadenia alebo si neviete rady, kontaktujte servis.

## 18. ODPORUČENÉ PRÍSLUŠENSTVO:

- Aqua Stop
- Vodný filter (je potrebný pre správny chod zariadenia)
- Vodný redukčný ventil (je potrebný pre správny chod zariadenia)
- Hadice a rýchlospojky

 **POZNÁMKA:** ODPORUČENÉ PRÍSLUŠENSTVO nie je súčasťou balenia. Dodávateľ neručí za škody spôsobené pri nepoužití tohto odporúčaného príslušenstva.

| Porucha                | Príčina   | Odstránenie  |
|------------------------|---|--|
| Netečie sódová voda.   | <p>Tlak na prívide prekročil hodnotu 4 bary</p> <p>Uzavretý prívod vody na vodovodnej prípojke</p> <p>Nie je otvorený prívod tlaku CO<sub>2</sub>.</p> <p>Zanesený vodný filter.</p> <p>Pumpa beží dlhšie než 240 sekúnd v kuse (dostane sa do režimu poruchy).</p> | <p>Znížte tlak na vodnom ventile min. na 2,5 baru – max. 4 bary.</p> <p>Otvorte kohút na vodovodnej prípojke.</p> <p>Otvorte a skontrolujte prívod tlaku CO<sub>2</sub> na tlakovej fľaši a nastavte tlak CO<sub>2</sub> min. na 4,5 baru – max. 5,5 baru.</p> <p>Skontrolovať, prípadne vymeniť vodný filter.</p> <p>Prístroj sa musí reštartovať odpojením od el. siete.</p> |
| Nápoj málo vychladený. | <p>Zle nastavený termostat.</p> <p>Zlá cirkulácia vzduchu.</p> <p>Zariadenie sa prehrieva.</p>  | <p>Pootočte kolieskom termostatu smerom doprava k číslu 7.</p> <p>Skontrolujte lamely kondenzátora, či nie sú zanesené.</p> <p>Umiestnite zariadenie do chladnejšieho prostredia.</p>  |
| Netesnia rýchlospojky. | <p>Zle zasunutá hadica.</p> <p>Vrpy na hadici.</p>  | <p>Vytiahnite hadicu z rýchlospojky a skontrolujte, či na nej nie je ostrá hrana, prípadne skráťte nožom.</p>  |

**i POZNÁMKA:** Pri pripojení zariadenia na stojan s kohútmi záleží na dĺžke a priemere vedenia. Čím je dĺžka vedenia kratšia a priemer hadíc menší, tým je sódová voda kvalitnejšia. Dochladzovanie kohútov a dobrá izolácia vedenia sa tiež pozitívne prejaví na kvalite sódovej vody.

**i POZNÁMKA:** Ak po vyššie odporučených kontrolách porucha pretrváva, kontaktujte servisnú službu.

### **Nezabudnite špecifikovať nasledujúce:**

- druh poruchy
- typ výrobku
- rok výroby
- výrobné číslo výrobku (uvedené na štítku)

### **Objednávanie súčiastok:**

POUŽÍVAJTE VŽDY ORIGINALNE SÚČIASTKY. Za súčiastky, ktoré nie sú originálne alebo odporučené výrobcom, nenesie výrobca ani dodávateľ žiadnu zodpovednosť.

### **20. NÁHRADNÉ DIELY:**

Pri objednaní náhradných dielov je vždy nutné uviesť:

- typ výrobku
- rok výroby
- výrobné číslo

### **21. ČISTENIE KONDENZÁTORA (pozri obr. 21):**

Kondenzátor je nutné prefúknuť 1× za mesiac tlakom vzduchu. Popřípade omiesť zvonku štetcom.

### **22. SANITÁCIA VODOU (pozri obr. 22):**

#### **(sanitačný adaptér)**

Sanitačný adaptér (nie je súčasťou balenia) pripojte k vodovodu pomocou hadice.

 **POZOR:** Maximálna teplota vody nesmie byť vyššia než 25 °C.

#### **Postup sanitácia:**

Keď dotočíte sud, narazte narážac do sanitačného adaptéra rovnakým spôsobom, akoby ste narážali sud. Po narazení otvorte páku výčapného kohúta a držte ju otvorenú, kým z kohúta nepotečie čistá voda (vypláchnu sa všetky zvyšky nápoja a čiastočne usadeniny).

Pre lepšie vykonanie sanitácie chladiaceho zariadenia použite sanitačné guľôčky, ktoré vsadíte do hadice za narážac a tlakom vody ich pretlačíte vedením nápoja.

 **POZNÁMKA:** Sanitačný adaptér nie je súčasťou balenia. Možno kúpiť ako príslušenstvo chladiča.

 **POZNÁMKA:** Nezabudnite demontovať výčapný kohút a vybrať sanitačnú guľôčku.



## 23. KONTROLA PRED KAŽDÝM POUŽITÍM:

1. Vizuálna kontrola.
2. Kontrola prívodu kábla.
3. Zanesenie kondenzátora (v prípade nadmerného zanesenia čistite častejšie než 1× mesačne).

 **POZOR:** Pri zistení poruchy zariadenie nepoužívajte.

## 24. PERIODICKÉ KONTROLY:

- ✓ 1× denne kontrolujte hladinu vody v nádrži
- ✓ 1× týždenne kontrolujte, či prívodný kábel nie je poškodený a el. zástrčka je pevne zasunutá v zásuvke.
- ✓ 1× týždenne kontrolujte, či nie je zariadenie vystavené sálavému teplu.
- ✓ 1× týždenne kontrolujte, či nič nebráni cirkulácii vzduchu
- ✓ 1× mesačne kontrolujte kondenzátor chladiacej jednotky a pravidelne čistite.
- ✓ 1× mesačne kontrolujte čistotu vody v zariadení, prípadne vymeňte.
- ✓ 1× ročne zaistite kontrolu elektrickej bezpečnosti revíznym technikom.

## 25. ÚDRŽBA:

Každý mesiac je potrebné kontrolovať čistosť kondenzátora, prípadné nečistoty ofúknuť tlakom vzduchu alebo vyčistiť zmetením, v opačnom prípade hrozí zníženie chladiaceho výkonu alebo poškodenie chladiča.

Prístroj utierajte iba mäkkou, prípadne mierne navlhčenou handričkou.

## 26. OCHRANA ŽIVOTNÉHO PROSTREDIA:

### **Triedenie odpadu:**



Tento výrobok nesmie byť likvidovaný spolu s bežným komunálnym odpadom. V Českej republike je elektroodpad riešený v rámci Rema Systému ([www.remasystem.cz](http://www.remasystem.cz)).

### **V iných štátoch než v Českej republike podlieha triedenie odpadov miestnym predpisom.**



Triedený odpad umožňuje recykláciu a opätovné využitie použitých výrobkov a obalových materiálov. Opätovné použitie recyklovaných materiálov pomáha chrániť životné prostredie pred znečistením a znižuje spotrebu surovín. Miestne predpisy môžu upravovať spôsob likvidácie domácich spotrebičov v miestnych zberniach alebo v mieste nákupu výrobku.

| PRODUKTOVÝ<br>MODEL                               | CHLADIACI VÝKON<br>KOMPRESORA<br>(HP) | CHLADIACI VÝKON<br>KOMPRESORA<br>(W) | MAXIMÁLNY CHLADIACI<br>VÝKON (L/HOD)ITO<br>0 °C/TK 45 °C | PRIEB. VÝKON<br>(l/hod.) | TEPELNÝ<br>SPÁD<br>Δt (°C) | NAPÄTIE                 | PRIKON<br>(W) | MENOVITÝ<br>PRÚD<br>(A) | TYP  |
|---|---------------------------------------|--------------------------------------|--|--------------------------|----------------------------|-------------------------|---------------|-------------------------|------|
| <b>SODA PYGMY</b><br><b>Green Line new</b>        | 1/8                                   | 310                                  | 25   | 20                       | 10                         | 220 – 240V<br>50 Hz ~ 1 | 391           | 1,70                    | R290 |
| <b>SODA PYGMY 25</b><br><b>Green Line new</b>     | 1/8                                   | 310                                  | 25   | 20                       | 10                         | 220 – 240V<br>50 Hz ~ 1 | 391           | 1,70                    | R290 |
| <b>SODA AS-45</b><br><b>Green Line new</b>        | 1/8                                   | 310                                  | 45   | 25                       | 10                         | 220 – 240V<br>50 Hz ~ 1 | 310           | 1,50                    | R290 |
| <b>SODA AS-110</b><br><b>Green Line new</b>       | 1/3                                   | 890                                  | 110  | 60                       | 10                         | 220 – 240V<br>50 Hz ~ 1 | 943           | 4,10                    | R290 |
| <b>Výrobník perlivej<br/>vody – externý new</b>   | -                                     | -                                    | 40   | -                        | -                          | 220-240V<br>50Hz~1      | 368           | 1,60                    | -    |
| <b>SODA Exclusive</b><br><b>Green Line new</b>    | 1/8                                   | 310                                  | 25   | 20                       | 10                         | 220 – 240V<br>50 Hz ~ 1 | 391           | 1,7                     | R290 |
| <b>CW COMPACT</b><br><b>Green Line new</b>        | 1/8                                   | 310                                  | 25   | 20                       | 10                         | 220 – 240V<br>50 Hz ~ 1 | 460           | 2                       | R290 |
| <b>SODA KONTAKT 70</b><br><b>Green Line</b>       | 1/3                                   | 860                                  | 70   | 65                       | 10                         | 220-240V<br>50Hz~1      | 828           | 3,60                    | R290 |
| <b>Výrobník perlivej<br/>vody – externý 200 l</b> | -                                     | -                                    | 200  | -                        | -                          | 220-240V<br>50Hz~1      | 322           | 1,40                    | -    |

## FONTOS

Ez a kézikönyv a berendezés telepítésére, használatára és kezelésére vonatkozó utasításokat tartalmazza. Ez a kézikönyv a készülék elválaszthatatlan részét képezi. A berendezéssel együtt kell tartani annak teljes élettartama alatt, és a felhasználó rendelkezésére kell bocsátani, amikor a berendezést telepítik, mozgatják, használják vagy karbantartják.

A berendezés telepítése és használata előtt figyelmesen olvassa el ezt a kézikönyvet, fontos információkat tartalmaz a készülék helyes és biztonságos használata érdekében.

Termékeink folyamatos innovációja miatt az útmutatóban található ábrák csak tájékoztató jellegűek és eltérhetnek a megvásárolt terméktől.

Ez az útmutató az eredeti cseh nyelvű kiadvány fordítása.

### LINDR.CZ s.r.o.

Sadová 132  
503 15 Nechanice, Czech Republic

mob.: + 420 775 715 494

tel. : +420 495 447 239

e-mail: info@lindr.cz

web: [www.lindr.cz](http://www.lindr.cz), [www.lindr.eu](http://www.lindr.eu)

## A HASZNÁLATI ÚTMUTATÓBAN ALKALMAZOTT JELZÉSEK:



### FIGYELEM:

Az utasítások be nem tartása balesetet vagy a berendezés sérülését okozhatja.



### MEGJEGYZÉS:

Ez az ikon a felhasználónak szóló információkat és ajánlásokat jelez.



### VESZÉLY:

Áramütés veszélye.



### FIGYELEM:

**A hűtőrendszer R290 gyúlékony hűtőközeget (propánt) tartalmaz!**



## Tartalom:

|     |  |    |
|-----|--|----|
| 1.  | Bevezetés  | 69 |
| 2.  | A berendezés leírása   | 69 |
| 3.  | Gyártási címke   | 69 |
| 4.  | Általános instrukciók, intézkedések és biztonsági utasítások | 69 |
| 5.  | Telepítés és elhelyezés                                      | 70 |
| 6.  | Elektromos csatlakozó  | 71 |
| 7.  | Tesztelés  | 71 |
| 8.  | Jótállás   | 71 |
| 9.  | Csatlakoztatás és nyomás alá helyezés                        | 71 |
| 10. | A tartály megtöltése folyadékkal                             | 73 |
| 11. | Hőmérséklet és beállítás                                     | 73 |
| 12. | A gyorscsatlakozók használata                                | 73 |
| 13. | A csap felszerelése  | 74 |
| 14. | Redukciós vízszelep  | 74 |
| 15. | A KEG-fej összeszerelése                                     | 74 |
| 16. | A hordó csapra verése és a csap levétele                     | 74 |
| 17. | Üzembe helyezés  | 75 |
| 18. | Ajánlott tartozékok  | 75 |
| 19. | Hibatáblázat   | 76 |
| 20. | Pótalkatrészek   | 77 |
| 21. | A kondenzátor tisztítása                                     | 77 |
| 22. | Szanitáció vízzel  | 77 |
| 23. | Ellenőrzés minden használat előtt                            | 78 |
| 24. | Rendszeres ellenőrzések                                      | 78 |
| 25. | Karbantartás   | 78 |
| 26. | A környezet védelme  | 78 |

## 1. BEVEZETÉS:

Köszönjük, hogy a LINDR termékét választotta.

## 2. A BERENDEZÉS LEÍRÁSA:

A szódagépek olyan professzionális berendezések, melyek H<sub>2</sub>O és CO<sub>2</sub> keverésével hűtött szódavizet állítanak elő. Ezek a praktikus berendezések otthonokba, irodákba és termelőüzemekbe is alkalmasak.

A berendezések nem hordók töltésére szolgálnak.

**Ez az útmutató az alábbi modellekhez készült:**

SODA PYGMY Green Line new

SODA PYGMY 25 Green Line new

SODA AS-45 Green Line new

SODA AS-110 Green Line new

Szódavízkészítő - külső new

SODA Exclusive Green Line new

CW COMPACT Green Line new

SODA KONTAKT 70 Green Line

Szódavízkészítő - külső 200 l

## 3. GYÁRTÁSI CÍMKE:



## 4. ÁLTALÁNOS INSTRUKCIÓK, INTÉZKEDÉSEK ÉS BIZTONSÁGI UTASÍTÁSOK:

A használat során tartsa be a berendezés gyártója által meghatározott alapvető biztonsági utasításokat. Bármilyen egyéb használat nem megengedett és ezért veszélyesnek minősül. A forgalmazó nem vállal felelősséget a nem megfelelő használatból eredő károkért.

## A BERENDEZÉST CSAK A GYÁRTÓ ÁLTAL MEGHATÁROZOTT CÉLOKRA HASZNÁLJA!

**Általános biztonsági szabályok. Tartsa be az alábbi biztonsági utasításokat.**

**A berendezések IP21 biztonsági védelemmel rendelkeznek.**

A forgalmazó nem vállal felelősséget a berendezésen az alábbi utasítások be nem tartásával végzett műveletek által okozott károkért!

**⚠ FIGYELEM:** Ezt a készüléket csak 15 éves vagy annál idősebb gyermekek használhatják, és olyan csökkent fizikai, érzékszervi vagy mentális képességekkel, vagy nem megfelelő tapasztalattal és ismeretekkel rendelkező személyek, akik felügyelet alatt vannak, vagy ismertették velük a készülék biztonságos használati módját és tisztában vannak az esetleges veszélyekkel.

**⚠ FIGYELEM:** Gyermekek nem játszhatnak a berendezéssel. Minden csomagolóanyagot gyermekektől elzárva tároljon (*műanyag csomagolóanyagot tartalmaz - gyermekeknél fulladást okozhat*).

**⚠ FIGYELEM:** A berendezés felhasználó általi tisztítását és karbantartását nem végezhetik gyermekek felügyelet nélkül.

**⚠ FIGYELEM:** A fő elektromos vezeték csatlakoztatása előtt ellenőrizze, hogy a feszültség és a frekvencia megfelel-e a berendezésen feltüntetett adatoknak.

**⚠ FIGYELEM:** Mindig győződjön meg róla, hogy az elektromos aljzat, amelyhez a hűtő csatlakoztatja, megfelel-e a gyártási címkén feltüntetett jellemzőknek (feszültség, frekvencia, teljesítmény).

**⚠ FIGYELEM:** Tisztítás, karbantartás vagy hasonló műveletek előtt MINDIG húzza ki a berendezést az elektromos hálózathoz: a termosztátot állítsa „O” állásba és húzza ki a csatlakozót.

**⚠ FIGYELEM:** Soha ne tegyen szerszámot vagy más tárgyat a ventilátor propellerébe.

**⚠ FIGYELEM:** Soha ne érjen az elektromos részekhez vizes vagy nedves kézzel.

**⚠ FIGYELEM:** A hűtőegység megfelelő teljesítménye érdekében ne blokkolja a légbevezetést.

**⚠ FIGYELEM:** Szanitáláskor a víz hőmérséklete nem haladhatja meg a 25 °C-ot!

**⚠ FIGYELEM:** Mindig győződjön meg róla, hogy az elektromos aljzat, amelybe a hűtőt csatlakoztatni fogja, szabadon hozzáférhető, hogy szükség esetén a csatlakozót azonnal ki lehessen húzni.

**⚠ FIGYELEM:** A csatlakozó kihúzásakor fogja meg a csatlakozót, és húzza ki. Semmiképpen ne a kábelnél fogva húzza, meghibásodhat.

**⚠ FIGYELEM:** A berendezés teljes kikapcsolásához húzza ki a csatlakozót a konnektorból.

**⚠ FIGYELEM:** Ha a termék elektromos szerelvényei meghibásodnak, szakképzett szerviztechnikust kell hívni. Semmiképpen ne javítsa saját maga.

**⚠ FIGYELEM: A hűtőrendszer R290 gyúlékony hűtőközeget (propánt) tartalmaz!**



**⚠ FIGYELEM:** A hűtőrendszer rendkívüli karbantartását és szervizelését szakképzett technikusoknak kell végezniük, akik értenek a hűtő- és elektromos rendszerekhez. Az R290-et használó hűtők szervizelését olyan speciálisan képzett technikusoknak kell végezniük, akik ki vannak képezve a gyúlékony anyagok kezelésére. Tartsa be a szervizeléssel és javítással kapcsolatos alapvető jogszabályokat és biztonsági intézkedéseket!

**⚠ FIGYELEM:** Ne használjon nyílt lángot és potenciális szikraforrást **R290** hűtőközeggel használt berendezés közelében!

**⚠ FIGYELEM:** Kicsomagolás után a berendezést úgy helyezze el, hogy a hűtőegység által kibocsátott hő megfelelően ki tudjon szellőzni.

**⚠ FIGYELEM:** A berendezésre tilos olyan tárgyakat helyezni, amelyek akadályozzák a levegő körforgását.

## 5. TELEPÍTÉS ÉS ELHELYEZÉS:

A berendezést tegye egy stabil alapzatra, vízszintes helyzetbe (a maximális dőlésszög 2 fok). A berendezés körül szabad légmozgásra van szükség.

- Biztosítson elegendő szabad helyet a levegő körforgása és a hőelvezetés számára.
- Biztosítson elegendő mennyiségű friss levegőt.
- A berendezést tilos zárt térbe helyezni.
- A berendezést tilos hőforrás közelében elhelyezni vagy közvetlen napsugárzásnak kitenni.

Minden akadálnak a szellőzőnyílásoktól min. 200, a kondenzátoroktól 500 mm távolságra kell lennie. Azokon a helyeken, ahol nincsenek szellőzőnyílások, a minimális távolság 70 mm.

A berendezést lehetőleg hűvös és jól szellőző helyen használja. A berendezés min. 16 °C, max. 32 °C hőmérsékletű környezetben történő használatra való.

**⚠ FIGYELEM: A berendezést TILOS 0 °C-nál alacsonyabb környezeti hőmérsékleten használni és tárolni.** A berendezés csak normál körülmények között, csak fedél alatt, esőtől és napsugárzástól védve használható. N klímaosztály.

**⚠ VESZÉLY:** Óvja a berendezést és az elektromos csatlakozót az esőtől és vízpermettől!

**⚠ FIGYELEM:** A berendezést soha, még szállítás céljából se állítsa az oldalára.

**i MEGJEGYZÉS:** A berendezés megfelelő működése és maximális teljesítménye érdekében ne takarja le egyik szellőzőnyílást se, és biztosítson megfelelő légáramlást.

## 6. ELEKTROMOS CSATLAKOZÓ:

A berendezést a gyártási címkén feltüntetett specifikációnak megfelelő elektromos csatlakozóba kösse be. A villanszerelésre a helyi előírások vonatkoznak. Ha a tápkábel sérült, a gyártónak, a gyártó által megbízott szerelőnek vagy más szakképzett személynek kell kicserélnie, hogy el lehessen kerülni minden veszélyt.

**⚠ VESZÉLY: Ha a kábel sérült, ne használja és ne is kapcsolja be a berendezést!**

## 7. TESZTELÉS:

A terméket azonnali használatra készen forgalmazzuk.

## 8. JÓTÁLLÁS:

A berendezésre a Cseh Köztársaság jogszabályainak megfelelő vagy az üzleti szerződés szerinti általános jótállás érvényes. A jótállási időszak alatt a termék minden olyan felmerült hibáját ingyen kijavítjuk, ami nem a túlzott kopásból, nem megfelelő bánásmódból, kezelésemből, nem megfelelő tárolásból vagy a

terméknek a gyártó utasításaitól és a rendeltetésszerű használatától eltérő módon történő használatából ered. A jótállás során kicserélt anyagok a mi tulajdonunkat képezik. A jótállás jogosságáról mindig a szakszerviz dönt. Az eladó által a Cseh Köztársaság területén kívül nyújtott jótállást az eladó és a vevő közötti kölcsönös megállapodás szabályozza, amely nem jelent közvetlen kapcsolatot a gyártóval. A vásárló ezáltal nem igényelheti a jótállás érvényesítését a gyártótól. Szállításra és egyéb költségekre a jótállás nem vonatkozik.

### FIGYELMEZTETÉS:

Az elektromos készülékeket és berendezéseket az üzemeltetésük helye szerinti ország hatályos jogszabályai által előírt időben ellenőrizni kell. Az elektromos szerelvények ellenőrzését csak az erre a tevékenységre érvényes engedéllyel rendelkező személy végezheti. A szervizelést, a pótalkatrészeket és az ellenőrzéseket a gyártó vagy egy hivatalos szervizközpont végzi.

## 9. CSATLAKOZTATÁS ÉS NYOMÁS ALÁ HELYEZÉS (ld. 9. ábra):

### 9.1 Csatlakoztatás és nyomás alá helyezés SODA PYGMY Green Line new

- |                                       |                                    |
|---------------------------------------|------------------------------------|
| 1. Vízbemenet 3/8                     | 5. Redukciós vízszelep             |
| 2. CO <sub>2</sub> -bemenet           | 6. Vízsűrű                         |
| 3. CO <sub>2</sub> redukciós szelep   | 7. Aqua Stop (ajánlott)            |
| 4. CO <sub>2</sub> nyomástartó palack | 8. Vízvezeték csatlakozás (ivóvíz) |

### 9.2 Csatlakoztatás és nyomás alá helyezés SODA PYGMY 25 Green Line new

- |                                       |                                |
|---------------------------------------|--------------------------------|
| 1. CO <sub>2</sub> redukciós szelep   | 6. Hűtött szóda kimenet        |
| 2. CO <sub>2</sub> nyomástartó palack | 7. Hűtött víz kimenet          |
| 3. Vízvezeték csatlakozás (ivóvíz)    | 8. Vízbemenet                  |
| 4. Aqua Stop (ajánlott)               | 9. CO <sub>2</sub> -bemenet    |
| 5. Vízsűrű                            | 10. 9,5 x 8 mm gyorscsatlakozó |

### 9.3 Csatlakoztatás és nyomás alá helyezés SODA Exclusive Green Line new

- |                                    |                             |
|------------------------------------|-----------------------------|
| 1. Vízvezeték csatlakozás (ivóvíz) | 4. CO <sub>2</sub> szűkítés |
| 2. Aqua Stop (ajánlott)            | 5. Nyomástartó palack       |
| 3. Vízsűrű                         | 6. Vízbemenet               |

#### 9.4 Csatlakoztatás és nyomás alá helyezés CW COMPACT Green Line new

1. Vízvezeték csatlakozás (ivóvíz)
2. Aqua Stop (ajánlott)
3. Vízsűrő
4. Vízbemenet (min. 3 bar, max. 8 bar)
5. CO2 palack

#### 9.5 Csatlakoztatás és nyomás alá helyezés SODA AS-45 Green Line new

##### A. változat: SZÓDA / HŰTÖTT VÍZ

1. Vízvezeték csatlakozás (ivóvíz)
2. Aqua Stop (ajánlott)
3. Redukciós vízszelep
4. Vízsűrő
5. CO2 redukciós szelep
6. Nyomástartó palack
7. Y 8 x 8 x 8 mm gyorscsatlakozó
8. CO2-bemenet
9. Vízbemenet a hűtéshez
10. Vízbemenet a szódakészítéshez

#### 9.6 Csatlakoztatás és nyomás alá helyezés SODA AS-45 Green Line new

##### B. változat: SZÓDA / ITAL

1. Vízvezeték csatlakozás (ivóvíz)
2. Aqua Stop (ajánlott)
3. Vízsűrő
4. Redukciós vízszelep
5. Italbemenet a hűtéshez
6. Vízbemenet a szódakészítéshez
7. CO2-bemenet
8. 2. fok. CO2 redukciós szelep
9. Nyomástartó palack
10. Ital

#### 9.7 Csatlakoztatás és nyomás alá helyezés SODA AS-110 Green Line new

1. Redukciós szelep
2. Nyomástartó palack
3. Ital
4. Y 8 x 8 x 8 mm gyorscsatlakozó
5. KEG-fej
6. Vízsűrő
7. Aqua Stop (ajánlott)
8. Vízvezeték csatlakozás (ivóvíz)
9. Redukciós vízszelep
10. Szóda kimenet
11. 1, 2 ital - kimenet
12. Hűtés (bemenet/kimenet)
13. Italbemenet a hűtéshez
14. Vízbemenet
15. CO2-bemenet
16. 9,5 x 8 mm gyorscsatlakozó (3x)
17. 9,5 x 8 mm gyorscsatlakozó (2x)

 **FIGYELEM:** 1x havonta ellenőrizze a berendezésben lévő víz tisztaságát, szükség esetén cserélje ki (SODA AS-45 Green Line new és SODA AS-110 Green Line new).

#### 9.8 Csatlakoztatás és nyomás alá helyezés Szódavízkészítő - külső new

1. Vízvezeték csatlakozás (ivóvíz)
2. Aqua Stop (ajánlott)
3. Vízsűrő
4. Redukciós vízszelep
5. CO2 redukciós szelep
6. Nyomástartó palack
7. Hűtés
8. Szóda kimenet
9. Kikapcsoló
10. CO2-bemenet
11. Vízbemenet



**A bemenő víz max. hőmérséklete 2 °C - 5 °C.**



## 10. A TARTÁLY MEGTÖLTÉSE FOLYADÉKKAL (ld. 10. ábra): **SODA AS-45 Green Line new, SODA AS-110 Green Line new sorozat**

A műanyag tartályt tiszta, vegyszerektől mentes vízzel töltsse meg a MAX. jelzésig.

**⚠ FIGYELEM:** Beindítás előtt töltsse meg a tartályt tiszta vízzel a MAX jelzésig. Ne használjon semmilyen vegyszert, a hűtőrendszer meghibásodhat. Fagypontra történő hűtéshez propilén-glikol alapú környezetbarát fagyálló folyadék használható.

**⚠ FIGYELEM:** Ellenőrizze a szivattyú kimenetének csatlakoztatását, ha nincs csatlakoztatva, a készülék bekapcsolásakor víz fog spriccelni a szivattyú kimenetéből.

**⚠ FIGYELEM:** Az utóhűtő spirál bekötésekor a műanyag tartályban levő víz szintje lecsökkenhet, ezért újra ellenőrizze a vízszintet és szükség esetén töltsse fel vízzel.

## 11. HŐMÉRSÉKLET ÉS BEÁLLÍTÁS (ld. 11. ábra):

A hűtendő ital hőmérsékletét 2 °C és 8 °C között mechanikus termosztát szabályozza. A termosztáton 1-7 számskála található.

## 12. A GYORSCSATLAKOZÓK HASZNÁLATA (ld. 12. ábra):

### 12.1 A gyorscsatlakozók felszerelése:

Fogja meg a gyorscsatlakozót és ütközésig (kb. 20 mm) nyomja bele a tömlőt. A tömlő végének egyenesre vágottnak kell lennie a tökéletes csatlakozás érdekében. Ha a tömlőt nem sikerül benyomni, nedvesítse meg a végét.

### 12.2 A gyorscsatlakozók leszerelése:

Nyomja a szürke gyűrűt a gyorscsatlakozó felé és húzza ki a tömlőt.

**⚠ FIGYELEM:** Ha nem tartja a szürke gyűrűt és úgy húzza a tömlőt, a gyorscsatlakozó még jobban belevág a tömlőbe.

**⚠ FIGYELEM:** Leszereléskor a tömlők nem lehetnek nyomás alatt.

### 13. A CSAP FELSZERELÉSE (ld. 13. ábra):

1. A kompenzátor karját (1) fordítsa lefelé (ld. az ábrát). A kompenzátor karjával állíthatja be az optimális és kívánt átfolyást a csapon.
2. A csapot merőlegesen illessze rá a sokszögű fejre.
3. Rögzítse a hollandi anyával és forgassa el balra. (A kioldáshoz forgassa jobbra).
4. Húzza meg a mellékelt kulccsal.

### 14. REDUKCIÓS VÍZSZELEP (ld. 14. ábra):

A berendezés megfelelő működéséhez ajánlott az MRA 1/4-8 m regulátor.

*(SODA PYGMY 25 Green Line new esetében a berendezés része)*

1. regulátor
2. JG M 1/4 x 9,5 mm gyorscsatlakozó
3. nyomásmérő

### 15. A KEG-FEJ ÖSSZESZERELÉSE (ld. 15. ábra):

#### 15.1 A hordó nyomás alá helyezésére szolgáló kimenet:

Csővéggel ellátott változat, a tömlőt a csővégre kell ráhúzni és kapoccsal rögzíteni.

 **FIGYELEM:** Mielőtt a gyorscsatlakozót az 5/8"-os menetre csavarja, győződjön meg róla, hogy a KEG-fejen (a nyomóközeg levegőbemenetén) rajta van a visszacsapószelep (15.A).

#### 15.2 Italkimenet:

A KEG-fejre csavarja rá az F 5/8" x 3/8" (9,5 mm) gyorscsatlakozót.

### 16. A HORDÓ CSAPRA VERÉSE ÉS A CSAP LEVÉTELE (ld. 16. ábra):

#### 16.1 A hordó csapra verése:

A hordó csapra verése S-system csapolófejjel.

#### 16.2 A csap levétele:

A S-system csapolófej leszerelése a hordóról.

#### 16.3 A hordó csapra verése:

A hordó csapra verése A-system csapolófejjel.

#### 16.4 A csap levétele:

A A-system csapolófej leszerelése a hordóról.

 **FIGYELEM:** A hordó csapra verése előtt győződjön meg róla, hogy az adapter tiszta!

## 17. ÜZEMBE HELYEZÉS:

1. Csatlakoztassa a berendezést a CO<sub>2</sub>-höz.
2. Csatlakoztassa a berendezést a víz- vagy italvezetékhez.
3. Ellenőrizze minden csatlakozás megfelelő tömítettségét.
4. A SODA AS-45 Green Line new és a SODA AS-110 Green Line new sorozat esetében töltsen meg a hűtőedényt tiszta vízzel a MAX jelzésig.
5. Csatlakoztassa a berendezést az elektromos hálózathoz.
6. A főkapcsolóval kapcsolja be a berendezést (a SODA PYGMY Green Line new modell esetében a termosztáttal).
7. A csap segítségével csapolhatja az italt.



**A bemenő víz (ital) max. hőmérséklete  
25° C.**



**FIGYELEM:** Ha szivárgást észlel, kapcsolja ki a berendezést. Javítsa meg a vezeték esetleges tömítetlenségét. Ha a tömítetlenség a berendezés belsejében jelenik meg, vagy nem tudja, mit tegyen, forduljon szervizhez.

## 18. AJÁNLOTT TARTOZÉKOK:

- Aqua Stop
- Vízsűrő (szükséges a berendezés megfelelő működéséhez)
- Redukciós vízszelap (szükséges a berendezés megfelelő működéséhez)
- Tömlők és gyorscsatlakozók



**MEGJEGYZÉS:** Az ajánlott tartozékok nem részei a csomagnak. A forgalmazó nem vállal felelősséget az ajánlott tartozékok használatának elmulasztása miatt bekövetkező károkért.

## 19. HIBATÁBLÁZAT:

| Hiba                           | Ok  | Megoldás  |
|--------------------------------|---|---|
| Nem folyik a szóda.            | <p>A vezeték nyomása meghaladta a 4,0 bart</p> <p>El van zárva a vízvezeték</p> <p>Nincs megnyitva a CO<sub>2</sub>-bevezetés.</p> <p>Szennyezett a vízszűrő.</p> <p>A pumpa 240 másodperc-nél tovább működik egyhuzamban (hiba üzemmódba kerül).</p> | <p>Csökkentse a vízszelep nyomását min. 2,5 bar - max. 4,0 bar közé.</p> <p>Nyissa meg a csapot a vízvezetéken.</p> <p>Ellenőrizze a CO<sub>2</sub> nyomásbevezetést a nyomástartó palackon és állítsa a CO<sub>2</sub> nyomását min. 4,5 bar - max. 5,5 bar közé.</p> <p>Ellenőrizze, szükség esetén cserélje ki a vízszűrőt.</p> <p>A berendezést újra kell indítani az el. hálózatból való kihúzással.</p> |
| Az ital nem eléggé hűt le.     | <p>Rosszul beállított termosztát.</p> <p>Rossz a légáramlás.</p> <p>A berendezés túlmelegszik.</p>  | <p>Forgassa el a termosztát kerekét jobbra a 7. számhoz.</p> <p>Ellenőrizze a kondenzátor lamelláit, nem szennyeződtek-e.</p> <p>Tegye a berendezést hűvösebb környezetbe.</p>  |
| Nem tömített gyorscsatlakozók. | <p>Rosszul betett tömlő.</p> <p>Repedések a tömlőn.</p>   | <p>Húzza ki a tömlőt a gyorscsatlakozóból és ellenőrizze, nincs-e rajta éles perem, vagy vágja el késsel.</p>   |

**i** **MEGJEGYZÉS:**A berendezésnek a csapos állványhoz történő csatlakoztatásakor számítsa a vezeték hossza és átmérője. Minél rövidebb a vezeték és minél kisebb a tömlő átmérője, annál jobb minőségű lesz a szódavíz. A csapok hűtése és a vezetékek jó szigetelése szintén pozitív hatással van a szódavíz minőségére.

**i** **MEGJEGYZÉS:**Ha a fent javasolt ellenőrzések után a hiba továbbra is fennáll, forduljon a szervizszolgálathoz.

**Ne felejtse el megadni:**

- a hiba típusát
- a termék típusát
- a gyártás évét
- a termék gyártási számát (a címkén található)

**Alkatrészek rendelése:**

MINDIG EREDETI ALKATRÉSZEKET HASZNÁLJON. A nem eredeti vagy nem a gyártó által ajánlott alkatrészek használatáért a sem a gyártó, sem a forgalmazó nem vállal felelősséget.

**20. PÓTALKATRÉSZEK:**

Pótalkatrészek rendelésekor mindig fel kell tüntetni:

- a termék típusát
- a gyártás évét
- a gyártási számot

**21. A KONDENZÁTOR TISZTÍTÁSA** (ld. 21. ábra):

A kondenzátort havonta 1x nagy nyomású levegővel át kell fújatni. Szükség esetén a külsejét egy ecsettel törölje le.

**22. SZANITÁCIÓ VÍZZEL** (ld. 22. ábra):**(tisztítóadapter)**

Csatlakoztassa a tisztítóadaptert (nem a csomag része) a vízellátó rendszerhez egy tömlővel.

 **FIGYELEM:** A víz maximális hőmérséklete 25 °C lehet.

**A szanitáció menete:**

Miután a hordót kiürítette, üsse be a KEG-fejet a tisztítóadapterbe ugyanúgy, mintha hordót verne csapra. Ezután nyissa ki a csapot és tartsa nyitva, amíg a csapból tiszta víz nem folyik (kiürül minden italmaradék és lerakódás).

A hűtőberendezés tökéletesebb tisztítása érdekében használjon fertőtlenítő golyókat, melyeket a KEG-fej mögött a tömlőbe helyez és a víznyomással átnyomja az italvezetéken.

 **MEGJEGYZÉS:**A tisztítóadapter nem a csomag része. Megvásárolható a hűtőberendezés tartozékeként.

 **MEGJEGYZÉS:**Ne felejtse el leszerelni a csapot és kivenni a fertőtlenítő golyókat.

## 23. ELLENŐRZÉS MINDEN HASZNÁLAT ELŐTT:

1. Vizuális ellenőrzés.
2. A tápkábel ellenőrzése.
3. A kondenzátor szennyeződése (túlzott szennyeződés esetén havonta egynél gyakrabban tisztítsa).

 **FIGYELEM:** Ha hibát észlel, ne használja a berendezést.

## 24. RENDSZERES ELLENŐRZÉSEK:

- ✓ 1x naponta ellenőrizze a víz szintjét a tartályban
- ✓ 1x hetente ellenőrizze, nem sérült-e a tápkábel és a csatlakozó stabilan be van-e dugva a konnektorba.
- ✓ 1x hetente ellenőrizze, nincs-e a berendezés kitéve sugárzó hőnek.

- ✓ 1x hetente ellenőrizze, hogy semmi nem akadályozza-e a légáramlást
- ✓ 1x havonta ellenőrizze a hűtőegység kondenzátorát, és rendszeresen tisztítsa meg.
- ✓ 1x havonta ellenőrizze a berendezésben lévő víz tisztaságát, szükség esetén cserélje ki.
- ✓ 1x évente gondoskodjon róla, hogy egy revíziós technikus ellenőrizze az elektromos biztonságot.

## 25. KARBANTARTÁS:

Havonta ellenőrizni kell a kondenzátor tisztaságát, az esetleges szennyeződéseket légnymással le kell fújni, vagy le kell seperni, különben fennáll a hűtőteljesítmény csökkenésének vagy a hűtő meghibásodásának veszélye.

A készüléket csak puha, esetleg kissé megnedvesített ronggyal törölje le.

## 26. A KÖRNYEZET VÉDELME:

### A hulladék szelektálása:



Ezt a terméket tilos az általános háztartási hulladékkal együtt megsemmisíteni. Csehország területén az elektromos hulladékokkal a Rema System foglalkozik ([www.remasystem.cz](http://www.remasystem.cz)).

### **Egyéb államokban a hulladék szelektív gyűjtését helyi előírások szabályozzák.**



A szelektált hulladék lehetővé teszi a használt termékek és csomagolóanyagok újrahasznosítását és újrafelhasználását. Az újrahasznosított anyagok használata segít megóvni a környezetet a szennyezéstől és csökkenti a nyersanyagfelhasználást. A helyi előírások szabályozhatják a háztartási készülékek helyi gyűjtőközpontokban vagy a vásárlás helyén történő megsemmisítését.

| TERMÉKMODELL                                   | A KOMPRESSZOR HÜTŐTELJESÍTMÉNYE (HP) | A KOMPRESSZOR HÜTŐTELJESÍTMÉNYE (W) | MAXIMÁLIS HÜTŐTELJESÍTMÉNY (L/ÓRA)<br>TO<br>0°C/TK 45°C | FOLYAM. TELJESÍTMÉNY (L/ÓRA) | HŐMÉRSÉKLET-CSÖKKENÉS $\Delta t$ (°C) | FESZÜLTSG          | TELJESÍTMÉNYFELVÉTEL (W) | NÉVLEGES ÁRAMERŐSSÉG (A) | TÍPUS |
|--|--------------------------------------|-------------------------------------|---|------------------------------|---------------------------------------|--------------------|--------------------------|--------------------------|-------|
| <b>SODA PYGMY</b><br><b>Green Line new</b>     | 1/8                                  | 310                                 | 25  | 20                           | 10                                    | 220-240V<br>50Hz~1 | 391                      | 1,70                     | R290  |
| <b>SODA PYGMY 25</b><br><b>Green Line new</b>  | 1/8                                  | 310                                 | 25  | 20                           | 10                                    | 220-240V<br>50Hz~1 | 391                      | 1,70                     | R290  |
| <b>SODA AS-45</b><br><b>Green Line new</b>     | 1/8                                  | 310                                 | 45  | 25                           | 10                                    | 220-240V<br>50Hz~1 | 310                      | 1,50                     | R290  |
| <b>SODA AS-110</b><br><b>Green Line new</b>    | 1/3                                  | 890                                 | 110   | 60                           | 10                                    | 220-240V<br>50Hz~1 | 943                      | 4,10                     | R290  |
| <b>Szódavíz készítő -<br/>külső new</b>        | -                                    | -                                   | 40  | -                            | -                                     | 220-240V<br>50Hz~1 | 368                      | 1,60                     | -     |
| <b>SODA Exclusive</b><br><b>Green Line new</b> | 1/8                                  | 310                                 | 25  | 20                           | 10                                    | 220-240V<br>50Hz~1 | 391                      | 1,7                      | R290  |
| <b>CW COMPACT</b><br><b>Green Line new</b>     | 1/8                                  | 310                                 | 25  | 20                           | 10                                    | 220-240V<br>50Hz~1 | 460                      | 2                        | R290  |
| <b>SODA KONTAKT 70</b><br><b>Green Line</b>    | 1/3                                  | 860                                 | 70  | 65                           | 10                                    | 220-240V<br>50Hz~1 | 828                      | 3,60                     | R290  |
| <b>Szódavíz készítő -<br/>külső 200 l</b>      | -                                    | -                                   | 200   | -                            | -                                     | 220-240V<br>50Hz~1 | 322                      | 1,40                     | -     |

## VAŽNO

Ovaj priručnik sadrži upute za instalaciju, korištenje i rukovanje aparatom. Ovaj priručnik je sastavni dio uređaja. Isti po cijeli vijek trajanja aparata mora biti pored njega spremljen i dostupan korisniku uvijek kada se aparat instalira, premješta, koristi ili održava.

Prije instalacije i korištenja uređaja ovaj priručnik pažljivo pročitajte, sadrži važne podatke za ispravno i sigurno korištenje uređaja.

S obzirom na neprekidno poboljšavanje proizvoda slike u naputku samo su ilustrativne i mogu se razlikovati od kupljene robe.

Ovaj je priručnik prijevod izvornog češkog priručnika.

### LINDR.CZ s.r.o.

Sadová 132

503 15 Nechanice, Czech Republic

mobitel: + 420 775 715 494

tel. : +420 495 447 239

e-mail: info@lindr.cz

web: [www.lindr.cz](http://www.lindr.cz), [www.lindr.eu](http://www.lindr.eu)

80

## SIMBOLI I OZNAKE KORIŠTENE U UPUTAMA ZA UPORABU:



### PAŽNJA:

Ne poštivanje uputa može dovesti do ozljeda ili oštećenja aparata.



### NAPOMENA:

Ovaj simbol označava podatke i preporučene savjete za korisnike.



### OPASNOST:

Opasnost od udara električnom strujom.



### PAŽNJA:

**Rashladni sustav sadrži zapaljivo rashladno sredstvo R290 (propan)!**





## Sadržaj:

|     |                                      |       |    |
|-----|--------------------------------------|-------|----|
| 1.  | Uvod                                 | ..... | 82 |
| 2.  | Opis stroja                          | ..... | 82 |
| 3.  | Naljepnica proizvodnje               | ..... | 82 |
| 4.  | Opće upute, mjere i sigurnosne upute | ..... | 82 |
| 5.  | Instalacija i postavljanje           | ..... | 83 |
| 6.  | Električni priključak                | ..... | 84 |
| 07. | Ispitivanje                          | ..... | 84 |
| 8.  | Jamstvo                              | ..... | 84 |
| 9.  | Povezivanje i stavljanje pod tlak    | ..... | 84 |
| 10. | Punjenje spremnika tečnošću          | ..... | 86 |
| 11. | Temperatura i podešavanje            | ..... | 86 |
| 12. | Kako raditi s brzim spojnicama       | ..... | 86 |
| 13. | Ugradnja slavine za točenje          | ..... | 87 |
| 14. | Redukcijski ventil na vodu           | ..... | 87 |
| 15. | Konstrukcija ručke slavine           | ..... | 87 |
| 16. | Instaliranje i uklanjanje bačve      | ..... | 87 |
| 17. | Puštanje u rad                       | ..... | 88 |
| 18. | Preporučena oprema                   | ..... | 88 |
| 19. | Tablica kvarova                      | ..... | 89 |
| 20. | Rezervni dijelovi                    | ..... | 90 |
| 21. | Čišćenje kondenzatora                | ..... | 90 |
| 22. | Sanitacija vodom                     | ..... | 90 |
| 23. | Provjera prije svake uporabe         | ..... | 91 |
| 24. | Periodični pregledi                  | ..... | 91 |
| 25. | Održavanje                           | ..... | 91 |
| 26. | Zaštita okoliša                      | ..... | 91 |

## 1. UVOD:

Zahvaljujemo vam što ste odlučili kupiti proizvod LINDR.

## 2. OPIS APARATA:

Aparati za pravljenje soda-vode profesionalni su uređaji namijenjeni za pravljenje hladene soda-vode miješanjem H<sub>2</sub>O i CO<sub>2</sub>. Ovi praktični aparati pogodni su za kućanstva, urede i pogone proizvodnje.

Aparati nisu namijenjeni za punjenje bačvi.

### Ovaj naputak namijenjen je za modele:

SODA PYGMY Green Line new

SODA PYGMY 25 Green Line new

SODA AS-45 Green Line new

SODA AS-110 Green Line new

Aparat za pravljenje gazirane vode  
-vanjski new

SODA Exclusive Green Line new

CW COMPACT Green Line new

SODA KONTAKT 70 Green Line

Aparat za pravljenje gazirane vode  
-vanjski 200 I

## 3. NALJEPNICA PROIZVODNJE:



## 4. OPĆE UPUTE, MJERE I SIGURNOSNE UPUTE:

Tijekom korištenja pridržavajte se osnovnih sigurnosnih uputa proizvođača aparata. Bilo koja druga uporaba smatra se nedopuštenom i stoga opasnom. Dostavljač ne jamči za štete uzrokovane uslijed neispravnog korištenja.

## APARAT NE KORISTITE U DRUGE SVRHE NEGO JE ODREDIO PROIZVOĐAČ!!

**Opća sigurnosna pravila. Poštujte ove sljedeće sigurnosne upute.**

### Aparati ispunjavaju sigurnosnu zaštitu IP21.

Dostavljač ne jamči za štete uzrokovane na ovom aparatu uslijed rada ne poštujući sljedeće upute!

**⚠ PAŽNJA:** Ovaj aparat smiju koristiti djeca starija 15 godina i starije dobi, te osobe sa smanjenim fizičkim, osjetilnim ili mentalnim sposobnostima ili sa nedostatkom iskustva i znanja ako su pod nadzorom, ili ukoliko su bili poučeni o korištenju aparata na siguran način, te razumiju mogućim opasnostima.

**⚠ PAŽNJA:** Djeca se sa aparatom ne smiju igrati. Sav materijal za pakiranje spremite izvan doseg djece (*sadrži plastični omot - djetete se može ugušiti*).

**⚠ PAŽNJA:** Čišćenje i održavanje aparata od strane korisnika ne smiju vršiti djeca bez nadzora.

**⚠ PAŽNJA:** Prije priključenja glavnog električnog dovoda provjerite da li naponi i frekvencija odgovaraju podacima naznačenim na aparatu.

**⚠ PAŽNJA:** Uvijek provjerite da li utičnica električne struje u koju uključujete hladnjak, odgovara specifikaciji na naljepnici proizvodnje (napon, frekvencija, snaga).

**⚠ PAŽNJA:** Prije bilo koje radnje na aparatu, npr. čišćenja i održavanja opreme, **UVIJEK** isključite aparat iz dovoda električne energije: termostat stavite u položaj „O“ i izvucite utikač.

⚠ **PAŽNJA:** Alat ili druge predmete nikada nemojte stavljati na lopatice ventilatora.

⚠ **PAŽNJA:** Za električne dijelove nikada nemojte dirati mokrim ili vlažnim rukama.

⚠ **PAŽNJA:** Za osiguranje snage rashladne jedinice nikada ne blokirajte dovod zraka.

⚠ **PAŽNJA:** Tijekom sanitacije temperatura vode ne smije biti veća od 25°C!

⚠ **PAŽNJA:** Uvijek provjerite da li je utičnica električne struje u koju ćete uključivati hladnjak slobodno pristupačna, kako bi se u slučaju potrebe utikač odmah mogao izvući.

⚠ **PAŽNJA:** Kada utikač izvlačite iz utičnice, držite za utikač i izvucite ga. Ni u kom slučaju ne vucite za dovodni kabel, prijeti oštećenje.

⚠ **PAŽNJA:** Za potpuno isključenje aparata utikač izvucite iz utičnice električne energije.

⚠ **PAŽNJA:** U slučaju oštećenja električne instalacije proizvoda potrebno je pozvati osposobljenog servisnog tehničara. Ni u kom slučaju nemojte popravljati sami.

⚠ **PAŽNJA:** *Rashladni sustav sadrži zapaljivo rashladno sredstvo R290 (propan)!*



⚠ **PAŽNJA:** Izvanredno održavanje i servis sustava za hlađenje moraju vršiti osposobljeni i ovlašteni tehničari koji su upoznati sa rashladnim i električnim sustavima. Za servis hladnjaka s R290 tehničari moraju imati specijalnu obuku i kvalificirani za rukovanje sa zapaljivim tvarima. Poštujte osnovne pravne propise i sigurnosne mjere povezane sa servisom i popravcima!

⚠ **PAŽNJA:** Nemojte koristiti otvoreni plamen i potencijalni izvor iskri u blizini aparata sa korištenim rashladnim sredstvom **R290!**

⚠ **PAŽNJA:** Nakon otvaranja aparat stavi-

te tako da se toplina od jedinice za hlađenje može dovoljno ventilirati.

⚠ **PAŽNJA:** Na aparat se ne smiju stavljati predmeti koji bi mogli spriječiti cirkuliranje zraka.

## 5. INSTALACIJA I POSTAVLJANJE:

Aparat postavite na čvrsto postolje u vodoravnu poziciju (maksimalan dopušteni nagib 2. stupnja). Oko aparata zrak mora slobodno cirkulirati.

- *Osigurajte dovoljno slobodnog prostora za cirkuliranje zraka i odvod topline.*
- *Osigurajte dovoljnu količinu svježeg zraka.*
- *Aparat se ne smije postaviti u zatvorenu prostoriju.*
- *Aparat se ne smije postaviti u blizini izvora topline, ili biti izložen izravnoj sunčevoj svjetlosti.*

Minimalna udaljenost prepreke od otvora za ventiliranje mora biti 200 mm i od kondenzatora 500 mm. Na mjestu gdje ne postoje nikakvi

otvori za ventiliranje minimalna udaljenost je 700 mm. Aparat je najbolje koristiti u hladnoj i dobro provjetrenoj prostoriji. Aparat je namijenjen za korištenje na temperaturi okoline min. 16 °C i maks. 32 °C

⚠ **PAŽNJA:** *Aparat se NE SMIJE koristiti ni skladištiti kada je temperatura okoline ispod 0°C.* Aparat je namijenjen za korištenje u normalnom okruženju, primjena samo ispod krova zaštićenog od kiše i sunčevih zraka. Klimatska klasa N.

⚠ **OPASNOST:** Zaštitite opremu i električni priključak od kiše i prskanja vode!

⚠ **PAŽNJA:** Ni u kom slučaju aparat nemojte stavljati na bočnu stranu, ni tijekom prijevoza.

**i** **NAPOMENA:** Za ispravan rad i maksimalnu snagu aparata od značaja je ne prekrivati ni jedan otvor za ventiliranje te osigurati dovoljnu cirkulaciju zraka.

## 6. ELEKTRIČNI PRIKLJUČAK:

Aparat uključite u električni priključak prema specifikaciji na proizvodnoj naljepnici ovog aparata. Elektroinstalacija podliježe lokalnim propisima. Ukoliko je dovod napajanja (kabel) oštećen, zamijeniti ga mora proizvođač, servisni tehničar ili na sličan način kvalificirana osoba, kako bi se spriječio nastanak opasne situacije.

**⚠ OPASNOST: Ako je oštećen dovodni (kabel), aparat nemojte koristiti ni uključivati!**

## 7. TESTIRANJE:

Proizvod je isporučen na takav način da se odmah može koristiti.

## 8. JAMSTVO:

Aparat ima jamstvo u skladu s općim zakonskim propisima Republike Češke ili prema trgovačkom ugovoru. Tijekom jamstva besplatno ćemo otkloniti nastale kvarove na proizvodu, koji nisu uzrokovani prekomjer-

nim habanjem, neprikladnim rukovanjem, radom, nepovoljnim skladištenjem ili uslijed korištenja proizvoda suprotno uputama i njegovoj konstrukciji koju je proizvođač za tu svrhu namijenio. Materijali promijenjeni tijekom jamstva naša su imovina. O valjanosti jamstva uvijek odlučuje ovlašteni servis. Jamstvo pruženo od strane prodavača izvan teritorija Republike Češke uređeno je u dogovoru između prodavača i kupca u njihovom uzajamnom odnosu, koji nije izravni odnos prema proizvođaču. Ovime kupac nema pravo na primjenu jamstva kod proizvođača. Prijevoz ili drugi troškovi nisu predmet jamstva.

### UPOZORENJE:

Električni uređaji i aparati moraju se revizirati - kontrolirati u roku prema važećoj legislativi države, gdje uređaj radi. Reviziju elektroinstalacije može vršiti samo osoba s važećim ovlaštenjem za isti rad. Servis, rezervne dijelove i kontrolu vrši proizvođač, ili ovlašteni servis.

## 9. POVEZIVANJE STAVLJANJE POD TLAKÍ (vidjeti sl. 9.):

### 9.1 Povezivanje i stavljanje pod tlak SODA PYGMY Green Line new

1. Ulaz vode 3/8
2. Ulaz CO<sub>2</sub>
3. Redukcijski ventil CO<sub>2</sub>
4. Tlačna boca CO<sub>2</sub>
5. Redukcijski ventil za vodu
6. Filter za vodu
7. Aqua Stop (preporučeno)
8. Vodovodni priključak (pitka voda)

### 9.2 Povezivanje i stavljanje pod tlak SODA PYGMY 25 Green Line new

1. Redukcijski ventil CO<sub>2</sub>
2. Tlačna boca CO<sub>2</sub>
3. Vodovodni priključak (pitka voda)
4. Aqua Stop (preporučeno)
5. Filter za vodu
6. Izlaz hladene sode
7. Izlaz hladene vode
8. Ulaz vode
9. Ulaz CO<sub>2</sub>
10. Brza spojnica 9,5 x 8 mm

### 9.3 Povezivanje i stavljanje pod tlak SODA Exclusive Green Line new

1. Vodovodni priključak (pitka voda)
2. Aqua Stop (preporučeno)
3. Filter za vodu
4. Redukcija CO<sub>2</sub>
5. Tlačna boca
6. Ulaz vode

**9.4 Povezivanje i stavljanje pod tlak CW COMPACT Green Line new**

- |                                      |  |
|--------------------------------------|--|
| 1. Vodovodni priključak (pitka voda) | 4. Ulaz vode (min. 3 bara, maks. 8 bara) |
| 2. Aqua Stop (preporučeno)           | 5. Boca CO <sub>2</sub>                  |
| 3. Filter za vodu                    |  |

**9.5 Povezivanje i stavljanje pod tlak SODA AS-45 Green Line new****Varijanta A:** SODA / HLAĐENA VODA

- |                                       |                                  |
|---------------------------------------|----------------------------------|
| 1. Vodovodni priključak (pitka voda)  | 6. Tlačna boca                   |
| 2. Aqua Stop (preporučeno)            | 7. Brza spojnica Y 8 x 8 x 8 mm  |
| 3. Redukcijski ventil na vodu         | 8. Ulaz CO <sub>2</sub>          |
| 4. Filter za vodu                     | 9. Ulaz vode za hlađenje         |
| 5. Redukcijski ventil CO <sub>2</sub> | 10. Ulaz vode za pravljenje sode |

**9.6 Povezivanje i stavljanje pod tlak SODA AS-45 Green Line new****Varijanta B:** SODA / NAPITAK

- |                                      |   |
|--------------------------------------|---|
| 1. Vodovodni priključak (pitka voda) | 6. Ulaz vode za pravljenje sode             |
| 2. Aqua Stop (preporučeno)           | 7. Ulaz CO <sub>2</sub>                     |
| 3. Filter za vodu                    | 8. Redukcijski ventil 2 st. CO <sub>2</sub> |
| 4. Redukcijski ventil na vodu        | 9. Tlačna boca                              |
| 5. Ulaz napitka za hlađenje          | 10. Napitak                                 |

**9.7 Povezivanje i stavljanje pod tlak SODA AS-110 Green Line new**

- |                                      |                                    |
|--------------------------------------|------------------------------------|
| 1. Redukcijski ventil                | 10. Izlaz soda                     |
| 2. Tlačna boca                       | 11. Napitak 1, 2 - izlaz           |
| 3. Napitak                           | 12. Dodatno hlađenje (ulaz/ izlaz) |
| 4. Brza spojnica Y 8 x 8 x 8 mm      | 13. Ulaz napitka za hlađenje       |
| 5. Ručka slavine                     | 14. Ulaz vode                      |
| 6. Filter za vodu                    | 15. Ulaz CO <sub>2</sub>           |
| 7. Aqua Stop (preporučeno)           | 16. Brza spojnica 9,5 x 8 mm (3x)  |
| 8. Vodovodni priključak (pitka voda) | 17. Brza spojnica 9,5 x 8 mm (2x)  |
| 9. Redukcijski ventil za vodu        |                                    |

**⚠ PAŽNJA:** 1 puta mjesečno provjerite čistoću vode u aparatu, po potrebi promijenite (SODA AS-45 Green Line new i SODA AS-110 Green Line new).

**9.8 Povezivanje i stavljanje pod tlak Aparat za pravljenje gazirane vode - vanjski new**

- |                                       |                          |
|---------------------------------------|--------------------------|
| 1. Vodovodni priključak (pitka voda)  | 7. Hlađenje              |
| 2. Aqua Stop (preporučljivo)          | 8. Izlaz SODA            |
| 3. Filter za vodu                     | 9. Prekidač              |
| 4. Redukcijski ventil za vodu         | 10. Ulaz CO <sub>2</sub> |
| 5. Redukcijski ventil CO <sub>2</sub> | 11. Ulaz vode            |
| 6. Tlačna boca                        |                          |





**Maks. temperatura ulazne vode 2°C - 5°C.**

## 10. PUNJENJE SPREMNIKA TEČNOŠĆU (vidjeti sl. 10.):

**Serijska modela SODA AS-45 Green Line new, SODA AS-110 Green Line new**

Plastični spremnik napunite čistom vodom bez kemijskog tretiranja čak do oznake MAX.

 **PAŽNJA:** Prije puštanja spremnik napunite čistom vodom čak do oznake MAX. Nemojte koristiti nikakve kemijske pripravke, moglo bi doći do oštećenja rashladnog sustava. Nakon hlađenja na temperaturu ispod točke mraza može se koristiti ekološka smjesa protiv smrzavanja na bazi propilen-glikola.

 **PAŽNJA:** Provjerite priključenje izlaza iz pumpe, ako nije priključen nakon uključanja aparata iz izlaza pumpe prskat će voda.

 **PAŽNJA:** Kada se priključuje petlja za dodatno hlađenje razina vode u plastičnom spremniku može pasti, stoga razinu ponovno provjerite i ako je potrebno vodu dopunite.

## 11. TEMPERATURA I PODEŠAVANJE (vidjeti sliku 11):

Temperaturu hlađenog napitka kontrolira mehanički termostat u rasponu 2°C do 8°C. Na termostatu je brojana ljestvica od 1 do 7.

86

## 12. KAKO RADITI S BRZIM SPOJNICAMA (vidjeti sliku 12):

### 12.1 Ugradnja brzih spojnica:

Uхватite brzu spojnicu i crijevo stavite smjerem u tijelo brze spojnice čak do kraja (oko 20 mm). Crijevo mora biti ravno odrezano, kako bi se savršeno spojilo. Ukoliko se crijevo ne može staviti, završetak je potrebno navlažiti.

### 12.2 Demontaža brzih spojnica:

Držite sivi prsten smjerem prema tijelu brze spojnice i crijevo izvucite.

 **PAŽNJA:** Ako sivi prsten ne držite, ali za crijevo vučete, brza spojnica će se u crijevo još više urezati.

 **PAŽNJA:** Tijekom demontaže crijeva ne smiju biti pod tlakom.

### 13. UGRADNJA SLAVINE ZA TOČENJE (vidjeti sliku 13):

1. Ručicu kompenzatora (1.) okrenite tako da je u smjeru prema dolje (vidi sliku). Ručicom kompenzatora na slavini postavite optimalan protok i protok koji tražite.
2. Slavinu nametnite u okomitom položaju na tisućukut.
3. Osigurajte pretornu maticu i okrećite u smjeru ulijevo. (Popuštajte u smjeru udesno).
4. Stegnite dostavljenim ključem.

### 14. REDUKCIJSKI VENTIL ZA VODU (vidjeti sl. 14.):

Regulator MRA 1/4-8 m preporučan je za pravilan rad aparata.

*(kod SODA PYGMY 25 Green Line new sastavni je dio aparata)*

1. regulator
2. brza spojnica JG M 1/4 x 9,5 mm
3. manometar

### 15. SASTAVLJANJE RUČKE SLAVINE (vidjeti sliku 15):

#### 15.1 Ispust za stavljanje bačve pod tlak:

Varijanta povezivanja s izvodom, crijevo se nametne na izvod i učvrsti kopčom.

 **PAŽNJA:** Prije nego brzu spojnicu pričvrstite na navoj 5/8", provjerite je li na ručku slavine (ulaz zraka tlačnog medija) nametnut usni ventil (povratni ventil 15.A).

#### 15.2 Ispust za napitak:

Na ručku slavine stavite brzu spojnicu F 5/8" x 3/8" (9,5mm).

### 16. INSTALIRANJE I PODEŠAVANJE BAČVE (vidjeti sliku 16):

#### 16.1 Instaliranje bačve:

Postupak instaliranja S-system ručke na bačvu.

#### 16.2 Uklanjanje bačve:

Postupak uklanjanja S-system ručke na bačvu.

#### 16.3 Instaliranje bačve:

Postupak instaliranja A-system ručke na bačvu.

#### 16.4 Uklanjanje bačve:

Postupak uklanjanja A-system ručke na bačvu.

 **PAŽNJA:** Prije instaliranja bačve provjerite da li je adapter čist!

## 17. PUŠTANJE U RAD:

1. Spojite aparat s CO<sub>2</sub>.
2. Spojite aparat s dovodom vode, ili napitka.
3. Provjerite jesu li svi spojevi dovoljno zapečaćeni.
4. Kod aparata SODA AS-45 Green Line new i SODA AS-110 Green Line new rashladnu posudu napunite čistom vodom čak do oznake MAX.
5. Uključite aparat u električnu mrežu.
6. Na glavni prekidač uključite aparat (termostatom kod modelu SODA PYGMY Green Line new).
7. Pomoću slavina za točenje napitak možete točiti.

 **Maks. temperatura ulazne vode (napitka)**  
**25°C.**

 **PAŽNJA:** Ako dođe do propuštanja aparat isključite. Eventualno propuštanje cijevi popravite. Ako do propuštanja dođe unutar aparata ili ako vam je potreban savjet, obratite se servisu.

## 18. PREPORUČENA OPREMA:

- Aqua Stop
- Filter za vodu (potreban je za pravilan rad aparata)
- Redukcijski ventil za vodu (potreban je za pravilan rad aparata)
- Crijeva i brze spojnice

 **NAPOMENA:** Preporučena oprema nije sastavni dio pakiranja. Dobavljač ne jamči za štete uzrokovane kada se ne koristi ova preporučena oprema.



## 19. TABLICA KVAROVA:

| Nedostatak               | Uzrok  | Otklanjanje  |
|--------------------------|--|--|
| Ne curi soda-voda.       | <p>Tlak na dovodu prekoračio je vrijednost 4,0 bara</p> <p>Zatvoreni dovod vode na vodovodnom priključku</p> <p>Nije otvoren dovod tlaka CO<sub>2</sub>.</p> <p>Ugradnja filtera vode.</p> <p>Pumpa neprekidno radi duže od 240 sekunde (bit će u načinu rada greške).</p> | <p>Smanjite tlak na Ventil u za vodu min. na 2,5 bara - maks. 4,0 bara.</p> <p>Otvorite slavinu na vodovodnom priključku.</p> <p>Otvorite i provjerite dovod tlaka CO<sub>2</sub> na tlačnoj boci i namjestite tlak CO<sub>2</sub> min. na 4,5 bara - maks. 5,5 bara.</p> <p>Provjerite ili zamijenite filter za vodu.</p> <p>Uređaj je potrebno resetirati isključenjem od el. mreže.</p> |
| Napitak je malo ohlađen. | <p>Neispravno postavljen termostat.</p> <p>Loša cirkulacija zraka.</p> <p>Aparat se pregrijava.</p>  | <p>Okrenite kotačić termostata u smjeru udesno prema brojki 7.</p> <p>Provjerite lamele kondenzatora da li nisu začepjene.</p> <p>Aparat stavite u hladnije okruženje.</p>   |
| Brze spojnice ne brtve   | <p>Neispravno stavljeno crijevo.</p> <p>Ogrebotine na crijevu.</p>   | <p>Iz brze spojnice izvucite crijevo i provjerite da li na njoj nije oštar rub, eventualno smanjite nožem.</p>   |

**i NAPOMENA:** Prilikom povezivanja aparata na stalak sa slavinama ovisi o duljini i promjeru voda. Što je duljina voda kraća i promjer crijeva manji, to je soda-voda kvalitetnija. Dodatno hlađenje slavina i dobra izolacija voda pozitivno će se odraziti na kvaliteti soda-vode.

**i NAPOMENA:** Ako se kvar i nakon gore preporučenih provjera ponavlja, obratite se na usluge servisa.

**Nemojte zaboraviti navesti sljedeće:**

- vrstu kvara
- tip proizvoda
- godinu proizvodnje
- broj proizvodnje (naznačeno na naljepnici)

**Naručivanje sastavnih dijelova:**

UVIJEK KORISTITE ORIGINALNE SASTAVNE DIJELOVE. Za sastavne dijelove koji nisu originalni, ili preporučeni proizvođačem, proizvođač ni dostavljač ne snose nikakvu odgovornost.

**20. REZERVNI DIJELOVI:**

Prilikom naručivanja rezervnih dijelova uvijek je potrebno navesti:

- tip proizvoda
- godinu proizvodnje
- broj proizvodnje

**21. ČIŠĆENJE KONDENZATORA (vidjeti sliku 21):**

Tlakom zraka kondenzator se mora ispuhati 1 puta mjesečno. Po potrebi očistiti četkanjem s vanjske strane.

**22. SANITACIJA VODOM (vidjeti sliku 22):  
(adapter za sanitaciju)**

Adapter za sanitaciju (nije sastavni dio pakiranja) priključite na vodovodnu seriju pomoću crijeva.

 **PAŽNJA:** Maksimalna temperatura vode ne smije biti više od 25°C.

**Postupak sanitacije:**

Kada bačvu ispraznite, instalirajte ručku slavine u adapter za sanitaciju na isti način kao kada instalirate bačvu. Nakon instaliranja otvorite ručicu slavine za točenje i držite ju otvorenu sve dok iz slavine ne curi čista voda (isprat će se svi ostatci pića i djelomične naslage).

Za bolje izvođenje sanitacije rashladnog uređaja koristite kuglice za sanitaciju, koje stavite u crijevo iza ručke slavine i pod tlakom vode ih protisnete kroz vod a napitke.

 **NAPOMENA:** Adapter za sanitaciju nije sastavni dio pakiranja. Moguće ga je kupiti kao pribor hladnjaka.

 **NAPOMENA:** Nemojte zaboraviti demontirati slavinu za točenje i izvaditi kuglicu za sanitaciju.

## 23. PREGLED PRIJE SVAKE UPORABE:

1. Vizualan pregled.
2. Provjera dovoda kabela.
3. Začepljenje kondenzatora (u slučaju prekomjernog začepjenja potrebno je čistiti češće nego 1 puta mjesečno).

 **PAŽNJA:** Ne koristite aparat ako ste otkrili kvar.

## 24. PERIODIČNI PREGLEDI:

- ✓ 1 puta tjedno provjerite razinu vode u spremniku
- ✓ 1 puta tjedno provjerite da li dovodni kabel nije oštećen i da li je el. utikač čvrsto stavljen u utičnicu.
- ✓ 1 puta tjedno provjerite da li uređaj nije izložen toplinskom zračenju.

- ✓ 1 puta tjedno provjerite da ništa ne sprječava cirkuliranje zraka
- ✓ 1 puta mjesečno provjerite kondenzator rashladne jedinice i redovito ju čistite.
- ✓ 1 puta mjesečno provjerite čistoću vode aparatu, po potrebi promijenite.
- ✓ 1 puta godišnje osigurajte inspekciju električne sigurnosti od strane tehničara za revizije.

## 25. ODRŽAVANJE:

Svaki mjesec potrebno je pregledati čistoću kondenzatora, eventualno nečistoće ispuhati pod tlakom zraka, ili očistiti metenjem, inače postoji mogućnost smanjenja snage hlađenja ili oštećenja hladnjaka.

Uređaj brišite samo mekanom ili blago vlažnom krpicom.

## 26. ZAŠTITA OKOLIŠA

### Sortiranje otpada



Ovaj proizvod ne smije se zbrinjavati zajedno sa komunalnim otpadom. U Republici Češkoj Električni otpad se rješava u sklopu Rema Sustava ([www.remasystem.cz](http://www.remasystem.cz)).

**U drugim državama nego je Češka razvrstavanje otpada podliježe lokalnim propisima.**



Sortirani otpad omogućuje recikliranje i ponovno korištenje proizvoda i materijala za pakiranje. Ponovno korištenje recikliranih materijala pomaže štititi okoliš od zagađenja i smanjuje potrošnju sirovina. Lokalni propisi mogu uređivati način zbrinjavanja kućnih aparata na lokalnim sabirnim mjestima ili na mjestu kupnje.

| PROIZVODNI<br>MODEL:  | RASHLADNA SNAGA<br>KOMPRESORA<br>(HP) | RASHLADNA SNAGA<br>KOMPRESORA<br>(W) | MAKSIMALNA RASHLAD-<br>NA SNAGA (L/SAT) TO<br>0°C/TK 45°C | STAL. SNAGA<br>(L/SAT) | TOPLINSKI PAD<br>$\Delta t$ (°C) | NAPON              | NAPAJA-<br>NJE<br>(W) | NAZIVNA<br>STRUJA<br>(A) | TIP  |
|---|---------------------------------------|--------------------------------------|---|------------------------|----------------------------------|--------------------|-----------------------|--------------------------|------|
| <b>SODA PYGMY</b><br><i>Green Line new</i>                        | 1/8                                   | 310                                  | 25  | 20                     | 10                               | 220-240V<br>50Hz~1 | 391                   | 1,70                     | R290 |
| <b>SODA PYGMY 25</b><br><i>Green Line new</i>                     | 1/8                                   | 310                                  | 25  | 20                     | 10                               | 220-240V<br>50Hz~1 | 391                   | 1,70                     | R290 |
| <b>SODA AS-45</b><br><i>Green Line new</i>                        | 1/8                                   | 310                                  | 45  | 25                     | 10                               | 220-240V<br>50Hz~1 | 310                   | 1,50                     | R290 |
| <b>SODA AS-110</b><br><i>Green Line new</i>                       | 1/3                                   | 890                                  | 110   | 60                     | 10                               | 220-240V<br>50Hz~1 | 943                   | 4,10                     | R290 |
| <b>Aparat za pravljenje<br/>gazirane vode -<br/>vanjski new</b>   | -                                     | -                                    | 40  | -                      | -                                | 220-240V<br>50Hz~1 | 368                   | 1,60                     | -    |
| <b>SODA Exclusive</b><br><i>Green Line new</i>                    | 1/8                                   | 310                                  | 25  | 20                     | 10                               | 220-240V<br>50Hz~1 | 391                   | 1,7                      | R290 |
| <b>CW COMPACT</b><br><i>Green Line new</i>                        | 1/8                                   | 310                                  | 25  | 20                     | 10                               | 220-240V<br>50Hz~1 | 460                   | 2                        | R290 |
| <b>SODA KONTAKT 70</b><br><i>Green Line</i>                       | 1/3                                   | 860                                  | 70  | 65                     | 10                               | 220-240V<br>50Hz~1 | 828                   | 3,60                     | R290 |
| <b>Aparat za pravljenje<br/>gazirane vode -<br/>vanjski 200 I</b> | -                                     | -                                    | 200   | -                      | -                                | 220-240V<br>50Hz~1 | 322                   | 1,40                     | -    |

## WAŻNE

Niniejszy podręcznik zawiera instrukcje dotyczące instalacji, eksploatacji i obsługi urządzenia. Niniejszy podręcznik stanowi integralną część urządzenia. Musi być przechowywany przy urządzeniu przez cały okres użytkowania i dostępny dla użytkownika podczas instalacji, przemieszczania, eksploatacji i konserwacji urządzenia.

Przed instalacją i eksploatacją urządzenia należy dokładnie zapoznać się z niniejszym podręcznikiem, gdyż zawiera on ważne informacje umożliwiające prawidłową i bezpieczną eksploatację urządzenia.

W związku z ciągłym ulepszaniem produktów, rysunki zawarte w niniejszej instrukcji mają charakter wyłącznie podglądowy i mogą się różnić w zależności od zakupionego produktu.

Niniejsza instrukcja jest tłumaczeniem oryginalnej instrukcji w języku czeskim.

**LINDR.CZ s.r.o.**

ul. Sadová 132  
503 15 Nechanice, Czech Republic

komórka: + 420 775 715 494  
tel.: +420 495 447 239

e-mail: info@lindr.cz  
web: [www.lindr.cz](http://www.lindr.cz), [www.lindr.eu](http://www.lindr.eu)

## SYMBOLY I ZNAKI UŻYWANE W NINIEJSZEJ INSTRUKCJI OBSŁUGI:



### UWAGA:

Niestosowanie się do zaleceń może spowodować obrażenia lub uszkodzenie urządzenia.



### ZAGROŻENIE:

Zagrożenie porażeniem prądem elektrycznym.



### INFORMACJA:

Ten symbol oznacza informacje i zalecenia dla użytkownika.



### UWAGA:

**System chłodzenia zawiera łatwopalny czynnik chłodniczy R290 (propan)!**



## **Spis treści:**

|     |  |       |     |
|-----|--|-------|-----|
| 1.  | Wstęp  | ..... | 95  |
| 2.  | Opis urządzenia                                      | ..... | 95  |
| 3.  | Tabliczka znamionowa                                 | ..... | 95  |
| 4.  | Ogólne zalecenia, środki i instrukcje bezpieczeństwa | ..... | 95  |
| 5.  | Instalacja i umieszczenie                            | ..... | 96  |
| 6.  | Przyłącze elektryczne                                | ..... | 97  |
| 7.  | Wypróbowanie   | ..... | 97  |
| 8.  | Gwarancja  | ..... | 97  |
| 9.  | Podłączenie i wytworzenie ciśnienia                  | ..... | 97  |
| 10. | Napełnianie pojemnika płynem                         | ..... | 99  |
| 11. | Temperatura i regulacja                              | ..... | 99  |
| 12. | Używanie szybkozłączy                                | ..... | 99  |
| 13. | Instalacja kurka do nalewania napoju                 | ..... | 100 |
| 14. | Zawór redukcyjny wody                                | ..... | 100 |
| 15. | Konstrukcja elementu do podłączenia beczki           | ..... | 100 |
| 16. | Podłączenie i odłączenie beczki                      | ..... | 100 |
| 17. | Uruchomienie   | ..... | 101 |
| 18. | Rekomendowane akcesoria                              | ..... | 101 |
| 19. | Tabela usterek                                       | ..... | 102 |
| 20. | Części zamienne                                      | ..... | 103 |
| 21. | Czyszczenie kondensatora                             | ..... | 103 |
| 22. | Czyszczenie za pomocą wody                           | ..... | 103 |
| 23. | Kontrola przed każdym użyciem                        | ..... | 104 |
| 24. | Kontrole okresowe                                    | ..... | 104 |
| 25. | Konserwacja  | ..... | 104 |
| 26. | Ochrona środowiska                                   | ..... | 104 |

## 1. WSTĘP:

Dziękujemy za dokonanie zakupu produktu LINDR.

## 2. OPIS URZĄDZENIA:

Saturatory do wody sodowej to profesjonalne urządzenia przeznaczone do wytwarzania schłodzonej wody sodowej za pomocą mieszaniny H<sub>2</sub>O z CO<sub>2</sub>. Są praktycznymi urządzeniami, które znajdują swoje zastosowanie w domach, biurach lub zakładach produkcyjnych.

Nie są przeznaczone do napełniania beczek.

**Niniejsza instrukcja dotyczy modeli:**

*SODA PYGMY Green Line new*

*SODA PYGMY 25 Green Line new*

*SODA AS-45 Green Line new*

*SODA AS-110 Green Line new*

*Saturator do wody gazowanej - zewnętrzny new*

*SODA Exclusive Green Line new*

*CW COMPACT Green Line new*

*SODA KONTAKT 70 Green Line*

*Saturator do wody gazowanej - zewnętrzny 200 l*

## 3. TABLICZKA ZNAMIONOWA:



## 4. OGÓLNE ZALECENIA, ŚRODKI I INSTRUKCJE BEZPIECZEŃSTWA:

Podczas użytkowania należy przestrzegać podstawowych instrukcji bezpieczeństwa określonych przez producenta urządzenia. Jego wykorzystanie do jakichkolwiek innych celów jest uważane za niedopuszczalne, czyli niebezpieczne. Dostawca nie ponosi odpowiedzialności za szkody spowodowane w wyniku niewłaściwego użytkowania.

**NIE UŻYWAĆ URZĄDZENIA DO INNYCH CELÓW, NIŻ JAKIE ZOSTAŁY OKREŚLONE PRZEZ PRODUCENTA!**

**Ogólne zasady bezpieczeństwa. Należy przestrzegać następujących instrukcji bezpieczeństwa.**

**Urządzenia spełniają stopień ochrony IP21.**

Dostawca nie ponosi odpowiedzialności za szkody wynikające z czynności wykonywanych z danym urządzeniem bez przestrzegania następujących instrukcji!

**⚠ UWAGA:** Urządzenie może być używane przez dzieci w wieku 15 lat i starsze oraz osoby o ograniczonych zdolnościach fizycznych, zmysłowych lub psychicznych, lub posiadające nieodpowiednie doświadczenie oraz wiedzę, jeżeli są one pod nadzorem lub zostały pouczone o bezpiecznym używaniu urządzenia i rozumieją ewentualnym zagrożeniom.

**⚠ UWAGA:** Dzieciom nie wolno się bawić urządzeniem. Wszelkie materiały opakowaniowe należy przechowywać z dala od dzieci (zawiera opakowanie foliowe - ryzyko uduszenia się dziecka).

**⚠ UWAGA:** Czyszczenie i konserwację urządzenia, które powinien wykonywać użytkownik, nie mogą wykonywać dzieci bez nadzoru.

**⚠ UWAGA:** Przed podłączeniem głównego przewodu zasilania elektrycznego należy sprawdzić, czy napięcie i częstotliwość są zgodne z informacjami podanymi na urządzeniu.

**⚠ UWAGA:** Zawsze sprawdzić, że gniazdko elektryczne, do którego schładzarka ma być podłączona, spełnia specyfikację podaną na tabliczce znamionowej (napięcie, częstotliwość, pobór mocy).

**⚠ UWAGA:** Przed wszelkimi ingerencjami w urządzenie, np. czyszczeniem i konserwacją, ZAWSZE odłączyć urządzenie od dopływu energii elektrycznej: termostat przestawić do pozycji „O” i wyciągnąć wtyczkę.

**⚠ UWAGA:** Nigdy nie wkładać narzędzi lub innych przedmiotów w wirnik wentylatora.

**⚠ UWAGA:** Nigdy nie dotykać części elektrycznych mokrymi lub wilgotnymi rękami.

**⚠ UWAGA:** Aby zapewnić wydajność schładzarki, nigdy nie blokować dopływu powietrza.

**⚠ UWAGA:** Podczas czyszczenia temperatura wody nie może przewyższać 25°C!

**⚠ UWAGA:** Zawsze sprawdzić, czy gniazdko elektryczne, do którego schładzarka ma być podłączona, jest swobodnie dostępne, aby w razie konieczności można było natychmiast odłączyć wtyczkę.

**⚠ UWAGA:** Przy wyciąganiu wtyczki z gniazdka należy chwycić wtyczkę i wyciągnąć. W żadnym przypadku nie wolno ciągnąć za kabel przyłączeniowy, zagraża jego uszkodzenie.

**⚠ UWAGA:** Aby całkowicie wyłączyć urządzenie, należy wyciągnąć wtyczkę z gniazdka elektrycznego.

**⚠ UWAGA:** W przypadku uszkodzenia instalacji elektrycznej produktu należy wezwać kwalifikowanego serwisanta. W żadnym przypadku nie naprawiać samemu.

**⚠ UWAGA: System chłodzenia zawiera łatwopalny czynnik chłodniczy R290 (propan)!**



**⚠ UWAGA:** Nadzwyczajną konserwację i obsługę serwisową systemu chłodzenia muszą wykonywać przeszkoleni i upoważnieni serwisanci, którzy zostali zapoznani z systemami chłodniczymi i elektrycznymi. W przypadku serwisowania schładzarek używających czynnik R290 serwisanci muszą być specjalnie przeszkoleni i wykwalifikowani w zakresie obchodzenia się substancjami łatwopalnymi. Należy przestrzegać podstawowych przepisów prawa i stosować środki bezpieczeństwa dotyczące serwisu i napraw!

**⚠ UWAGA:** Nie używać otwartego płomienia i potencjalnych źródeł iskier w pobliżu urządzenia używającego czynnika **R290**!

**⚠ UWAGA:** Po rozpakowaniu urządzenie umieścić w taki sposób, aby ciepło wytwarzane przez jednostkę chłodzącą mogło być od-

powiednio odprowadzane.

**⚠ UWAGA:** Na urządzeniu nie wolno umieszczać przedmiotów, które zakłócałyby cyrkulacji powietrza.

### 5. INSTALACJA I UMIESZCZENIE:

Urządzenie umieścić na stabilnej podkładce w pozycji poziomej (maksymalne dopuszczalne nachylenie 2 stopnie). Wokół urządzenia jest wymagana swobodna cyrkulacja powietrza.

- Zapewnić wystarczającą swobodną przestrzeń do cyrkulacji powietrza i odprowadzania ciepła.
- Zapewnić wystarczającą ilość świeżego powietrza.
- Urządzenie nie może być umieszczone w zamkniętej przestrzeni.
- Urządzenie nie może być umieszczone w pobliżu źródeł ciepła lub narażone na bezpośrednie działanie promieni słonecznych.

Minimalna odległość przeszkody od otworów wentylacyjnych musi wynosić 200 mm, od kondensatora 500 mm. W miejscu, gdzie nie ma żadnych otworów wentylacyjnych, minimalna odległość wynosi 70 mm. Urządzenie należy użytkować najlepiej w zimnym i dobrze wentylowanym pomieszczeniu. Urządzenie jest przeznaczone do eksploatacji w temperaturze otoczenia od min. 16°C do maks. 32°C.

**⚠ UWAGA: Urządzenia NIE WOLNO użytkować ani przechowywać w temperaturze otoczenia poniżej 0°C.** Urządzenie jest przeznaczone do eksploatacji w normalnym środowisku, pod zadaszeniem, chronione przed deszczem i promieniami słońca. Klasa klimatyczna N.

**⚠ ZAGROŻENIE:** Chronić urządzenie i przyłącze elektryczne przed deszczem i pryskającą wodą!

**⚠ UWAGA:** W żadnym przypadku nie pokładać urządzenia na boku, nawet w trakcie transportu.



**INFORMACJA:** W celu zapewnienia prawidłowej pracy i maksymalnej wydajności urządzenia jest ważne, aby nie osłaniać żadnego z otworów wentylacyjnych i zapewnić odpowiednią cyrkulację powietrza.



## 6. PRZYŁĄCZE ELEKTRYCZNE:

Urządzenie należy przyłączyć do przyłącza elektrycznego, które odpowiada specyfikacji na tabliczce fabrycznej danego urządzenia. Instalacja elektryczna podlega lokalnym przepisom. Jeżeli przyłączy zasilające (kabel) jest uszkodzone, musi zostać zmienione przez producenta, jego serwisanta lub osobę o podobnej kwalifikacji, aby zapobiec powstaniu niebezpiecznej sytuacji.

**⚠ ZAGROŻENIE: W przypadku uszkodzenia kabla zasilającego, urządzenia nie wolno używać ani włączyć!**

## 7. WYPRÓBOWANIE:

Produkt jest dostarczany w stanie gotowym do natychmiastowego użycia.

## 8. GWARANCJA:

Urządzenie jest objęte gwarancją według przepisów prawa Republiki Czeskiej albo według umowy handlowej. W trakcie okresu gwarancji usuniemy bezpłatnie powstałe wady produktu, które nie zostały spowodowane przez nadmierne zużycie, nieodpowiednie użytkowanie, posługiwanie się, nieodpowied-

nie magazynowanie lub używanie niezgodne z niniejszą instrukcją i konstrukcją urządzenia określoną do danego celu przez producenta. Materiały zmienione w trakcie okresu gwarancji są naszą własnością. O zasadności roszczenia gwarancyjnego zawsze podejmuje decyzję autoryzowany serwis. Gwarancja udzielona przez sprzedawcę poza terytorium Republiki Czeskiej kieruje się umową zawartą pomiędzy sprzedawcą a kupującym w ich wzajemnej relacji, która nie stanowi bezpośredniej relacji z producentem. Kupującemu w ten sposób nie powstaje prawo do skierowania zgłoszenia gwarancyjnego do producenta. Gwarancja nie obejmuje transportu lub innych kosztów.

### UWAGA:

Urządzenia i odbiorniki elektryczne podlegają przeglądom - sprawdzeniom, które muszą zostać przeprowadzone w terminie określonym w obowiązujących przepisach kraju ich użytkowania. Badanie instalacji elektrycznej może zostać wykonane tylko przez osobę posiadającą ważne uprawnienie do jego wykonywania. Czynności serwisowe, części zamienne i kontrole wykonuje producent lub autoryzowany serwis.

## 9. PODŁĄCZENIE I WYTWORZENIE CIŚNIENIA (zob. rys. 9.):

### 9.1 Podłączenie i wytworzenie ciśnienia SODA PYGMY Green Line new

- |                                      |  |
|--------------------------------------|--|
| 1. Wlot wody 3/8                     | 5. Zawór redukcyjny wody                 |
| 2. Wlot CO <sub>2</sub>              | 6. Filtr wodny                           |
| 3. Zawór redukcyjny CO <sub>2</sub>  | 7. Aqua Stop (zalecane)                  |
| 4. Butla ciśnieniowa CO <sub>2</sub> | 8. Przyłączy wodociągowe (woda do picia) |

### 9.2 Podłączenie i wytworzenie ciśnienia SODA PYGMY 25 Green Line new

- |  |                             |
|--|-----------------------------|
| 1. Zawór redukcyjny CO <sub>2</sub>      | 6. Wylot schłodzonej sody   |
| 2. Butla ciśnieniowa CO <sub>2</sub>     | 7. Wylot schłodzonej wody   |
| 3. Przyłączy wodociągowe (woda do picia) | 8. Wlot wody                |
| 4. Aqua Stop (zalecane)                  | 9. Wlot CO <sub>2</sub>     |
| 5. Filtr wodny                           | 10. Szybkozłącza 9,5 x 8 mm |

### 9.3 Podłączenie i wytworzenie ciśnienia SODA Exclusive Green Line new

- |  |                             |
|--|-----------------------------|
| 1. Przyłączy wodociągowe (woda do picia) | 4. Redukcja CO <sub>2</sub> |
| 2. Aqua Stop (zalecane)                  | 5. Butla ciśnieniowa        |
| 3. Filtr wodny                           | 6. Wlot wody                |

#### 9.4 Połączenie i wytworzenie ciśnienia CW COMPACT Green Line new

1. Przyłącze wodociągowe (woda do picia)
2. Aqua Stop (zalecane)
3. Filtr wodny
4. Wlot wody (min. 3 bar, maks. 8 bar)
5. Butla CO<sub>2</sub>

#### 9.5 Podłączenie i wytworzenie ciśnienia SODA AS-45 Green Line new

##### **Wersja A:** SODA / SCHŁODZONA WODA

1. Przyłącze wodociągowe (woda do picia)
2. Aqua Stop (zalecane)
3. Zawór redukcyjny wody
4. Filtr wodny
5. Zawór redukcyjny CO<sub>2</sub>
6. Butla ciśnieniowa
7. Szybkozłączka Y 8 x 8 x 8 mm
8. Wlot CO<sub>2</sub>
9. Wlot wody do schłodzenia
10. Wlot wody do wytwarzania sody

#### 9.6 Podłączenie i wytworzenie ciśnienia SODA AS-45 Green Line new

##### **Wersja B:** SODA / NAPÓJ

1. Przyłącze wodociągowe (woda do picia)
2. Aqua Stop (zalecane)
3. Filtr wodny
4. Zawór redukcyjny wody
5. Wlot napoju do schłodzenia
6. Wlot wody do wytwarzania sody
7. Wlot CO<sub>2</sub>
8. Zawór redukcyjny 2 st. CO<sub>2</sub>
9. Butla ciśnieniowa
10. Napój

#### 9.7 Podłączenie i wytworzenie ciśnienia SODA AS-110 Green Line new

1. Zawór redukcyjny
2. Butla ciśnieniowa
3. Napój
4. Szybkozłączka Y 8 x 8 x 8 mm
5. Element do przyłączenia beczki
6. Filtr wodny
7. Aqua Stop (zalecane)
8. Przyłącze wodociągowe (woda do picia)
9. Zawór redukcyjny wody
10. Wylot sody
11. Napój 1, 2 - wylot
12. Dodatkowe schładzanie (wlot/wylot)
13. Wlot napoju do schłodzenia
14. Wlot wody
15. Wlot CO<sub>2</sub>
16. Szybkozłączka 9,5 x 8 mm (3x)
17. Szybkozłączka 9,5 x 8 mm (2x)

 **UWAGA:** Raz na miesiąc sprawdzać czystość wody w urządzeniu, ewentualnie zmienić (SODA AS-45 Green Line new i SODA AS-110 Green Line new).

#### 9.8 Podłączenie i wytworzenie ciśnienia Saturator do wody gazowanej - zewnętrzny new

1. Przyłącze wodociągowe (woda do picia)
2. Aqua Stop (zalecane)
3. Filtr wodny
4. Zawór redukcyjny wody
5. Zawór redukcyjny CO<sub>2</sub>
6. Butla ciśnieniowa
7. Chłodzenie
8. Wylot SODA
9. Wyłącznik
10. Wlot CO<sub>2</sub>
11. Wlot wody



**Maks. temperatura wody wlotowej 2°C - 5°C.**

## 10. NAPEŁNIANIE ZBIORNIKA PŁYNEM (zob. rys. 10.):

### **Linia modelowa SODA AS-45 Green Line new, SODA AS-110 Green Line new**

Napełnić plastikowy pojemnik czystą wodą niepoddaną chemicznemu uzdatnianiu aż do poziomu MAX.

**⚠ UWAGA:** Przed uruchomieniem należy napełnić zbiornik czystą wodą aż do znaku MAX. Nie używać żadnych preparatów chemicznych, ponieważ mogłyby spowodować uszkodzenie systemu chłodzenia. W celu chłodzenia do temperatury poniżej zera można użyć ekologicznej mieszanki niezamarzającej na bazie glikolu propylenowego.

**⚠ UWAGA:** Sprawdzić przyłączenie wylotu z pompy, jeżeli nie będzie podłączone, po uruchomieniu urządzenia z wylotu pompy zacznie tryskać woda.

**⚠ UWAGA:** W przypadku włączenia pętli dodatkowego schładzania, poziom wody w plastikowym zbiorniku może obniżyć się, dlatego należy go ponownie sprawdzić i ewentualnie dolać.

## 11. TEMPERATURA I REGULACJA (zob. rys. 11):

Temperatura schładzanego napoju jest regulowana za pomocą mechanicznego termostatu w zakresie od 2°C do 8°C.

Na termostacie jest podziałka 1-7.

## 12. UŻYWANIE SZYBKOZŁĄCZEK (zob. rys. 12):

### **12.1 Montaż szybkozłączek:**

Chwycić szybkozłączkę i wsunąć wąż w kierunku do korpusu szybkozłączki aż do osiągnięcia oporu (ok. 20 mm). Aby osiągnąć idealne połączenie, wąż musi być równo przycięty. W przypadku niemożliwości wsunięcia węża, należy zwilżyć jego końcówkę.

### **12.2 Demontaż szybkozłączek:**

Przytrzymać szary pierścień w kierunku do korpusu szybkozłączki i wyciągnąć wąż.

**⚠ UWAGA:** W przypadku nietrzymania szarego pierścienia i ciągnięcia za wąż, szybkozłączka jeszcze więcej wbije się w niego.

**⚠ UWAGA:** Podczas demontażu węże nie mogą być pod ciśnieniem.

### 13. INSTALACJA KRANU DO NALEWANIA NAPOJU (zob. rys. 13):

1. Przeszawić dźwignię kompensatora (1) tak, aby była skierowana w dół (zob. rysunek). Za pomocą dźwigni kompensatora na kurku ustawić optymalny wymagany przepływ.
2. Nałożyć kran prostopadle na końcówkę.
3. Zabezpieczyć nakrętką złączkową, kręcić w lewo. (Luzować w prawo).
4. Dokręcić dołączonym kluczem.

### 14. ZAWÓR REDUKCYJNY WODY (zob. rys. 14.):

Regulator MRA 1/4-8 m jest zalecany w celu prawidłowej pracy urządzenia.

*(w przypadku SODA PYGMY 25 Green Line new wchodzi w skład urządzenia)*

1. regulator
2. szybkozłączka JG M 1/4 x 9,5 mm
3. ciśnieniomierz

### 15. KONSTRUKCJA ELEMENTU DO PODŁĄCZENIA BECZKI (zob. rys. 15):

#### 15.1 Wylot do napełnienia beczki ciśnieniem:

Wersja podłączenia z wylotem, wąż jest nasuwany na wylot i mocowany zaciskiem.

 **UWAGA:** Przed nakręceniem szybkozłączki na gwint 5/8" upewnić się, że na elemencie podłączeniowym (wlot powietrza medium tłoczącego) jest założony zawór wargowy (zawór wsteczny 15.A).

#### 15.2 Wylot na napój:

Nakręcić szybkozłączkę na element podłączeniowy F 5/8" x 3/8" (9,5 mm).

### 16. PODŁĄCZENIE I ODŁĄCZENIE BECZKI (zob. rys. 16):

#### 16.1 Podłączenie beczki:

Proces podłączenie elementu S-system do beczki.

#### 16.2 Odłączenie beczki:

Proces odłączenie elementu S-system od beczki.

#### 16.3 Podłączenie beczki:

Proces podłączenie elementu A-system do beczki.

#### 16.4 Odłączenie beczki:

Proces odłączenie elementu A-system od beczki.

 **UWAGA:** Przed podłączeniem beczki sprawdzić, że adapter jest czysty!

## 17. URUCHOMIENIE:

1. Podłączyć urządzenie do CO<sub>2</sub>.
2. Podłączyć urządzenie do dopływu wody lub napoju.
3. Sprawdzić, czy wszystkie połączenia są odpowiednio szczelne.
4. W przypadku urządzeń SODA AS-45 Green Line new i SODA AS-110 Green Line new napełnić pojemnik chłodzący czystą wodą aż do znaku MAX.
5. Podłączyć urządzenie do sieci elektrycznej.
6. Włączyć urządzenie głównym włącznikiem (termostatem w przypadku modelu SODA PYGMY Green Line new).
7. Za pomocą kurka można nalewać napój.



**Maks. temperatura wody (napoju)  
wejściowej 25° C.**



**UWAGA:** W przypadku wystąpienia nieszczelności, wyłączyć urządzenie. Usunąć ewentualną nieszczelność w instalacji. Jeżeli nieszczelność wystąpi w urządzeniu lub w przypadku niemożliwości jej samodzielnego usunięcia, prosimy o kontakt z serwisem.

## 18. ZALECANE AKCESORIA:

- Aqua Stop
- Filtr wody (jest wymagany do prawidłowej pracy urządzenia)
- Filtr redukcyjny wody (jest wymagany do prawidłowej pracy urządzenia)
- Węże i szybkozłączki



**INFORMACJA:** Zalecane akcesoria nie są w zestawie. Dostawca nie ponosi odpowiedzialności za szkody spowodowane w wyniku niewykorzystania zalecanego wyposażenia.

## 19. TABELA USTEREK:

| Usterka                        | Przyczyna  | Sposób usunięcia  |
|--------------------------------|--|---|
| Nie cieknie woda sodowa.       | <p>Ciśnienie na wlocie przekroczyło poziom 4,0 bar</p> <p>Zamknięty dopływ wody na przyłączy wodociągowym</p> <p>Nie jest otwarty dopływ ciśnienia CO<sub>2</sub>.</p> <p>Zatkany filtr wodny.</p> <p>Pompa pracuje dłużej niż 240 sekund bez przerwy (osiągnie reżim awarii).</p> | <p>Obniżyć ciśnienie na zaworze wody do min. 2,5 bar - maks. 4,0 bar.</p> <p>Otworzyć zawór na przyłączy wodociągowym.</p> <p>Otworzyć i sprawdzić dopływ ciśnienia CO<sub>2</sub> na butli ciśnieniowej i ustawić ciśnienie CO<sub>2</sub> min. do 4,5 bar - maks. 5,5 bar.</p> <p>Sprawdzić, ewentualnie zmienić filtr wody.</p> <p>Urządzenie należy zrestartować przez odłączenie od zasilania.</p> |
| Napój jest za mało schłodzony. | <p>Źle ustawiony termostat.</p> <p>Zła cyrkulacja powietrza.</p> <p>Urządzenie się przegrzewa.</p>   | <p>Przestawić pokrętko termostatu w prawo do cyfry 7.</p> <p>Sprawdzić żaluzje kondensatora pod kątem zatkania.</p> <p>Umieścić urządzenie w chłodniejszym środowisku.</p>  |
| Nieszczelne szybkozłączki.     | <p>Źle wsunięty wąż.</p> <p>Rysy na węźu.</p>  | <p>Wyciągnąć wąż z szybkozłączki i sprawdzić, czy nie ma na nim ostrej krawędzi, ewentualnie skrócić nożem.</p>   |

**i INFORMACJA:** W przypadku podłączenia urządzenia do stojaka z kurkami, zależy od długości i średnicy instalacji. Im jest krótsza długość instalacji i mniejsza średnica węży, tym woda sodowa ma większą jakość. Schładzanie kurków i dobra izolacja również wpłyną pozytywnie na jakość wody sodowej.

**i INFORMACJA:** Jeżeli po przeprowadzeniu w/w sprawdzeń wada nie zniknie, zwrócić się do obsługi serwisowej.

**Pamiętaj o podaniu następujących informacji:**

- typ wady
- typ produktu
- rok produkcji
- nr seryjny produktu (podany na etykiecie)

**Zamawianie części:**

**ZAWSZE UŻYWAĆ ORYGINALNYCH CZĘŚCI.** Za części, które nie są oryginalne lub zalecone przez producenta, producent ani dostawca nie ponoszą żadnej odpowiedzialności.

**20. CZĘŚCI ZAMIENNE:**

Podczas zamawiania części zamiennych należy zawsze podać:

- typ produktu
- rok produkcji
- nr seryjny

**21. CZYSZCZENIE KONDENSATORA (zob. rys. 21):**

Kondensator należy przedmuchać raz w miesiącu za pomocą sprężonego powietrza. Ewentualnie omieść od zewnątrz pędzlem.

**22. CZYSZCZENIE ZA POMOCĄ WODY (zob. rys. 22):  
(adapter czyszczący)**

Podłączyć adapter czyszczący (nie jest w zestawie) do instalacji wodociągowej za pomocą węża.

**⚠ UWAGA:** Temperatura wody nie może przewyższać 25°C.

**Proces czyszczenia:**

Po opróżnieniu beczki podłączyć element przyłączeniowy do adaptera czyszczącego w taki sam sposób, jak w przypadku podłączania beczki. Po podłączeniu otworzyć dźwignię kranu i trzymać ją otwartą, dopóki z kranu nie popłynie czysta woda (zostaną wypłukane wszystkie resztki napoju i częściowo osady).

W celu lepszego wykonania czyszczenia schładzarki należy użyć kulek czyszczących, które należy włożyć w wąż za element przyłączeniowy i za pomocą ciśnienia wody precyzyjnie je przez instalację napoju.

**i INFORMACJA:** Adapter czyszczący nie jest dołączony do zestawu. Można go zakupić jako akcesoria do schładzarki.

**i INFORMACJA:** Należy pamiętać o zdemontowaniu kranu nalewającego i wyjęciu kulki czyszczącej.

## 23. KONTROLA PRZED KAŻDYM UŻYCIEM:

1. Kontrola wizualna.
2. Kontrola kabla przyłączeniowego.
3. Zapchanie kondensatora (w przypadku nadmiernego zapchania czyścić częściej niż 1x na miesiąc).

 **UWAGA:** W przypadku wykrycia wady wstrzymać użytkowanie urządzenia.

## 24. KONTROLE OKRESOWE:

- ✓ 1x na dzień sprawdzić poziom wody w zbiorniku
- ✓ 1x w tygodniu sprawdzić, czy kabel przyłączeniowy nie jest uszkodzony i wtyczka elektryczna jest mocno podłączona do gniazdka.
- ✓ 1x w tygodniu sprawdzić, że urządzenie nie jest narażone na działanie promieniującego ciepła.
- ✓ 1x w tygodniu sprawdzić, że nic nie zabrania cyrkulacji powietrza.
- ✓ 1x w miesiącu sprawdzać kondensator jednostki chłodzącej i regularnie czyścić.
- ✓ 1x w miesiącu sprawdzać czystość wody w urządzeniu, ewentualnie zmienić.
- ✓ 1x w roku zapewnić kontrolę bezpieczeństwa elektrycznego przez technika przeglądu.

## 25. KONSERWACJA:

Co miesiąc należy sprawdzić czystość kondensatora, ewentualne zanieczyszczenia odmuchać ciśnieniem powietrza lub zmieść, w przeciwnym razie zagraża zmniejszenie wydajności chłodzenia lub uszkodzenie schładzarki.

Urządzenie wycierać tylko miękką, ewentualnie łagodnie zwilżoną szmatką.

## 26. OCHRONA ŚRODOWISKA:

### **Segregacja odpadów:**



Produktu nie wolno usuwać wspólnie ze zwykłymi odpadami z gospodarstw domowych. W Republice Czeskiej gospodarowanie odpadami elektrycznymi zapewnia System Rema ([www.remasystem.cz](http://www.remasystem.cz)).

***W innych krajach poza Republiką Czeską segregacja odpadów podlega lokalnym przepisom.***



Segregowanie odpadów umożliwi ich recykling i wtórne wykorzystanie używanych produktów i materiałów opakowaniowych. Wtórne wykorzystanie materiałów z odzysku pomaga chronić środowisko naturalne przed zanieczyszczeniem i zmniejsza zużycie surowców. Lokalne przepisy mogą regulować sposób usuwania sprzętu AGD w lokalnych punktach lub miejscach sprzedaży produktów.



| MODEL<br>PRODUKTYWY                                  | WYDAJNOŚĆ<br>CHŁODZENIA<br>KOMPRESORA<br>(HP) | WYDAJNOŚĆ<br>CHŁODZENIA<br>KOMPRESORA<br>(W) | MAKSYMALNA WYDAJ-<br>NOŚĆ CHŁODZENIA<br>(L/H)TO<br>0°C/TK 45°C | BIEŻĄCA WYDAJNOŚĆ<br>(L/H) | SPADEK TEMPERATURY<br>$\Delta t$ (°C) | NAPIĘCIE           | POBÓR<br>MOCY<br>(W) | PRĄD ZNAMIONOWY<br>(A) | TYP  |
|--|---|--|--|----------------------------|---------------------------------------|--------------------|----------------------|------------------------|------|
| <b>SODA PYGMY</b><br><b>Green Line new</b>           | 1/8   | 310  | 25   | 20                         | 10                                    | 220-240V<br>50Hz~1 | 391                  | 1,70                   | R290 |
| <b>SODA PYGMY 25</b><br><b>Green Line new</b>        | 1/8   | 310  | 25   | 20                         | 10                                    | 220-240V<br>50Hz~1 | 391                  | 1,70                   | R290 |
| <b>SODA AS-45</b><br><b>Green Line new</b>           | 1/8   | 310  | 45   | 25                         | 10                                    | 220-240V<br>50Hz~1 | 310                  | 1,50                   | R290 |
| <b>SODA AS-110</b><br><b>Green Line new</b>          | 1/3   | 890  | 110  | 60                         | 10                                    | 220-240V<br>50Hz~1 | 943                  | 4,10                   | R290 |
| Saturator do wody gazo-<br>wanej - zewnętrzny new    | -   | -  | 40   | -                          | -                                     | 220-240V<br>50Hz~1 | 368                  | 1,60                   | -    |
| <b>SODA Exclusive</b><br><b>Green Line new</b>       | 1/8   | 310  | 25   | 20                         | 10                                    | 220-240V<br>50Hz~1 | 391                  | 1,7                    | R290 |
| <b>CW COMPACT</b><br><b>Green Line new</b>           | 1/8   | 310  | 25   | 20                         | 10                                    | 220-240V<br>50Hz~1 | 460                  | 2                      | R290 |
| <b>SODA KONTAKT 70</b><br><b>Green Line</b>          | 1/3   | 860  | 70   | 65                         | 10                                    | 220-240V<br>50Hz~1 | 828                  | 3,60                   | R290 |
| Saturator do wody<br>gazowanej - zewnętrzny<br>200 l | -   | -  | 200  | -                          | -                                     | 220-240V<br>50Hz~1 | 322                  | 1,40                   | -    |

## POMEMBNE INFORMACIJE

Ta priročnik obsega navodila za namestitev, uporabo in vzdrževanje naprave. Ta priročnik je neločljiv sestavni del izdelka. Celotno trajanje življenjske dobe ga hranite poleg naprave, da bo na voljo uporabniku med nameščanjem, premeščanjem, uporabo ali vzdrževanjem naprave.

Pred namestitvijo in uporabo naprave skrbno preberite ta priročnik, ki vsebuje pomembne informacije za zagotovitev pravilne in varne uporabe naprave. Z ozirom na nenehno izboljševanje izdelkov so slike, uporabljene v navodilih, zgolj ilustrativne narave in se lahko razlikujejo od kupljenega blaga.

Ta navodila predstavljajo prevod izvirnih čeških navodil.

### LINDR.CZ s.r.o.

Sadová 132  
503 15 Nechanice, Czech Republic

mob.: + 420 775 715 494

tel.: +420 495 447 239

e-naslov: info@lindr.cz

spletna stran: [www.lindr.cz](http://www.lindr.cz), [www.lindr.eu](http://www.lindr.eu)

106

## SIMBOLI IN OZNAKE V TEH NAVODILIH ZA UPORABO:



### POZOR:

Zaradi neupoštevanja napotkov lahko pride do telesnih poškodb ali poškodb naprave.



### OPOMBA:

Ta simbol označuje informacije in priporočila za uporabnike.



### NEVARNOST:

Nevarnost poškodbe zaradi električnega udara.



### POZOR:

**Hladilni sistem vsebuje vnetljiv hladilni medij R290 (propan)!**



**Vsebina:**

|     |   |       |     |
|-----|---|-------|-----|
| 1.  | Uvod  | ..... | 108 |
| 2.  | Opis naprave                                  | ..... | 108 |
| 3.  | Tipška tablica                                | ..... | 108 |
| 4.  | Splošna navodila, ukrepi in varnostni napotki | ..... | 108 |
| 5.  | Postavitev in namestitvev                     | ..... | 109 |
| 6.  | Priključitev v električno omrežje             | ..... | 110 |
| 7.  | Testiranje                                    | ..... | 110 |
| 8.  | Garancija                                     | ..... | 110 |
| 9.  | Napeljava vodov za vodo in tlak               | ..... | 110 |
| 10. | Polnjenje rezervoarja s tekočino              | ..... | 112 |
| 11. | Temperatura in nastavljanje                   | ..... | 112 |
| 12. | Delo s hitrimi spojkami                       | ..... | 112 |
| 13. | Montaža točilne pipe                          | ..... | 113 |
| 14. | Reducirni ventil za vodo                      | ..... | 113 |
| 15. | Sestava sklopke za sod                        | ..... | 113 |
| 16. | Priklop in odklop soda                        | ..... | 113 |
| 17. | Priprava za uporabo                           | ..... | 114 |
| 18. | Priporočena dodatna oprema                    | ..... | 114 |
| 19. | Tabela možnih okvar                           | ..... | 115 |
| 20. | Nadomestni deli                               | ..... | 116 |
| 21. | Čiščenje kondenzatorja                        | ..... | 116 |
| 22. | Čiščenje z vodo                               | ..... | 116 |
| 23. | Pregled pred vsako uporabo                    | ..... | 117 |
| 24. | Redni pregledi                                | ..... | 117 |
| 25. | Vzdrževanje                                   | ..... | 117 |
| 26. | Varovanje okolja                              | ..... | 117 |

## 1. UVOD:

Zahvaljujemo se vam za nakup izdelka znamke LINDR.

## 2. OPIS NAPRAVE:

Aparati za pripravo sodavice so profesionalne naprave, namenjene izdelavi ohlajene sodavice z mešanjem H<sub>2</sub>O in CO<sub>2</sub>. Te priročne naprave so primerne za opremo gospodinjstev, pisarn in proizvodnih obratov.

Naprave niso namenjene polnjenju sodov.

**Ta navodila so namenjena za modele:**

*SODA PYGMY Green Line new*

*SODA PYGMY 25 Green Line new*

*SODA AS-45 Green Line new*

*SODA AS-110 Green Line new*

*Aparat za pripravo gazirane vode*

*- zunanji new*

*SODA Exclusive Green Line new*

*CW COMPACT Green Line new*

*SODA KONTAKT 70 Green Line*

*Aparat za pripravo gazirane vode*

*- zunanji 200 l*

## 3. TIPSKA TABLICA:

|   |   |  |
|---|---|--|
|  |  | Vyrobeno v České republice<br>Made in Czech Republic<br>LINDR.CZ s.r.o.<br>Sadová 132, 50315 NECHANICE |
| výrobek/Product: PRŮTOKOVÝ CHLADIČ / FLOW TYPE COOLER                               |   |  |
| typ / type:<br>chladiivo / refrigerant:   |   |  |
| rok výroby / date of manufacture:   |   |  |
| výrobní číslo / serial No.:   |   |  |
| klimatická třída / climatic class: N  |   |  |

## 4. SPLOŠNA NAVODILA, UKREPI IN VARNOSTNI NAPOTKI:

Pri uporabi upoštevajte osnovne varnostne napotke proizvajalca naprave. Uporaba na kakršenkoli drugačen način je prepovedana in torej ni varna. Dobavitelj ne odgovarja za morebitno škodo, nastalo kot posledica nepravilne uporabe.

**NAPRAVE NE UPORABLJAJTE V NAMENE, RAZLIČNE OD TISTIH, KI JIH NAVAJA PROIZVAJALEC!**

**Splošna varnostna navodila. Upoštevajte naslednje varnostne napotke.**

**Naprave so opremljene s stopnjo zaščite IP21.**

Dobavitelj ne odgovarja za morebitno škodo, povzročeno zaradi dejanj, izvedenih na tej napravi brez upoštevanja naslednjih navodil!

**⚠ POZOR:** Otroci stari 15 let in več ter osebe z znižanimi fizičnimi ali umskimi sposobnostmi, okvarami čutil ali pomanjkanjem izkušenj in znanja lahko to napravo uporabljajo samo, če so nadzorovani oziroma so bili usposobljeni za varno uporabo naprave in razumejo možna tveganja.

**⚠ POZOR:** Otrokom ne pustite, da se igrajo z napravo. Ves embalažni material hranite zunaj dosega otrok (*obsega plastičen ovoj – nevarnost zadušitve otroka*).

**⚠ POZOR:** Čiščenja in vzdrževanja, ki ga mora izvajati uporabnik, ne smejo izvajati otroci brez nadzora.

**⚠ POZOR:** Pred priklopom glavnega dovoda elektrike preverite, da napetost in frekvenčni razpon ustrežata podatkom, ki so navedeni na napravi.

**⚠ POZOR:** Vedno preverite, da električna vtičnica, v katero želite priključiti hladilno napravo, ustreza specifikacijam, ki so navedene na tipski tablici (napetost, frekvenca, moč).

**⚠ POZOR:** Pred kakršnimkoli poseganjem v napravo, npr. čiščenjem in vzdrževanjem, pripomoček VEDNO naprej izključite iz električnega omrežja: termostat nastavite v položaj 'O' in vtičnik izklopite iz vtičnice.

⚠ **POZOR:** Med lopatice ventilatorja nikoli ne vtikajte orodja ali drugih predmetov.

⚠ **POZOR:** Delov električne opreme naprave se nikoli ne dotikajte z mokrimi ali vlažnimi rokami.

⚠ **POZOR:** Za učinkovito delovanje hladilne enote, dovod zraka ne sme biti nikoli oviran.

⚠ **POZOR:** Temperatura vode za čiščenje ne sme biti višja od 25 °C!

⚠ **POZOR:** Poskrbite, da je električna vtičnica, v katero je vključena hladilna naprava, vedno prosto dostopna, da je v nujnih primerih mogoče takoj izključiti vtičnik.

⚠ **POZOR:** Pri izklapljanju vtičnika iz vtičnice, primite za vtičnik in ga izvlecite. Nikoli ne vlečite za napajalni kabel, saj lahko pride do poškodb.

⚠ **POZOR:** Za popoln izklop naprave vtičnik napajalnega kabla izključite iz električne vtičnice.

⚠ **POZOR:** Če se poškoduje električna oprema izdelka, pokličite ustrezno usposobljenega servisnega tehnika. Popravlil nikoli ne izvajajte na lastno pest.

⚠ **POZOR: Hladilni sistem vsebuje vnetljiv hladilni medij R290 (propan)!**



⚠ **POZOR:** Izredno vzdrževanje in servis hladilnega sistema lahko izvajajo samo ustrezno usposobljeni in pooblašteni tehniki z zadostnim znanjem s področja hladilnih in električnih sistemov. Za servis naprav s hladilnim medijem R290 morajo biti tehniki posebej usposobljeni in kvalificirani za delo z vnetljivimi snovmi. Spoštujte osnovne pravne predpise in varnostne ukrepe, povezane s servisom in popravili!

⚠ **POZOR:** Odprtega ognja in potencialnih virov iskrenja ne uporabljajte v bližini naprave s hladilnim medijem **R290!**

⚠ **POZOR:** Razpakirano napravo postavite tako, da bo zagotovljeno zadostno odvajanje toplote, ki jo proizvaja hladilna enota.

⚠ **POZOR:** Na napravo ne odlagajte predmetov, ki bi lahko ovirali kroženje zraka.

## 5. POSTAVITEV IN NAMESTITEV:

Napravo postavite na trdno podlago v vodoravni položaj (največji dovoljeni nagib je 2 stopinji). Okrog naprave mora biti zagotovljeno neovirano kroženje zraka.

- Zagotovite dovolj prostora za kroženje zraka in odvajanje toplote.
- Zagotovite zadostno količino svežega zraka.
- Naprave ni dovoljeno namestiti v nepredušno zaprt prostor.
- Naprave ne postavljajte v bližino virov toplote in je ne izpostavljajte neposrednemu sončnemu sevanju.

Najmanjša dovoljena razdalja ovire od prezračevalnih odprtin je 200 mm, od kondenzatorja pa 500 mm. Za dele naprave brez prezračevalnih odprtin je najmanjša dovoljena razdalja 70 mm. Priporočamo, da napravo uporabljate v hladnem prostoru z dobrim prezračevanjem. Naprava je namenjena uporabi v okolju, v katerem razpon temperature sega od min. 16 °C do maks. 32 °C.

⚠ **POZOR: Naprave NI DOVOLJENO uporabljati niti hraniti pri temperaturi nižji od 0 °C.** Naprava je namenjena uporabi v normalnem okolju, vedno pod streho, da je zaščitena pred dežjem ter sončnimi žarki. Klimatski razred N.

⚡ **NEVARNOST:** Napravo in električni priključek ščitite pred dežjem in škropljenjem vode!

⚠ **POZOR:** Naprave v nobenem primeru ne postavljajte na bok, in sicer niti med prevozom.

**i OPOMBA:** Za pravilno in čim bolj učinkovito delovanje naprave je pomembno, da prezračevalne odprtine niso ovirane in je omogočeno zadostno kroženje zraka.

## 6. PRIKLJUČITEV V ELEKTRIČNO

### OMREŽJE:

Napravo priključite v električno vtičnico, ki ustreza specifikacijam, navedenim na tipski tablici dane naprave. Električna napeljava je predmet lokalnih predpisov. Poškodovan napajalni dovod (kabel) mora nadomestiti proizvajalec, njegov servisni tehnik ali podobno usposobljena oseba, da se prepreči nastanek potencialno nevarnih stanj.

**⚠ NEVARNOST: Če je napajalni kabel poškodovan, naprave ne uporabljajte niti je ne vklaplajte!**

### 7. TESTIRANJE:

Izdelek je dobavljen pripravljen za takojšnjo uporabo.

### 8. GARANCIJA:

Za izdelek velja garancija skladno s splošnimi pravnimi uredbami Češke republike ali skladno s kupoprodajno pogodbo. Med garancijsko dobo bomo brezplačno odstranili odkrite napake na izdelku v primeru, da te niso posledica prekomerne obrabe, neprimerne rav-

nanja ali rokovanja, neustreznega skladiščenja ali uporabe izdelka v nasprotju z navodili oziroma njegovo namensko zasnovo, opredeljeno s strani proizvajalca. Materiali, ki jih je v garancijski dobi potrebno zamenjati, so naša last. O upravičenosti garancijskih zahtevkov odloča pooblaščen servis. Garancija, ki jo zagotovi prodajalec iz druge države (izven ČR), je urejena s pogodbo med prodajalcem in kupcem kot njuno vzajemno razmerje, v katerega proizvajalec ni neposredno vključen. Kupec na tej podlagi ni upravičen do uveljavljanja garancijskih zahtevkov pri proizvajalcu. Prevoz in drugi morebitni stroški niso vključeni v kritje garancije.

### OPOZORILO:

Za električne naprave in pripomočke je treba zagotoviti redne preglede v časovnem intervalu, ki ga določa zakonodaja države, v kateri se naprava uporablja. Revizijske preglede električne opreme lahko izvaja samo oseba z veljavnim dovoljenjem za izvajanje tovrstne dejavnosti. Servis, dobavo nadomestnih delov in preglede izvaja proizvajalec ali pooblaščen servis.

## 9. NAPELJAVA VODOV ZA PIJAČO IN TLAK (glej sl. 9.):

### 9.1 Napeljava vodov za vodo in tlak SODA PYGMY Green Line new

1. Vhod za vodo 3/8
2. Vhod za CO<sub>2</sub>
3. Reducirni ventil za CO<sub>2</sub>
4. Tlačna steklenica s CO<sub>2</sub>
5. Reducirni ventil za vodo
6. Filter za vodo
7. Aqua Stop (priporočeno)
8. Vodovodni priključek (pitna voda)

### 9.2 Napeljava vodov za vodo in tlak SODA PYGMY 25 Green Line new

1. Reducirni ventil za CO<sub>2</sub>
2. Tlačna steklenica s CO<sub>2</sub>
3. Vodovodni priključek (pitna voda)
4. Aqua Stop (priporočeno)
5. Filter za vodo
6. Izhod za ohlajeno sodavico
7. Izhod za ohlajeno vodo
8. Vhod za vodo
9. Vhod za CO<sub>2</sub>
10. Hitra spojka 9,5 x 8 mm

### 9.3 Napeljava vodov za vodo in tlak SODA Exclusive Green Line new

1. Vodovodni priključek (pitna voda)
2. Aqua Stop (priporočeno)
3. Filter za vodo
4. Reducirni nastavek za CO<sub>2</sub>
5. Tlačna steklenica
6. Vhod za vodo

#### 9.4 Napeljava vodov za vodo in tlak CW COMPACT Green Line new

- |                                      |   |
|--------------------------------------|---|
| 1. Vodovodni priključek (pitna voda) | 4. Vhod za vodo (min. 3 bar, maks. 8 bar) |
| 2. Aqua Stop (priporočeno)           | 5. Steklenica s CO <sub>2</sub>           |
| 3. Filter za vodo                    |   |

#### 9.5 Napeljava vodov za vodo in tlak SODA AS-45 Green Line new

##### **Različica A:** SODAVICA / OHLAJENA VODA

- |  |                                       |
|--|---------------------------------------|
| 1. Vodovodni priključek (pitna voda)   | 6. Tlačna steklenica                  |
| 2. Aqua Stop (priporočeno)             | 7. Hitra spojka Y 8 x 8 x 8 mm        |
| 3. Reducirni ventil za vodo            | 8. Vhod za CO <sub>2</sub>            |
| 4. Filter za vodo                      | 9. Vhod za vodo za ohlajanje          |
| 5. Reducirni ventil za CO <sub>2</sub> | 10. Vhod za vodo za pripravo sodavice |

#### 9.6 Napeljava vodov za vodo in tlak SODA AS-45 Green Line new

##### **Različica B:** SODAVICA / PIJAČA

- |                                      |   |
|--------------------------------------|---|
| 1. Vodovodni priključek (pitna voda) | 6. Vhod za vodo za pripravo sodavice      |
| 2. Aqua Stop (priporočeno)           | 7. Vhod za CO <sub>2</sub>                |
| 3. Filter za vodo                    | 8. Reducirni ventil 2 st. CO <sub>2</sub> |
| 4. Reducirni ventil za vodo          | 9. Tlačna steklenica                      |
| 5. Vhod za pijačo za ohlajanje       | 10. Pijača                                |

#### 9.7 Napeljava vodov za vodo in tlak SODA AS-110 Green Line new

- |                                      |                                   |
|--------------------------------------|-----------------------------------|
| 1. Reducirni ventil                  | 10. Izhod sodavica                |
| 2. Tlačna steklenica                 | 11. Pijača 1, 2 - izhod           |
| 3. Pijača                            | 12. Dodatno hlajenje (vhod/izhod) |
| 4. Hitra spojka Y 8 x 8 x 8 mm       | 13. Vhod za pijačo za ohlajanje   |
| 5. Sklopka                           | 14. Vhod za vodo                  |
| 6. Filter za vodo                    | 15. Vhod za CO <sub>2</sub>       |
| 7. Aqua Stop (priporočeno)           | 16. Hitra spojka 9,5 x 8 mm (3x)  |
| 8. Vodovodni priključek (pitna voda) | 17. Hitra spojka 9,5 x 8 mm (2x)  |
| 9. Reducirni ventil za vodo          |                                   |

 **POZOR:** Enkrat na mesec preverjajte čistočo vode v napravi in jo po potrebi zamenjajte (SODA AS-45 Green Line new in SODA AS-110 Green Line new).

#### 9.8 Napeljava vodov za vodo in tlak Aparat za pripravo gazirane vode - zunanji new

- |  |                             |
|--|-----------------------------|
| 1. Vodovodni priključek (pitna voda)   | 7. Hlajenje                 |
| 2. Aqua Stop (priporočeno)             | 8. Izhod SODAVICA           |
| 3. Filter za vodo                      | 9. Stikalo za vklop/izklop  |
| 4. Reducirni ventil za vodo            | 10. Vhod za CO <sub>2</sub> |
| 5. Reducirni ventil za CO <sub>2</sub> | 11. Vhod za vodo            |
| 6. Tlačna steklenica                   |                             |

 **Najvišja dovoljena temperatura vhodne vode je 2 °C - 5 °C.**

## 10. POLNJENJE REZERVOARJA S TEKOČINO (glej sl. 10.):

**Modelska linija SODA AS-45 Green Line new, SODA AS-110 Green Line new**

Plastični rezervoar napolnite s čisto vodo brez kemičnih dodatkov vse do oznake MAKS.

 **POZOR:** Pred vklopom napolnite rezervoar s čisto vodo vse do oznake MAKS. Ne uporabljajte nobenih kemičnih sredstev, saj bi ta lahko poškodovala hladilni sistem. Za ohlajanje na temperature pod lediščem je mogoče uporabiti ekološko mešanico, odporno proti zamrzovanju, na osnovi propilen glikola.

 **POZOR:** Preverite priključitev izhodov črpalke. Če niso povezani, bo po vklopu naprave iz izhodov črpalke brizgala voda.

 **POZOR:** Ob priključitvi zanke za dodatno hlajenje lahko nivo vode v plastičnem rezervoarju upade, zato nivo ponovno preverite in po potrebi dolijte vodo.

## 11. TEMPERATURA IN NASTAVLJANJE (glej sl. 11.):

Temperaturo ohlajene pijače upravlja mehanski termostat v razponu od 2 °C do 8 °C. Na termostatu je številčna lestvica 1–7.

## 12. DELO S HITRIMI SPOJKAMI (glej sl. 12.):

### 12.1 Nameščanje hitrih spojk:

Primate hitro spojko in vanjo dobro potisnite cev (cca 20 mm). Za zagotovitev popolne spojitve mora biti cev ravno odrezana. Če cevi ne morete vstaviti, poskusite konec cevi navlažiti.

### 12.2 Snemanje hitrih spojk:

Sivi obroček tiščite ob hitro spojko in izvlecite cev.

 **POZOR:** Če ne boste tiščali sivega obročka in boste vlekli za cev, se bo hitra spojka še bolj globoko zarezala v cev.

 **POZOR:** Med snemanjem spojk cevi ne smejo biti pod tlakom.



### 13. MONTAŽA TOČILNE PIPE (glej sl. 13.):

1. Ročico kompenzatorja (1.) obrnite tako, da bo usmerjena navzdol (glej sliko). S pomočjo ročice kompenzatorja lahko nastavite optimalen oziroma želeni pretok.
2. Pipo v vodoravnem položaju nasadite na utorni nastavek.
3. Nataknite prekrivno matico in jo privijte z obračanjem v levo. (V desno smer se odvija).
4. Zategnite s priloženim ključem.

### 14. REDUCIRNI VENTIL ZA VODO (glej sl. 14.):

Regulator MRA 1/4-8 m je priporočena oprema za pravilno delovanje naprave.

*(pri SODA PYGMY 25 Green Line new je priložen izdelku)*

1. regulator
2. hitra spojka JG M 1/4 x 9,5 mm
3. manometer

### 15. SESTAVA SKLOPKE ZA SOD (glej sl. 15.):

#### 15.1 Dovod tlaka v sod:

Različica priklopa z uvodnico; cev se natakne na uvodnico in spoj utrdi z objemko.

 **POZOR:** Preden privijete hitro spojko na navoj 5/8", se prepričajte, da je na sklopki (dovod zraka iz potisnega medija) nameščen nepovratni ventil (nepovratni ventil 15.A).

#### 15.2 Odvod pijače iz sode:

Na sklopko privijte hitro spojko F 5/8" x 3/8" (9,5 mm).

### 16. PRIKLOP IN ODKLOP SODA (glej sl. 16.):

#### 16.1 Priklop sode:

Postopek za priklop sode za sklopko TIPA S.

#### 16.2 Odklop sode:

Postopek za odklop sode za sklopko TIPA S.

#### 16.3 Priklop sode:

Postopek za priklop sode za sklopko TIPA A.

#### 16.4 Odklop sode:

Postopek za odklop sode za sklopko TIPA A.

 **POZOR:** Pred priklopom sode se prepričajte, da je nastavek čist!

## 17. PRIPRAVA ZA UPORABO:

1. Povežite napravo z dovodom CO<sub>2</sub>.
2. Povežite napravo z dovodom vode oziroma pijače.
3. Preverite, da so vsi spoji ustrezno zatesnjeni.
4. Pri napravah SODA AS-45 Green Line new in SODA AS-110 Green Line new napolnite rezervoar hlajenja s čisto vodo do oznake MAKS.
5. Priključite napravo v električno omrežje.
6. Z glavnim stikalom vklopite napravo (s termostatom pri modelu SODA PYGMY Green Line new).
7. S pomočjo točilne pipe lahko začnete točiti pijačo.



**Najvišja dovoljena temperatura vhodne vode (pijače) je 25 °C.**



**POZOR:** Če odkrijete slabo zatesnjena mesta, napravo izklopite. Morebitna slabo zatesnjena mesta na vodih popravite. Če se slabo zatesnjeno mesto nahaja znotraj naprave ali ne znate popraviti napake, se obrnite na pooblaščen servis.

## 18. PRIPOROČENA DODATNA OPREMA:

- Aqua Stop
- Filter za vodo (je potreben za pravilno delovanje naprave)
- Reducirni ventil za vodo (je potreben za pravilno delovanje naprave)
- Cevi in hitre spojke



**OPOMBA:** Priporočena dodatna oprema ni priložena izdelku. Dobavitelj ne odgovarja za škodo, nastalo zaradi neuporabe priporočene dodatne opreme.

## 19. TABELA MOŽNIH OKVAR:

| Okvara                   | Vzrok   | Rešitev  |
|--------------------------|---|--|
| Sodavica ne teče.        | <p>Tlak v dovodu presega vrednost 4,0 bar</p> <p>Zaprto dovod vode na vodovodnem priključku.</p> <p>Dovod tlaka za CO<sub>2</sub> ni odprt.</p> <p>Zapacan filter za vodo.</p> <p>Črpalka obratuje več kot 240 sekund brez prekinitve (preide v način ob okvari).</p> | <p>Znižajte tlak na ventilu za vodo na min. 2,5 bar do maks. 4,0 bar.</p> <p>Odprite ventil na vodovodnem priključku.</p> <p>Odprite in preverite dovod tlaka za CO<sub>2</sub> na tlačni steklenici ter tlak za CO<sub>2</sub> nastavite na min. 4,5 bar do maks. 5,5 bar.</p> <p>Preverite in po potrebi zamenjajte filter za vodo.</p> <p>Napravo je treba ponovno zagnati z odklopom iz el. omrežja.</p> |
| Pijača ni dovolj hladna. | <p>Neustrezno nastavljen termostat.</p> <p>Slabo kroženje zraka.</p> <p>Naprava se pregreva.</p>  | <p>Gumb termostata obrnite v desno smer proti številki 7.</p> <p>Preverite, da lamele kondenzatorja niso zapacane.</p> <p>Napravo prestavite v hladnejše okolje.</p>   |
| Hitre spojke ne tesnijo. | <p>Slabo vstavljena cev.</p> <p>Razpoke na cevi.</p>  | <p>Izvalcite cev iz hitre spojke in preverite, da ta ni poševno odrezana; po potrebi jo skrajšajte z nožem.</p>  |

**i OPOMBA:** Če je naprava priključena na steber s pipami, sta ključna dolžina in premer vodov. Večja kot je dolžina vodov in manjši kot je njihov premer, višja bo kakovost sodavice. Dodatno hlajenje vse do pip in dobra izolacija vodov prav tako pozitivno vplivata na kakovost sodavice.

**i OPOMBA:** Če je kljub zgoraj navedenim rešitvam napaka še vedno prisotna, se obrnite na pooblaščen servis.

**Ne pozabite navesti naslednjih podatkov:**

- vrsta okvare
- tip izdelka
- leto proizvodnje
- serijska številka izdelka (navedena na tipski tablici)

**Naročanje delov:**

VEDNO UPORABLJAJTE ORIGINALNE DELE. Proizvajalec niti dobavitelj ne odgovarjata za dele, ki niso originalni oziroma priporočeni s strani proizvajalca.

**20. NADOMESTNI DELI:**

Pri naročanju nadomestnih delov je treba navesti :

- tip izdelka
- leto proizvodnje
- serijsko številko

**21. ČIŠČENJE KONDENZATORJA (glej sl. 21.):**

Kondenzator vsaj enkrat na mesec izpihajte s stisnjanim zrakom. Po potrebi zunanost ometite s čopičem.

**22. ČIŠČENJE Z VODO (glej sl. 22.):**  
**(priključek za čiščenje)**

Priključek za čiščenje (ni priložen izdelku) priključite na vodovod s pomočjo cevi.

 **POZOR:** Temperatura vode za čiščenje ne sme biti višja od 25 °C.

**Postopek čiščenja:**

Ko iztočite sod, sklopko namestite na priključek za čiščenje na enak način kot pri priklopu soda. Ko je sklopka nameščena, odprite točilno pipo in držite ročaj, dokler iz pipe ne priteče čista voda (tako se bodo izplaknili vsi preostanki pijače in delne usedline).

Za bolj temeljito čiščenje hladilne naprave uporabite čistilne kroglice, ki jih vstavite v cev za sklopko in jih s tlakom vode poženete skozi vod naprave.

 **OPOMBA:** Priključek za čiščenje ni priložen izdelku. Lahko ga kupite kot dopolnilno opremo hladilne naprave.

 **OPOMBA:** Ne pozabite sneti točilne pipe in odstraniti čistilnih kroglic.

## 23. PREGLED PRED VSAKO UPORABO:

1. Vizualni pregled.
2. Pregled napajalnega kabla.
3. Čistoča kondenzatorja (v primeru prehitrega nabiranja umazanije čistite več kot enkrat na mesec).

 **POZOR:** V primeru okvare naprave ne uporabljajte.

## 24. REDNI PREGLEDI:

- ✓ 1x na dan preverite nivo vode v rezervoarju.
- ✓ 1x na teden preverite, da napajalni kabel ni poškodovan in da je vtikač do konca potisnjen v el. vtičnico.
- ✓ 1x na teden preverite, da naprava ni izpostavljena toplotnemu sevanju.

- ✓ 1x na teden preverite, da nič ne ovira kroženja zraka.
- ✓ 1x na mesec preverite kondenzator hladilne enote in le-tega redno čistite.
- ✓ 1x na mesec preverite čistočo vode v napravi in jo po potrebi zamenjajte.
- ✓ 1x na leto naj preverjanje varnosti električne opreme izvede revizijski tehnik.

## 25. VZDRŽEVANJE:

Vsak mesec je treba preverjati čistočo kondenzatorja in morebitne nečistoče izpihati s stisnjenim zrakom ali odstraniti z metlico, saj drugače lahko pride do znižanja učinkovitosti hlajenja ali do poškodb hladilne naprave.

Napravo brišite le z mehko, lahko tudi rahlo vlažno krpo.

## 26. VAROVANJE OKOLJA:

### Ločevanje odpadkov:



Ta izdelek ni primeren za odstranitev skupaj z običajnimi gospodinjskimi odpadki. V Češki republiki za zbiranje odpadne električne opreme skrbi podjetje REMA Systém ([www.remasystem.cz](http://www.remasystem.cz)).

**V drugih državah (izven ČR) je ločevanje odpadkov potrebno izvajati skladno z lokalnimi predpisi.**



Ločeno zbiranje odpadkov omogoča recikliranje in ponovno uporabo rabljenih izdelkov ter embalažnega materiala. Ponovna uporaba recikliranih materialov pomaga varovati okolje pred onesnaženjem in zmanjšuje porabo surovin. Lokalni predpisi lahko urejajo način odstranjevanja gospodinjskih aparatov z oddajo v lokalnih zbirnih centrih ali na mestu nakupa izdelka.

| MODEL<br>IZDELKA  | HLADILNA MOČ<br>KOMPRESORJA<br>(HP) | HLADILNA MOČ<br>KOMPRESORJA<br>(W) | MAKS. KAPACITETA<br>HLAJENJA (L/UROJNA<br>0°C/TK 45°C) | DELOVNA<br>KAPACITETA<br>HLAJENJA<br>(L/URO) | TEMP. GRADIENT<br>$\Delta t$ (°C) | NAPETOST           | MOČ<br>(W) | NAZIVNI<br>TOK<br>(A) | TIP  |
|---|-------------------------------------|------------------------------------|--|--|-----------------------------------|--------------------|------------|-----------------------|------|
| <b>SODA PYGMY</b><br><b>Green Line new</b>                    | 1/8                                 | 310                                | 25   | 20   | 10                                | 220-240V<br>50Hz~1 | 391        | 1,70                  | R290 |
| <b>SODA PYGMY 25</b><br><b>Green Line new</b>                 | 1/8                                 | 310                                | 25   | 20   | 10                                | 220-240V<br>50Hz~1 | 391        | 1,70                  | R290 |
| <b>SODA AS-45</b><br><b>Green Line new</b>                    | 1/8                                 | 310                                | 45   | 25   | 10                                | 220-240V<br>50Hz~1 | 310        | 1,50                  | R290 |
| <b>SODA AS-110</b><br><b>Green Line new</b>                   | 1/3                                 | 890                                | 110  | 60   | 10                                | 220-240V<br>50Hz~1 | 943        | 4,10                  | R290 |
| <b>Aparat za pripravo gazi-<br/>rane vode - zunanji new</b>   | -                                   | -                                  | 40   | -  | -                                 | 220-240V<br>50Hz~1 | 368        | 1,60                  | -    |
| <b>SODA Exclusive</b><br><b>Green Line new</b>                | 1/8                                 | 310                                | 25   | 20   | 10                                | 220-240V<br>50Hz~1 | 391        | 1,7                   | R290 |
| <b>CW COMPACT</b><br><b>Green Line new</b>                    | 1/8                                 | 310                                | 25   | 20   | 10                                | 220-240V<br>50Hz~1 | 460        | 2                     | R290 |
| <b>SODA KONTAKT 70</b><br><b>Green Line</b>                   | 1/3                                 | 860                                | 70   | 65   | 10                                | 220-240V<br>50Hz~1 | 828        | 3,60                  | R290 |
| <b>Aparat za pripravo gazi-<br/>rane vode - zunanji 200 l</b> | -                                   | -                                  | 200  | -  | -                                 | 220-240V<br>50Hz~1 | 322        | 1,40                  | -    |

## IMPORTANTE

Este manual contiene las instrucciones para la instalación, uso y manejo del equipo. Este manual es parte integral del aparato. Debe guardarse cerca del equipo durante el tiempo de vida útil de este y debe ser facilitado al usuario siempre que el equipo sea instalado, trasladado, utilizado o revisado.

Antes de la instalación y uso del equipo, lea atentamente este manual, contiene información importante que lleva al uso correcto y seguro de la máquina. Debido al constante perfeccionamiento del producto, las imágenes situadas en las instrucciones son solo ilustrativas y pueden ser diferentes de la mercancía comprada.

Este manual es una traducción del manual checo original.

### LINDR.CZ s.r.o.

Sadová 132  
503 15 Nechanice, Czech Republic

móvil: **00 420 775 715 494**  
tel. : 00 420 495 447 239

correo electrónico: [info@lindr.cz](mailto:info@lindr.cz)  
**web: [www.lindr.cz](http://www.lindr.cz), [www.lindr.eu](http://www.lindr.eu)**

## SÍMBOLOS Y MARCAS UTILIZADAS EN LAS INSTRUCCIONES DE USO:



### ATENCIÓN:

*El incumplimiento de las instrucciones puede causar accidentes o dañar el aparato.*



### NOTA:

*Este símbolo marca la información y las recomendaciones sugeridas para el usuario.*



### PELIGRO:

*Peligro por accidente debido a la corriente eléctrica.*



### ATENCIÓN:

**¡El sistema refrigerador contiene el refrigerante inflamable R290 (propano)!**



## Contenido:

|     |   |       |     |
|-----|---|-------|-----|
| 1.  | Introducción  | ..... | 121 |
| 2.  | Descripción del equipo  | ..... | 121 |
| 3.  | Etiqueta del producto   | ..... | 121 |
| 4.  | Instrucciones generales, cuidado e instrucciones de seguridad | ..... | 121 |
| 5.  | Instalación y colocación                                      | ..... | 122 |
| 6.  | Conexión eléctrica  | ..... | 123 |
| 7.  | Pruebas   | ..... | 123 |
| 8.  | Garantía  | ..... | 123 |
| 9.  | Conexión y presurización                                      | ..... | 123 |
| 10. | Llenado del tanque de líquido                                 | ..... | 125 |
| 11. | Temperatura y puesta a punto                                  | ..... | 125 |
| 12. | Cómo trabajar con los conectores rápidos                      | ..... | 125 |
| 13. | Montaje del grifo tirador                                     | ..... | 126 |
| 14. | Válvula de alivio de agua                                     | ..... | 126 |
| 15. | Montaje de cabeza de vaciado                                  | ..... | 126 |
| 16. | Pinchar y despinchar el barril                                | ..... | 126 |
| 17. | Puesta en marcha  | ..... | 127 |
| 18. | Accesorios recomendados                                       | ..... | 127 |
| 19. | Tabla de averías  | ..... | 128 |
| 20. | Piezas de repuesto  | ..... | 129 |
| 21. | Limpieza del condensador                                      | ..... | 129 |
| 22. | Limpieza mediante agua  | ..... | 129 |
| 23. | Revisión antes de cada uso                                    | ..... | 130 |
| 24. | Revisión periódica  | ..... | 130 |
| 25. | Mantenimiento   | ..... | 130 |
| 26. | Protección del medio ambiente                                 | ..... | 130 |



## 1. INTRODUCCIÓN:

Le damos las gracias por haber elegido comprar un producto LINDR.

## 2. DESCRIPCIÓN DEL DISPOSITIVO:

Las máquinas para hacer soda son dispositivos profesionales diseñados para la fabricación de soda mediante la mezcla de H<sub>2</sub>O y CO<sub>2</sub>. Estos prácticos dispositivos son adecuados para el hogar, la oficina o plantas de producción.

Los dispositivos no están diseñados para llenar barriles.

**Este manual es válido para los modelos:**

*SODA PYGMY Green Line new*

*SODA PYGMY 25 Green Line new*

*SODA AS-45 Green Line new*

*SODA AS-110 Green Line new*

*Máquina para hacer soda - new exterior*

*SODA Exclusive Green Line new*

*CW COMPACT Green Line new*

*SODA KONTAKT 70 Green Line*

*Máquina para hacer soda - exterior 200 l*

## 3. ETIQUETA DEL PRODUCTO:



## 4. INSTRUCCIONES GENERALES, CUIDADO E INSTRUCCIONES DE SEGURIDAD:

Durante su uso, respete las instrucciones generales de seguridad indicadas por el fabricante del equipo. Cualquier otro uso se considera inapropiado y, por eso, peligroso. El proveedor no responde de los daños ocasionados por un uso inadecuado.

**¡NO UTILICE EL EQUIPO PARA OTROS USOS A LOS INDICADOS POR EL FABRICANTE!**

**Reglas generales de seguridad. Siga las instrucciones de seguridad siguientes.**

***El equipo cumple con el grado de protección IP21.***

¡El proveedor no responde por los daños causados por las actividades realizadas en este equipo que no hayan respetado las siguientes instrucciones!

**⚠ ATENCIÓN:** Este aparato puede ser utilizado por niños a partir de 15 años o más y por personas con capacidades físicas, sensoriales o mentales reducidas, o sin suficiente experiencia y conocimientos si están bajo supervisión o en caso de haber recibido instrucción sobre el uso seguro del equipo y son conscientes de los posibles peligros.

**⚠ ATENCIÓN:** Los niños tienen prohibido jugar con el equipo. Guarde todo el material de embalaje fuera del alcance de los niños (*contiene una envoltura de plástico - puede producirse la asfixia del niño*).

**⚠ ATENCIÓN:** La limpieza y el mantenimiento del aparato, llevada a cabo por el usuario, queda prohibida para los niños sin supervisión.

**⚠ ATENCIÓN:** Antes de conectar la alimentación eléctrica principal, revise si la tensión y la frecuencia se corresponden con los datos indicados en el equipo.

**⚠ ATENCIÓN:** Compruebe siempre que el enchufe de la corriente eléctrica al que conecta el refrigerador responde a la especificación de la etiqueta del producto (tensión, frecuencia, potencia de entrada).

**⚠ ATENCIÓN:** Antes de manipular el equipo, por ejemplo, para la limpieza y el mantenimiento del aparato, desconecte SIEMPRE el aparato de la alimentación de energía eléctrica: ponga el termostato a la posición "O" y desenchúfelo.

⚠ **ATENCIÓN:** Nunca coloque herramientas u otros objetos en la hélice del ventilador.

⚠ **ATENCIÓN:** Nunca toque las partes eléctricas con las manos mojadas o húmedas.

⚠ **ATENCIÓN:** Con el fin de asegurar la potencia de la unidad de refrigeración, nunca bloquee la entrada de aire.

⚠ **ATENCIÓN:** ¡La temperatura del agua no debe superar los 25 °C durante la limpieza!

⚠ **ATENCIÓN:** Compruebe siempre si enchufe de la corriente eléctrica, al cual conectará el refrigerador, tiene el acceso libre para que, en caso de necesidad, pueda sacar la clavija inmediatamente.

⚠ **ATENCIÓN:** Para remover la clavija del enchufe, tome la clavija y tire de ella. En ningún caso tire del cable conductor, existe el peligro de que se dañe.

⚠ **ATENCIÓN:** Para apagar completamente el equipo, remueva la clavija del enchufe de la energía eléctrica.

⚠ **ATENCIÓN:** En caso de dañarse la instalación eléctrica del producto, debe avisarse a un técnico de servicio profesional. En ningún caso lo repare por sí mismo.

⚠ **ATENCIÓN:** ¡El sistema refrigerador contiene el refrigerante inflamable R290 (propa- no)!



⚠ **ATENCIÓN:** El mantenimiento y revisión extraordinarias del sistema deben ser realizados por un técnico profesional autorizado que tenga conocimientos de sistemas de refrigeración y eléctricos. Para realizar el mantenimiento de refrigeradores con R290, los técnicos deben tener especial instrucción y cualificación para la manipulación de sustancias combustibles. ¡Respete las normas jurídicas generales y las medidas de seguridad relacionadas con el mantenimiento y reparaciones!

⚠ **ATENCIÓN:** ¡No utilice ni una llama abierta ni ninguna fuente potencial de chispas en las inmediaciones del dispositivo que usa refrigerante R290!

⚠ **ATENCIÓN:** Tras remover el dispositivo del

embalaje, colóquelo de tal manera que el calor producido por la unidad de refrigeración pueda ventilarse adecuadamente.

⚠ **ATENCIÓN:** No deben colocarse objetos sobre el dispositivo que impidan la circulación del aire.

### 5. INSTALACIÓN Y COLOCACIÓN:

Coloque el dispositivo sobre una superficie firme en posición horizontal (pendiente máxima permitida 2 grados). Es necesaria la libre circulación de aire alrededor del equipo.

- Asegure un espacio libre suficiente para la circulación del aire y la salida de calor.
- Asegure una cantidad suficiente de aire fresco.
- El equipo no debe ser colocado en un espacio cerrado.
- El equipo no debe ser colocado cerca de fuentes térmicas ni exponerse a la radiación solar directa.

La distancia mínima de obstáculos de las aberturas

de ventilación debe ser de 200 mm y del condensador de 500 mm. En los lugares donde no hay ninguna abertura

de ventilación, la distancia mínima es de 70 mm. Lo mejor es utilizar el aparato en habitaciones frías y con buena ventilación. El equipo está destinado a un uso a temperaturas ambiente, mínimas de 16 °C y máximas de 32 °C.

⚠ **ATENCIÓN:** El equipo **NO DEBE utilizarse ni almacenarse a temperaturas menores de 0 °C**. El equipo está destinado para su uso en ambientes corrientes, úselo únicamente bajo techos protegidos de la lluvia y los rayos del sol. Clase climática N.

⚠ **PELIGRO:** ¡Proteja el dispositivo y la conexión eléctrica de la lluvia y salpicaduras de agua!

⚠ **ATENCIÓN:** En ningún caso vuelque el dispositivo, ni siquiera durante su transporte.

**i** **NOTA:** Para el correcto funcionamiento y el rendimiento máximo, es importante no cubrir ninguna de las aberturas de ventilación y asegurar la suficiente circulación de aire.

## 6. CONEXIÓN ELÉCTRICA:

Conecte el equipo a la conexión eléctrica según la especificación en la etiqueta del producto del equipo en particular. La instalación eléctrica está sujeta a las normas locales. En caso de que la fuente de alimentación (cable) sea dañada, deberá ser repuesta por el fabricante, su servicio técnico o alguna persona de similar cualificación, para evitar situaciones peligrosas.

**⚠ PELIGRO: Si se daña el (cable) de entrada, ¡no use el equipo ni lo ponga en marcha!**

## 7. PRUEBAS:

El producto se entrega listo para su inmediato uso.

## 8. GARANTÍA:

El equipo dispone de una garantía acorde al reglamento jurídico general de la República Checa o según el acuerdo comercial. Durante el periodo de garantía, eliminaremos gratuitamente los defectos aparecidos en el producto que no estén causados por su uso excesivo o inadecuado, manipulación, almacenamiento inadecuado o uso del produc-

to de forma contraria a la indicada en la instrucciones y su construcción destinada al fin especificado por el fabricante. Los materiales sustituidos durante el periodo de garantía serán de nuestra propiedad. La legitimidad de la garantía la decide siempre un servicio autorizado. La garantía otorgada por el vendedor fuera del territorio de la República Checa se rige por el acuerdo entre el vendedor y el comprador en su relación mutua, que no implica la relación directa con el fabricante. Por tanto, el comprador no tiene derecho a reclamar la garantía al fabricante. El transporte u otros costes no forman parte de la garantía.

### ATENCIÓN:

El dispositivo eléctrico y el aparato se deben revisar - comprobar en la fecha que indique la legislación vigente del país en el que el equipo está en funcionamiento. La revisión de la instalación eléctrica solo puede llevarla a cabo una persona con licencia vigente para esta actividad. La revisión, piezas de repuesto y controles son llevados a cabo por el fabricante o algún servicio autorizado.

## 9. CONEXIÓN Y PRESURIZACIÓN (véase Fig. 9):

### 9.1 Conexión y presurización SODA PYGMY Green Line new

- |   |                                     |
|---|-------------------------------------|
| 1. Entrada de agua 3/8                    | 5. Válvula de alivio de agua        |
| 2. Entrada CO <sub>2</sub>                | 6. Filtro de agua                   |
| 3. Válvula de alivio de CO <sub>2</sub>   | 7. Aqua Stop (recomendado)          |
| 4. Botella presurizada de CO <sub>2</sub> | 8. Conexión del agua (agua potable) |

### 9.2 Conexión y presurización SODA PYGMY 25 Green Line new

- |   |                                |
|---|--------------------------------|
| 1. Válvula de alivio de CO <sub>2</sub>   | 6. Salida de la soda fría      |
| 2. Botella presurizada de CO <sub>2</sub> | 7. Salida del agua fría        |
| 3. Conexión del agua (agua potable)       | 8. Entrada de agua             |
| 4. Aqua Stop (recomendado)                | 9. Entrada CO <sub>2</sub>     |
| 5. Filtro de agua                         | 10. Conector rápido 9,5 x 8 mm |

### 9.3 Conexión y presurización SODA Exclusive Green Line new

- |                                     |                              |
|-------------------------------------|------------------------------|
| 1. Conexión del agua (agua potable) | 4. Reducción CO <sub>2</sub> |
| 2. Aqua Stop (recomendado)          | 5. Botella presurizada       |
| 3. Filtro de agua                   | 6. Entrada de agua           |

#### 9.4 Conexión y presurización CW COMPACT Green Line new

1. Conexión del agua (agua potable)
2. Aqua Stop (recomendado)
3. Filtro de agua
4. Entrada de agua (mín. 3 bar, máx. 8 bar)
5. Botella de CO<sub>2</sub>

#### 9.5 Conexión y presurización SODA AS-45 Green Line new

##### **Variante A:** SODA / AGUA FRÍA

1. Conexión del agua (agua potable)
2. Aqua Stop (recomendado)
3. Válvula de alivio de agua
4. Filtro de agua
5. Válvula de alivio de CO<sub>2</sub>
6. Botella presurizada
7. Conector rápido Y 8 x 8 x 8 mm
8. Entrada CO<sub>2</sub>
9. Entrada de agua a enfriar
10. Entrada de agua para la generación de soda

#### 9.6 Conexión y presurización SODA AS-45 Green Line new

##### **Variante B:** SODA / BEBIDA

1. Conexión del agua (agua potable)
2. Aqua Stop (recomendado)
3. Filtro de agua
4. Válvula de alivio de agua
5. Entrada de la bebida a enfriar
6. Entrada de agua para la generación de soda
7. Entrada CO<sub>2</sub>
8. Válvula de alivio 2 caras de CO<sub>2</sub>
9. Botella presurizada
10. Bebida

#### 9.7 Conexión y presurización SODA AS-110 Green Line new

1. Válvula de alivio
2. Botella presurizada
3. Bebida
4. Conector rápido Y 8 x 8 x 8 mm
5. Cabeza de vaciado
6. Filtro de agua
7. Aqua Stop (recomendado)
8. Conexión del agua (agua potable)
9. Válvula de alivio de agua
10. Salida de soda
11. Bebida 1, 2 - salida
12. Refrigeración (entrada/salida)
13. Entrada de la bebida a enfriar
14. Entrada de agua
15. Entrada de CO<sub>2</sub>
16. Conector rápido 9,5 x 8 mm (3 uds.)
17. Conector rápido 9,5 x 8 mm (2 uds.)

 **ATENCIÓN:** 1 vez al mes controle la limpieza del agua en el dispositivo, si es necesario, cámbiela (SODA AS-45 Green Line new y SODA AS-110 Green Line new).

#### 9.8 Conexión y presurización Máquina para hacer soda - new exterior

1. Conexión del agua (agua potable)
2. Aqua Stop (recomendado)
3. Filtro de agua
4. Válvula de alivio de agua
5. Válvula de alivio de CO<sub>2</sub>
6. Botella presurizada
7. Refrigeración
8. Salida de soda
9. Interruptor
10. Entrada CO<sub>2</sub>
11. Entrada de agua

 **Temperatura máxima del agua de entrada 2 °C - 5 °C.**

## 10. LLENADO DEL TANQUE DE LÍQUIDO (véase Fig. 10.):

**Gama de modelos SODA AS-45 Green Line new, SODA AS-110 Green Line new**

Llene el tanque plástico con agua limpia sin tratamientos químicos hasta la marca MÁX.

**⚠ ATENCIÓN:** Antes de la puesta en marcha, llene el depósito de agua hasta la marca MÁX. No use ningún tipo de compuesto químico, podría causar daños en el sistema refrigerador. Para enfriar a temperaturas por debajo del punto de congelación, es posible utilizar una mezcla anticongelante ecológica a base de propilenglicol.

**⚠ ATENCIÓN:** Compruebe la conexión de salida de la bomba, si no está conectada, salpicará agua de la salida de la bomba al encender el dispositivo.

**⚠ ATENCIÓN:** Al conectar los recodos de refrigeración puede descender el nivel de agua del tanque de plástico, por eso, compruebe de nuevo el nivel y, si es necesario, rellene con agua.

## 11. TEMPERATURA Y PUESTA A PUNTO (véase la Fig. 11):

La temperatura de la bebida enfriada se rige por un termostato mecánico en un rango de 2 °C a 8 °C.

En el termostato hay una escala numérica del 1-7.

## 12. CÓMO TRABAJAR CON LOS CONECTORES RÁPIDOS (véase Fig. 12):

### 12.1 Montaje del conector rápido:

Tome el conector rápido e introduzca la manguera en dirección al cuerpo del conector rápido hasta el fondo (ca. de 20 mm). La manguera debe estar cortada recta para que la conexión sea perfecta. En caso de que no se pueda introducir la manguera, es necesario humedecer el extremo de esta.

### 12.2 Desmontaje del conector rápido:

Mantenga el anillo gris en dirección al cuerpo del conector rápido y extraiga la manguera.

**⚠ ATENCIÓN:** Si no sujeta el anillo gris y tira de la manguera, el conector rápido se cerrará todavía más sobre la manguera.

**⚠ ATENCIÓN:** Durante el desmontaje, la manguera no debe estar bajo presión.

### 13. MONTAJE DEL GRIFO TIRADOR (véase Fig. 13):

1. Gire la palanca del compensador (1.) hacia abajo (véase la imagen). Podrá ajustar el flujo óptimo deseado y óptimo mediante la palanca del compensador en el grifo.
2. Coloque el grifo en posición vertical al conector multicara.
3. Fije la tuerca giratoria y gire hacia la izquierda. (Se afloja en dirección a la derecha).
4. Ajuste con la llave adjunta.

### 14. VÁLVULA DE ALIVIO DE AGUA (véase Fig. 14.):

Se recomienda el regulador MRA 1/4-8 m para el correcto funcionamiento del dispositivo.

*( en SODA PYGMY 25 Green Line new forma parte del dispositivo)*

1. regulador
2. conector rápido JG 1/4 x 9,5 mm
3. manómetro

### 15. MONTAJE DE LA CABEZA DE VACIADO (véase Fig. 15):

#### 15.1 Salida para el barril a presión:

Modalidad conectada con prensaestopas. la manguera se coloca en el prensaestopa y se fija mediante una horquilla.

 **ATENCIÓN:** Antes de enroscar el conector rápido a la rosca 5/8", asegúrese de que en la cabeza de vaciado (entrada de aire del medio a presión) está introducida la válvula de labio (válvula antirretorno 15.A.)

#### 15.2 Salida para la bebida:

Enrosque a la cabeza de vaciado al conector rápido F 5/8" x 3/8" (9,5 mm).

### 16. PINCHAR Y DESPINCHAR EL BARRIL (véase la Fig. 16.):

#### 16.1 Pinchar el barril:

Procedimiento para pinchar la cabeza de vaciado de TIPO S al barril.

#### 16.2 Despinchar el barril:

Procedimiento para despinchar la cabeza de vaciado de TIPO S del barril.

#### 16.3 Pinchar el barril:

Procedimiento para pinchar la cabeza de vaciado de TIPO A al barril.

#### 16.4 Despinchar el barril:

Procedimiento para despinchar la cabeza de vaciado de TIPO A del barril.

 **ATENCIÓN:** Antes de pinchar el barril asegúrese de que ¡el adaptador esté limpio!

## 17. PUESTA EN MARCHA:

1. Conecte el dispositivo al CO<sub>2</sub>.
2. Conecte el dispositivo a la entrada de agua o bebida.
3. Compruebe que todas las conexiones estén lo suficientemente apretadas.
4. En los dispositivos SODA AS-45 Green Line new y SODA AS-110 Green Line new, rellene el recipiente refrigerante de agua limpia hasta la marca MÁX.
5. Enchufe el dispositivo a la corriente eléctrica.
6. Encienda el dispositivo mediante el interruptor principal (mediante el termostato en los modelos SODA PYGMY Green Line new).
7. Puede tirar la bebida mediante el grifo tirador.

 **Temperatura máxima del agua de entrada (bebida) 25 °C.**

 **ATENCIÓN:** Si aparece alguna fuga, apague el dispositivo. Corrija la posible fuga del conducto. Si la fuga aparece dentro del sistema o si no sabe como proceder, contacte con el servicio de mantenimiento.

## 18. ACCESORIOS RECOMENDADOS:

- Aqua Stop
- Filtro de agua (es necesario para el correcto funcionamiento del dispositivo)
- Válvula de alivio de agua (es necesario para el correcto funcionamiento del dispositivo)
- Mangueras y conectores rápidos

 **NOTA:** Los accesorios recomendados no forman parte del embalaje. El proveedor no responde de los daños ocasionados por el uso inadecuado de estos accesorios.

## 19. TABLA DE AVERÍAS:

| Avería                            | Causa  | Eliminación   |
|-----------------------------------|--|---|
| No sale la soda.                  | <p>La presión en el conducto ha traspasado el valor de 4,0 bar</p> <p>El conducto cerrado de agua en el conector del agua</p> <p>No está abierto el conducto de presión de CO<sub>2</sub>.</p> <p>Filtro de agua obstruido.</p> <p>La bomba marcha durante más de 240 segundos seguidos (alcanza del régimen de avería).</p> | <p>Disminuya la presión de la válvula del agua mín. 2,5 bar - máx. 4,0 bar.</p> <p>Abra el grifo del conector del agua.</p> <p>Abra y revise el conducto de presión de CO<sub>2</sub> de la botella presurizadora y configure la presión de CO<sub>2</sub> a mín. 4,5 bar - máx. 5,5 bar.</p> <p>Revise y, si es necesario, cambie el filtro de agua.</p> <p>La máquina debe reiniciarse mediante la desconexión de la red eléctrica.</p> |
| La bebida está poco fría.         | <p>Termostato mal ajustado.</p> <p>Mala circulación del aire.</p> <p>El sistema se calienta.</p>   | <p>Gire con la rueda del termostato en dirección a la derecha a la posición 7.</p> <p>Revise si las láminas del condensador no están obstruidas.</p> <p>Coloque el equipo en un ambiente más fresco.</p>  |
| Conectores rápidos mal apretados. | <p>Manguera mal introducida.</p> <p>Muecas en la manguera.</p>   | <p>Extraiga la manguera del conector rápido y controle si no hay en esta algún borde afilado, acórtela con un cuchillo si es necesario.</p>   |

**i** **NOTA:** La conexión del dispositivo al soporte con el grifo depende de la longitud y diámetro del conducto. Cuanto más corta sea la longitud del conducto y menor el diámetro de la manguera, de más calidad será la soda.  
La refrigeración del grifo y el buen aislamiento del conducto también tienen que ver con la calidad de la soda.

**i** **NOTA:** Si después de las comprobaciones arriba recomendadas la avería persiste, póngase en contacto con el servicio de asistencia.



**No olvide especificar los siguiente:**

- tipo de avería
- el tipo de producto
- el año de fabricación
- número de serie del producto (indicado en la etiqueta)

**Pedido de las piezas:**

UTILICE SIEMPRE PIEZAS ORIGINALES. Ni el fabricante ni el proveedor se hacen responsables de las piezas que no sean originales o no estén recomendadas por el fabricante.

**20. PIEZAS DE REPUESTO:**

Para pedir alguna pieza de repuesto, es imprescindible indicar:

- el tipo de producto
- el año de fabricación
- número de serie

**21. LIMPIEZA DEL CONDENSADOR**(véase Fig. 21):

Es necesario purgar el condensador 1 vez al mes mediante aire a presión. O en caso necesario, barrer desde la parte exterior con un pincel.

**22. LIMPIEZA MEDIANTE AGUA** (véase Fig. 22):**(adaptador de limpieza)**

Conecte el adaptador de limpieza (no es parte del embalaje) al sistema de conducción del agua mediante la manguera.

 **ATENCIÓN:** La temperatura del agua no debe superar los 25 °C.

**Procedimiento para la limpieza:**

Cuando termine el barril, pinche la cabeza de vaciado al adaptador de limpieza de la misma manera que pincharía el barril. Después de pincharlo, abra la palanca del grifo tirador y manténgala abierta hasta que del grifo solo salga agua limpia (se enjuagan todos los restos de bebida y parcialmente los sedimentos).

Para mejorar la ejecución de la limpieza del sistema refrigerador utilice bolitas de limpieza que pondrá en la manguera detrás de la cabeza de vaciado y empujará mediante agua a presión a través del conducto de la bebida.

 **NOTA:** El adaptador de limpieza no forma parte del parte del embalaje. Puede comprarse como un accesorio del refrigerador.

 **NOTA:** No olvide desmontar el grifo tirador y extraer las bolitas de limpieza.

## 23. REVISIÓN ANTES DE CADA USO:

1. Revisión visual.
2. Revisión de los cables de entrada.
3. Suciedad del condensador (en caso de suciedad excesiva, limpie más a menudo de 1 vez al mes).

 **ATENCIÓN:** Deje de utilizar el equipo si descubre alguna avería.

## 24. REVISIONES PERIÓDICAS:

- ✓ 1 vez al día revise el nivel del agua en el tanque
- ✓ 1 vez a la semana compruebe que el cable de entrada no esté dañado y que la clavija está firmemente introducida en el enchufe.
- ✓ 1 vez a la semana compruebe que el equipo no esté expuesto a calor radiante.

- ✓ 1 vez a la semana compruebe que no hay nada que impida la circulación del aire
- ✓ 1 vez al mes revise el condensador de la unidad de refrigeración y límpielo periódicamente.
- ✓ 1 vez al mes controle la limpieza del agua en el dispositivo, si es necesario, cámbiela.
- ✓ 1 vez al año reserve la revisión de la seguridad eléctrica con un técnico de revisión.

## 25. MANTENIMIENTO:

Es necesario revisar cada mes si el condensador está limpio, en caso de suciedad, eliminarla mediante aire a presión o barrido, en caso contrario, existe el peligro de que el rendimiento de refrigeración disminuya o se dañe el refrigerador.

Limpie el aparato únicamente con un paño suave o levemente húmedo.

## 26. PROTECCIÓN DEL MEDIO AMBIENTE:

### **Separación de la basura:**



Este producto no debe ser eliminado junto con la basura municipal ordinaria. En la República Checa, la basura electrónica se resuelve en el marco de Rema System ([www.remasystem.cz](http://www.remasystem.cz)).

**En otros países aparte de la República Checa la separación de la basura está sujeta a las normas locales.**



La separación de la basura permite el reciclado y de nuevo el uso de productos usados y materiales de embalaje. El uso repetido de materiales reciclados ayuda a proteger el medio ambiente de la contaminación y disminuye el consumo de materias primas. Las normas locales pueden arreglar el modo de liquidación de electrodomésticos domésticos en puntos verdes o en los lugares de compra del producto.

| MODELO DE PRODUCTO                             | RENDIMIENTO DE REFRIGERACIÓN DEL COMPRESOR (HP) | RENDIMIENTO DE REFRIGERACIÓN DEL COMPRESOR (W) | RENDIMIENTO MÁXIMA DE REFRIGERACIÓN (L/HORA)TO 0 °C/TK 45 °C | RENDIMIENTO CONTINUO (L/HORA) | GRADIENTE TÉRMICO $\Delta t$ (°C) | TENSIÓN            | POTENCIA (W) | CORRIENTE NOMINAL (A) | TIPO |
|--|---|--|--|-------------------------------|-----------------------------------|--------------------|--------------|-----------------------|------|
| <b>SODA PYGMY</b><br><b>Green Line new</b>     | 1/8   | 310  | 25   | 20                            | 10                                | 220-240V<br>50Hz~1 | 391          | 1,70                  | R290 |
| <b>SODA PYGMY 25</b><br><b>Green Line new</b>  | 1/8   | 310  | 25   | 20                            | 10                                | 220-240V<br>50Hz~1 | 391          | 1,70                  | R290 |
| <b>SODA AS-45</b><br><b>Green Line new</b>     | 1/8   | 310  | 45   | 25                            | 10                                | 220-240V<br>50Hz~1 | 310          | 1,50                  | R290 |
| <b>SODA AS-110</b><br><b>Green Line new</b>    | 1/3   | 890  | 110  | 60                            | 10                                | 220-240V<br>50Hz~1 | 943          | 4,10                  | R290 |
| Máquina para hacer soda - new exterior         | -   | -  | 40   | -                             | -                                 | 220-240V<br>50Hz~1 | 368          | 1,60                  | -    |
| <b>SODA Exclusive</b><br><b>Green Line new</b> | 1/8   | 310  | 25   | 20                            | 10                                | 220-240V<br>50Hz~1 | 391          | 1,7                   | R290 |
| <b>CW COMPACT</b><br><b>Green Line new</b>     | 1/8   | 310  | 25   | 20                            | 10                                | 220-240V<br>50Hz~1 | 460          | 2                     | R290 |
| <b>SODA KONTAKT 70</b><br><b>Green Line</b>    | 1/3   | 860  | 70   | 65                            | 10                                | 220-240V<br>50Hz~1 | 828          | 3,60                  | R290 |
| Máquina para hacer soda - exterior 200 l       | -   | -  | 200  | -                             | -                                 | 220-240V<br>50Hz~1 | 322          | 1,40                  | -    |

## IMPORTANTE

Queste istruzioni per l'uso contengono le istruzioni per l'installazione, l'uso e il funzionamento del dispositivo. Queste istruzioni per l'uso sono parte integrante dell'apparecchio. Devono essere riposte insieme al dispositivo per tutta la sua durata e devono essere consegnate all'utente ogni volta che il dispositivo viene installato, spostato, utilizzato o manotenuto.

Si prega di leggere attentamente queste istruzioni per l'uso prima di installare e utilizzare il dispositivo perché contengono informazioni necessarie per l'uso corretto e sicuro dell'apparecchio.

A causa del continuo miglioramento dei prodotti, le immagini contenute nelle istruzioni per l'uso sono solo illustrative e possono differire dalla merce acquistata.

Queste istruzioni per l'uso sono la traduzione delle istruzioni per l'uso ceche.

### LINDR.CZ s.r.o.

Sadová 132

503 15 Nechanice, Czech Republic

GSM: + 420 775 715 494

tel.: +420 495 447 239

e-mail: info@lindr.cz

web: [www.lindr.cz](http://www.lindr.cz), [www.lindr.eu](http://www.lindr.eu)

132

## SIMBOLI E SEGNI UTILIZZATI NELLE ISTRUZIONI PER L'USO:



### ATTENZIONE:

*Il mancato rispetto delle istruzioni può causare lesioni o danni all'apparecchio.*



### NOTA:

*Questo simbolo indica informazioni e consigli per l'utente.*



### PERICOLO:

*Pericolo di lesioni da scossa elettrica.*



### ATTENZIONE:

***Il sistema di raffreddamento contiene refrigerante infiammabile R290 (propano)!***



**Indice:**

|     |  |       |     |
|-----|--|-------|-----|
| 1.  | Introduzione   | ..... | 134 |
| 2.  | Descrizione del dispositivo                                | ..... | 134 |
| 3.  | Targhetta segnaletica                                      | ..... | 134 |
| 4.  | Istruzioni generali, precauzioni e istruzioni di sicurezza | ..... | 134 |
| 5.  | Installazione e collocazione                               | ..... | 135 |
| 6.  | Collegamento elettrico                                     | ..... | 136 |
| 7.  | Collaudo   | ..... | 136 |
| 8.  | Garanzia   | ..... | 136 |
| 9.  | Collegamento e pressurizzazione                            | ..... | 136 |
| 10. | Riempimento del fusto con il fluido                        | ..... | 138 |
| 11. | Temperatura e regolazione                                  | ..... | 138 |
| 12. | Come lavorare con i raccordi rapidi                        | ..... | 138 |
| 13. | Installazione del rubinetto della spina                    | ..... | 139 |
| 14. | Valvola di riduzione della pressione dell'acqua            | ..... | 139 |
| 15. | Assemblaggio dell'aprifusto                                | ..... | 139 |
| 16. | Apertura e chiusura del fusto                              | ..... | 139 |
| 17. | Messa in servizio  | ..... | 140 |
| 18. | Accessori consigliati                                      | ..... | 140 |
| 19. | Tabella dei difetti  | ..... | 141 |
| 20. | Pezzi di ricambio  | ..... | 142 |
| 21. | Pulizia del condensatore                                   | ..... | 142 |
| 22. | Igienizzazione con acqua                                   | ..... | 142 |
| 23. | Controllo prima di ogni uso                                | ..... | 143 |
| 24. | Controlli periodici  | ..... | 143 |
| 25. | Manutenzione   | ..... | 143 |
| 26. | Protezione dell'ambiente:                                  | ..... | 143 |

## 1. INTRODUZIONE:

Grazie per aver scelto di acquistare un prodotto LINDR.

## 2. DESCRIZIONE DEL DISPOSITIVO:

I gasatori d'acqua sono dispositivi professionali destinati alla produzione di acqua gassata tramite miscelazione di H<sub>2</sub>O e CO<sub>2</sub>. Questi pratici dispositivi sono adatti alla casa, all'ufficio e agli stabilimenti produttivi.

I dispositivi non sono progettati per il riempimento di fusti.

**Queste istruzioni sono destinate ai modelli:**

SODA PYGMY Green Line new

SODA PYGMY 25 Green Line new

SODA AS-45 Green Line new

SODA AS-110 Green Line new

Apparecchio per l'acqua frizzante  
- esterno new

SODA Exclusive Green Line new

CW COMPACT Green Line new

SODA KONTAKT 70 Green Line

Apparecchio per l'acqua frizzante  
- esterno 200 l

## 3. TARGHETTA SEGNALETICA:



## 4. ISTRUZIONI GENERALI, PRECAUZIONI E ISTRUZIONI DI SICUREZZA:

Durante l'uso assicurarsi di seguire le istruzioni di sicurezza di base fornite dal produttore del dispositivo. Qualsiasi altro uso è considerato inaccettabile e quindi pericoloso. Il fornitore non è responsabile dei danni causati da un uso improprio.

**NON UTILIZZARE IL DISPOSITIVO PER SCOPI DIVERSI DA QUELLI PREVISTI DAL PRODUTTORE!**

**Regole generali di sicurezza. Si prega di osservare le seguenti istruzioni di sicurezza.**

**I dispositivi soddisfano il grado di sicurezza IP21.**

Il fornitore non è responsabile di eventuali danni causati da interventi eseguiti su questo dispositivo senza osservare le seguenti istruzioni!

**⚠ ATTENZIONE:** Questo dispositivo può essere usato dai ragazzi dai 15 anni di età in su e dalle persone con ridotte capacità fisiche o mentali, o che non hanno esperienza e conoscenza, solo se sono sotto supervisione o oppure se sono stati informati circa l'utilizzo sicuro dell'apparecchio e sono in grado di capire i pericoli potenziali.

**⚠ ATTENZIONE:** I bambini non devono giocare con l'apparecchio. Tenere tutto il materiale d'imballaggio fuori dalla portata dei bambini (*contiene involucri di plastica - pericolo di soffocamento del bambino*).

**⚠ ATTENZIONE:** La pulizia e la manutenzione dell'apparecchio a cura dell'utente non devono essere eseguite dai bambini non sorvegliati.

**⚠ ATTENZIONE:** Prima di collegare l'alimentazione principale, controllare che la tensione e la frequenza corrispondano alle informazioni sul dispositivo.

**⚠ ATTENZIONE:** Assicurarsi sempre che la presa di corrente a cui si sta collegando il refrigeratore corrisponda alle specifiche sulla targhetta segnaletica (tensione, frequenza, potenza).

**⚠ ATTENZIONE:** Scollegare SEMPRE l'apparecchio dalla rete elettrica prima di qualsiasi intervento sul dispositivo, per esempio la pulizia e la manutenzione dell'apparecchio: mettere il termostato in posizione "O" e tirare la spina.

⚠ **ATTENZIONE:** Non inserire mai strumenti o altri oggetti nell'elica del ventilatore.

⚠ **ATTENZIONE:** Non toccare mai le parti elettriche con le mani bagnate o umide.

⚠ **ATTENZIONE:** Per garantire le prestazioni del dispositivo di raffreddamento, non bloccare mai l'afflusso dell'aria.

⚠ **ATTENZIONE:** Durante l'igienizzazione, la temperatura dell'acqua non deve superare i 25°C!

⚠ **ATTENZIONE:** Assicurarsi sempre che la presa di corrente a cui si collega il refrigeratore sia liberamente accessibile in modo che la spina possa essere estratta immediatamente se necessario.

⚠ **ATTENZIONE:** Quando si estrae la spina dalla presa, afferrare la spina e tirare. In nessun caso non tirare il cavo di alimentazione perché ciò potrebbe causare danni.

⚠ **ATTENZIONE:** Per spegnere completamente il dispositivo, estrarre la spina dalla presa di corrente.

⚠ **ATTENZIONE:** In caso di danni all'installazione elettrica del prodotto, è necessario chiamare un tecnico specializzato. Non ripararlo in nessun caso da soli.

⚠ **ATTENZIONE:** *Il sistema di raffreddamento contiene refrigerante infiammabile R290 (propano)!*



⚠ **ATTENZIONE:** La manutenzione straordinaria e l'assistenza del sistema di raffreddamento devono essere eseguite da tecnici addestrati e autorizzati che hanno familiarità con i sistemi di raffreddamento ed elettrici. Per la manutenzione dei refrigeratori con refrigerante R290, i tecnici devono essere appositamente formati e qualificati per maneggiare sostanze infiammabili. Rispettare le norme legali di base e le precauzioni di sicurezza per quanto riguarda la manutenzione e le riparazioni!

⚠ **ATTENZIONE:** Non utilizzare fiamme aperte e potenziali fonti di scintille vicino al refrigeratore con il refrigerante **R290!**

⚠ **ATTENZIONE:** Dopo il disimballaggio, po-

sizionare il dispositivo in modo che il calore generato dall'unità di raffreddamento possa essere sufficientemente ventilato.

⚠ **ATTENZIONE:** Non posizionare oggetti sul dispositivo che impediscano la circolazione dell'aria.

### 5. INSTALLAZIONE E COLLOCAZIONE:

Posizionare il dispositivo su una base solida in posizione orizzontale (inclinazione massima consentita 2 gradi). Intorno al dispositivo occorre assicurare la libera circolazione dell'aria.

- Assicurare uno spazio sufficiente per la circolazione dell'aria e la dissipazione del calore.
- Assicurare un afflusso di quantità sufficiente di aria fresca.
- Il dispositivo non deve essere collocato in uno spazio chiuso.
- Il dispositivo non deve essere collocato vicino a fonti di calore e non deve essere esposto alla luce solare diretta.

La distanza minima tra l'ostacolo e le aperture di ventilazione

deve essere di 200 mm e dal condensatore di 500 mm. Dove sono assenti le aperture di ventilazione

la distanza minima è di 70 cm. Utilizzare il dispositivo preferibilmente in una stanza fresca e ben ventilata. Il dispositivo è progettato per l'uso ad una temperatura ambiente di min. 16°C e max. 32°C.

⚠ **ATTENZIONE:** *Il dispositivo NON DEVE essere utilizzato o conservato a una temperatura ambiente inferiore a 0°C.* Il dispositivo è destinato all'uso in ambienti normali, utilizzare solo sotto un tetto protetto dalla pioggia e dalla luce del sole. Classe climatica N.

⚠ **PERICOLO:** Proteggere il dispositivo e il collegamento elettrico dalla pioggia e dagli spruzzi d'acqua!

⚠ **ATTENZIONE:** Non mettere mai il dispositivo su un lato, neanche durante il trasporto.

**i** **NOTA:** Per il corretto funzionamento e il massimo rendimento del dispositivo, è importante non coprire nessuna delle aperture di ventilazione e assicurare una sufficiente circolazione dell'aria.

## 6. COLLEGAMENTO ELETTRICO:

Collegare il dispositivo alla connessione elettrica come specificato sulla targhetta segnaletica del dispositivo. L'impianto elettrico è soggetto alla normativa locale. Se la linea di alimentazione (cavo) è danneggiata, deve essere sostituita dal produttore, dal suo tecnico di servizio o da una persona altrettanto qualificata per evitare situazioni pericolose.

**⚠ PERICOLO: Non utilizzare né accendere il dispositivo se il cavo di alimentazione è danneggiato!**

## 7. COLLAUDO:

Il prodotto è venduto pronto per essere usato immediatamente.

## 8. GARANZIA:

Il dispositivo è coperto da una garanzia secondo le norme legali generali della Repubblica Ceca o secondo gli accordi commerciali. Durante il periodo di garanzia, ripareremo gratuitamente qualsiasi difetto del prodotto che non sia stato causato da eccessiva usura, manipolazione impropria, immagazzinamen-

to inadatto o dall'uso del prodotto contrario alle istruzioni e alla sua costruzione stabilita dal produttore per il suo scopo. I materiali sostituiti durante il periodo di garanzia sono di nostra proprietà. Il centro di assistenza autorizzato decide sempre sulla validità della garanzia. La garanzia fornita dal venditore al di fuori della Repubblica Ceca è regolata dall'accordo tra il venditore e l'acquirente nel loro rapporto reciproco, che non è un rapporto diretto con il produttore. Con ciò l'acquirente non acquisisce il diritto di reclamare la garanzia dal produttore. Le spese di spedizione o le spese di altro tipo non sono coperte dalla garanzia.

### AVVERTENZA:

Le attrezzature e gli apparecchi elettrici devono essere controllati - revisionati entro i termini previsti dalla legislazione applicabile del paese in cui il dispositivo viene utilizzato. Solo una persona munita di un'autorizzazione valida per questa attività può effettuare le ispezioni del cablaggio elettrico. La manutenzione, i pezzi di ricambio e le ispezioni sono effettuate dal produttore o da un centro di assistenza autorizzato.

## 9. COLLEGAMENTO E PRESSURIZZAZIONE (cfr. fig. 9):

### 9.1 Collegamento e pressurizzazione SODA PYGMY Green Line new

1. Ingresso dell'acqua 3/8
2. Ingresso di CO<sub>2</sub>
3. Riduttore di pressione di CO<sub>2</sub>
4. Bombola a pressione CO<sub>2</sub>
5. Valvola di riduzione della pressione dell'acqua
6. Filtro dell'acqua
7. Aqua Stop (consigliato)
8. Allacciamento idrico (acqua potabile)

### 9.2 Collegamento e pressurizzazione SODA PYGMY 25 Green Line new

1. Riduttore di pressione di CO<sub>2</sub>
2. Bombola a pressione CO<sub>2</sub>
3. Allacciamento idrico (acqua potabile)
4. Aqua Stop (consigliato)
5. Filtro dell'acqua
6. Uscita dell'acqua gassata refrigerata
7. Uscita dell'acqua refrigerata
8. Ingresso dell'acqua
9. Ingresso di CO<sub>2</sub>
10. Raccordo rapido 9,5 x 8 mm

### 9.3 Collegamento e pressurizzazione SODA Exclusive Green Line new

1. Allacciamento idrico (acqua potabile)
2. Aqua Stop (consigliato)
3. Filtro dell'acqua
4. Riduttore di pressione di CO<sub>2</sub>
5. Bombola a pressione
6. Ingresso dell'acqua



#### 9.4 Collegamento e pressurizzazione CW COMPACT Green Line new

- |  |   |
|--|---|
| 1. Allacciamento idrico (acqua potabile) | 4. Ingresso dell'acqua (min. 3 bar, max. 8 bar) |
| 2. Aqua Stop (consigliato)               |   |
| 3. Filtro dell'acqua                     | 5. Bombola di CO <sub>2</sub>                   |

#### 9.5 Collegamento e pressurizzazione SODA AS-45 Green Line new

##### Versione A: ACQUA GASSATA / REFRIGERATA

- |  |  |
|--|--|
| 1. Allacciamento idrico (acqua potabile)           | 6. Bombola a pressione                                     |
| 2. Aqua Stop (consigliato)                         | 7. Raccordo rapido Y 8 x 8 x 8 mm                          |
| 3. Valvola di riduzione della pressione dell'acqua | 8. Ingresso di CO <sub>2</sub>                             |
| 4. Filtro dell'acqua                               | 9. Ingresso dell'acqua da raffreddare                      |
| 5. Riduttore di pressione di CO <sub>2</sub>       | 10. Ingresso dell'acqua per la produzione di acqua gassata |

#### 9.6 Collegamento e pressurizzazione SODA AS-45 Green Line new

##### Versione B: ACQUA GASSATA / BEVANDA

- |  |   |
|--|---|
| 1. Allacciamento idrico (acqua potabile)           | 6. Ingresso dell'acqua per la produzione di acqua gassata |
| 2. Aqua Stop (consigliato)                         |   |
| 3. Filtro dell'acqua                               | 7. Ingresso di CO <sub>2</sub>                            |
| 4. Valvola di riduzione della pressione dell'acqua | 8. Riduttore di pressione 2 lati di CO <sub>2</sub>       |
| 5. Ingresso della bevanda da raffreddare           | 9. Bombola a pressione                                    |
|  | 10. Bevanda   |

#### 9.7 Collegamento e pressurizzazione SODA AS-110 Green Line new

- |  |  |
|--|--|
| 1. Valvola di riduzione della pressione            | 10. Uscita dell'acqua gassata                        |
| 2. Bombola a pressione                             | 11. Bevanda 1, 2 - uscita                            |
| 3. Bevanda   | 12. Refrigerazione supplementare (ingresso / uscita) |
| 4. Raccordo rapido Y 8 x 8 x 8 mm                  | 13. Ingresso della bevanda da raffreddare            |
| 5. Aprifusto                                       | 14. Ingresso dell'acqua                              |
| 6. Filtro dell'acqua                               | 15. Ingresso di CO <sub>2</sub>                      |
| 7. Aqua Stop (consigliato)                         | 16. Raccordo rapido 9,5 x 8 mm (3x)                  |
| 8. Allacciamento idrico (acqua potabile)           | 17. Raccordo rapido 9,5 x 8 mm (2x)                  |
| 9. Valvola di riduzione della pressione dell'acqua |  |

**⚠ ATTENZIONE:** Controllare una volta al mese la pulizia dell'acqua nel dispositivo, eventualmente cambiarla. (SODA AS-45 Green Line new e SODA AS-110 Green Line new).

#### 9.8 Collegamento e pressurizzazione Apparecchio per l'acqua frizzante - esterno new

- |  |                                 |
|--|---------------------------------|
| 1. Allacciamento idrico (acqua potabile)           | 7. Raffreddamento               |
| 2. Aqua Stop (consigliato)                         | 8. Uscita dell'acqua gassata    |
| 3. Filtro dell'acqua                               | 9. Interruttore                 |
| 4. Valvola di riduzione della pressione dell'acqua | 10. Ingresso di CO <sub>2</sub> |
| 5. Riduttore di pressione di CO <sub>2</sub>       | 11. Ingresso dell'acqua         |
| 6. Bombola a pressione                             |                                 |





**Temperatura max. dell'acqua in ingresso 2 °C - 5 °C.**

## 10. RIEMPIMENTO DEL FUSTO CON IL FLUIDO (cfr. fig. 10.):

### **Gamma di modelli SODA AS-45 Green Line new, SODA AS-110 Green Line new**

Riempire il fusto di plastica con acqua pulita non trattata chimicamente fino al livello MAX.

 **ATTENZIONE:** Prima di azionare riempire il serbatoio con acqua pulita fino al livello MAX. Non utilizzare nessun prodotto chimico, si potrebbe danneggiare il sistema di raffreddamento. Per raffreddare a temperature di congelamento è possibile utilizzare una miscela antigelo a base di propilenglicole.

 **ATTENZIONE:** Controllare il collegamento dell'uscita dalla pompa, se non è collegato dopo l'azionamento dall'uscita della pompa uscirà acqua.

 **ATTENZIONE:** Al collegamento del ciclo chiuso di raffreddamento il livello dell'acqua nel fusto di plastica può scendere, controllare quindi nuovamente il livello e se necessario integrare l'acqua.

## 11. TEMPERATURA E REGOLAZIONE (cfr. fig. 11.):

La temperatura della bevanda raffreddata è controllata da un termostato meccanico in un intervallo tra 2°C e 8°C.

Il termostato ha una scala numerica 1-7.

## 12. COME LAVORARE CON I RACCORDI RAPIDI (cfr. fig. 12.):

### **12.1 Montaggio dei raccordi rapidi:**

Afferrare il raccordo rapido e inserire il tubo flessibile verso il corpo del raccordo rapido fino all'arresto (circa 20 cm). Il tubo flessibile deve essere tagliato dritto per garantire un collegamento perfetto. Se non si riesce a inserire il tubo, inumidire l'estremità.

### **12.2 Smontaggio dei raccordi rapidi:**

Tenere l'anello grigio verso il corpo del raccordo rapido ed estrarre il tubo flessibile.

 **ATTENZIONE:** Se si estrae il tubo flessibile senza tenere l'anello grigio, il raccordo rapido penetrerà ancora di più nel tubo flessibile.

 **ATTENZIONE:** I tubi flessibili non devono essere sotto pressione durante lo smontaggio.

### 13. INSTALLAZIONE DEL RUBINETTO DELLA SPINA (cfr. fig. 13.):

1. Girare la leva del compensatore (1.) in modo che sia rivolta verso il basso (vedi figura). Con la leva del compensatore sul rubinetto impostare il flusso ottimale richiesto.
2. Inserire il rubinetto in posizione perpendicolare sull'innesto con profilo dentato.
3. Fissare con il dado girevole e ruotare verso sinistra. (Per allentare ruotare verso destra).
4. Serrare con la chiave in dotazione.

### 14. VALVOLA DI RIDUZIONE DELLA PRESSIONE DELL'ACQUA (cfr. fig. 14.)

Per il corretto funzionamento del dispositivo si consiglia il regolatore MRA 1/4-8 m.

(in dotazione nel dispositivo SODA PYGMY 25 Green Line)

1. regolatore
2. raccordo rapido JG M 1/4 x 9,5 mm
3. manometro

### 15. ASSEMBLAGGIO DELL'APRIFUSTO (cfr. fig. 15.):

#### 15.1 Uscita per la pressurizzazione del fusto:

La variante di collegamento con raccordo, il tubo viene inserito sul raccordo e si fissa con la clip.

 **ATTENZIONE:** Prima di avvitare l'attacco rapido sulla filettatura da 5/8", assicurarsi che sull'aprifusto (ingresso dell'aria del fluido pressurizzato) sia inserita la valvola di non ritorno (valvola di ritegno 15.A).

#### 15.2 Uscita per la bevanda:

Avvitare sull'aprifusto il raccordo rapido F 5/8" x 3/8" (9,5 mm).

### 16. APERTURA E CHIUSURA DEL FUSTO (cfr. fig. 16.):

#### 16.1 Apertura del fusto:

Procedura di apertura dell'aprifusto TIPO S.

#### 16.2 Chiusura del fusto:

Procedura di chiusura dell'aprifusto TIPO S.

#### 16.3 Apertura del fusto:

Procedura di apertura dell'aprifusto TIPO A.

#### 16.4 Chiusura del fusto:

Procedura di chiusura dell'aprifusto TIPO A.

 **ATTENZIONE:** Prima di perforare il fusto assicurarsi che l'adattatore sia pulito!

## 17. MESSA IN SERVIZIO:

1. Collegare il dispositivo con CO<sub>2</sub>.
2. Collegare il dispositivo con l'attacco dell'acqua o della bevanda.
3. Assicurarsi che tutti i raccordi siano ben serrati.
4. Nei dispositivi SODA AS-45 Green Line new e SODA AS-110 Green Line new riempire il contenitore refrigerante con acqua pulito fino alla tacca MAX.
5. Collegare il dispositivo all'alimentazione elettrica.
6. Accendere il dispositivo con l'interruttore principale (con il termostato nel modello SODA PYGMY Green Line new).
7. Usando il rubinetto della spina si può spillare la bevanda.

 **Temperatura max. dell'acqua (bevanda) in ingresso 25°C.**

 **ATTENZIONE:** In caso di perdite spegnere il dispositivo. Riparare l'eventuale perdita sul condotto. Rivolgersi all'assistenza se la perdita si verifica all'interno del dispositivo oppure se non si sa come procedere.

## 18. ACCESSORI CONSIGLIATI:

- Aqua Stop
- Filtro dell'acqua (necessario per il corretto funzionamento del dispositivo)
- Valvola di riduzione della pressione dell'acqua (necessaria per il corretto funzionamento del dispositivo)
- Tubi flessibili e raccordi rapidi

 **NOTA:** Gli accessori consigliati non sono inclusi nella confezione. Il fornitore non è responsabile dei danni causati dal mancato uso di questi accessori consigliati.

## 19. TABELLA DEI GUASTI:

| Guasto                         | Causa  | Rimozione  |
|--------------------------------|--|--|
| Non scorre l'acqua gassata.    | <p>La pressione in ingresso ha superato il valore di 4,0 bar</p> <p>L'attacco dell'acqua è chiuso sull'allacciamento idrico</p> <p>Non è aperto l'attacco della pressione di CO<sub>2</sub>.</p> <p>Filtro dell'acqua intasato.</p> <p>La pompa è in funzione da più di 240 secondi consecutivi (entra in regime di guasto).</p> | <p>Ridurre la pressione sulla Valvola dell'acqua a min. 2,5 bar - max. 4,0 bar.</p> <p>Aprire il rubinetto sull'allacciamento idrico.</p> <p>Aprire e controllare l'attacco di pressione di CO<sub>2</sub> sulla bombola a pressione e impostare la pressione di CO<sub>2</sub> a min. 4,5 bar - max. 5,5 bar.</p> <p>Controllare ed eventualmente cambiare il filtro dell'acqua.</p> <p>Riavviare l'apparecchio scollegandolo dalla rete elettrica.</p> |
| Bevanda poco raffreddata.      | <p>Termostato impostato male.</p> <p>Cattiva circolazione dell'aria.</p> <p>Il dispositivo si surriscalda.</p>   | <p>Ruotare parzialmente la rotella del termostato a destra verso il numero 7.</p> <p>Controllare le lamelle del condensatore se non sono otturate.</p> <p>Posizionare il dispositivo in un ambiente più fresco.</p>  |
| I raccordi rapidi non tengono. | <p>Tubo flessibile inserito male.</p> <p>Intaccature sul tubo flessibile.</p>  | <p>Estrarre il tubo flessibile dal raccordo rapido e controllare se non ci sono dei bordi spigolosi, eventualmente accorciare con il coltello.</p>   |

**i** **NOTA:** Quando si collega il dispositivo al supporto con i rubinetti dipende dalla lunghezza e dal diametro del condotto. Minore è la lunghezza del condotto e minore è il diametro dei tubi flessibili, maggiore sarà poi la qualità dell'acqua gassata. Anche il raffreddamento dei rubinetti e il buon isolamento del condotto ha un impatto positivo sulla qualità dell'acqua gassata.

**i** **NOTA:** Contattare il servizio di assistenza se il guasto persiste anche dopo i controlli raccomandati sopra esposti.

**Si prega di specificare quanto segue:**

- tipo di guasto
- il tipo di prodotto
- l'anno di produzione
- numero di serie del prodotto (indicato sulla targhetta)

**Ordinazione della componentistica:**

UTILIZZARE SEMPRE COMPONENTI ORIGINALI. Il produttore e il fornitore non sono in alcun modo responsabili dei componenti non originali oppure non raccomandati dal produttore.

**20. PEZZI DI RICAMBIO:**

Per ordinare i pezzi di ricambio è sempre necessario specificare:

- il tipo di prodotto
- l'anno di produzione
- il numero di serie

**21. PULIZIA DEL CONDENSATORE (cfr. fig. 21.):**

Il condensatore deve essere pulito con aria pressurizzata una volta al mese. Eventualmente spazzare da fuori con una spazzola.

**22. IGIENIZZAZIONE CON L'ACQUA (cfr. fig. 22.):**

**(adattatore igienizzante)**

Collegare l'adattatore igienizzante (non in dotazione) alla rete idrica con l'ausilio di un tubo flessibile.

 **ATTENZIONE:** La temperatura dell'acqua non deve superare i 25°C!

**Procedura di igienizzazione:**

Una volta completata la circolazione del fusto, inserire l'aprifusto nell'adattatore igienizzante allo stesso modo dell'apertura del fusto. Quindi aprire la leva del rubinetto della spina e tenerla aperta fino a quando dal rubinetto non uscirà acqua pulita (in questo modo si sciacquano tutti i residui della bevanda e in parte i depositi).

Per un'igienizzazione migliore del dispositivo di raffreddamento utilizzare delle sfere igienizzanti da inserire nel tubo flessibile dietro l'aprifusto e con la pressione dell'acqua spingerle attraverso il condotto della bevanda.

 **NOTA:** L'adattatore igienizzante non è incluso nella confezione. È acquistabile separatamente come accessorio del refrigeratore.

 **NOTA:** Non dimenticare di smontare il rubinetto della spina e di rimuovere la sfera igienizzante.

## 23. CONTROLLO PRIMA DI OGNI USO:

1. Controllo visivo.
2. Controllo dell'alimentazione del cavo.
3. Depositi nel condensatore (in caso di depositi eccessivi, pulire più spesso di una volta al mese).

 **ATTENZIONE:** Non utilizzare il dispositivo in caso di guasti.

## 24. CONTROLLI PERIODICI:

- ✓ Controllare una volta al giorno il livello di acqua nel serbatoio
- ✓ Una volta alla settimana controllare che il cavo di alimentazione non sia danneggiato e che la spina elettrica sia saldamente inserita nella presa.
- ✓ Una volta alla settimana controllare che il dispositivo non sia esposto a calore radiante.

✓ Una volta alla settimana controllare che la circolazione dell'aria non sia ostacolata in alcun modo.

✓ Una volta al mese controllare il condensatore dell'unità refrigerante e pulire regolarmente.

✓ Controllare una volta al mese la pulizia dell'acqua nel dispositivo, eventualmente cambiarla.

✓ Una volta all'anno provvedere far controllare la sicurezza elettrica da un tecnico della revisione.

## 25. MANUTENZIONE:

Ogni mese è necessario controllare la pulizia del condensatore, eventuali impurità devono essere soffiate via con aria compressa o spazzate via, in caso contrario esiste il rischio di una riduzione della capacità di raffreddamento o di danneggiare il condensatore.

Passare sull'apparecchio solo con un panno morbido, eventualmente leggermente inumidito.

## 26. PROTEZIONE DELL'AMBIENTE:

### **Smaltimento dei rifiuti:**



Questo prodotto non deve essere smaltito insieme ai normali rifiuti urbani. Nella Repubblica Ceca, i rifiuti elettronici sono smaltiti nell'ambito del sistema Rema ([www.remasystem.cz](http://www.remasystem.cz)).

***Nei paesi diversi dalla Repubblica Ceca, lo smistamento dei rifiuti è soggetto alle normative locali.***



La raccolta differenziata dei rifiuti permette il riciclaggio e il riutilizzo dei prodotti usati e dei materiali di imballaggio. Il riutilizzo di materiali riciclati aiuta a proteggere l'ambiente dall'inquinamento e riduce il consumo di materie prime. I regolamenti locali possono regolare il modo in cui gli elettrodomestici vengono smaltiti nei centri di raccolta locali o nel punto di acquisto del prodotto.

| MODELLO<br>DEL PRODOTTO                           | POTENZA REFRIGERANTE<br>DEL COMPRESSORE<br>(HP) | POTENZA REFRIGERANTE<br>DEL COMPRESSORE<br>(W) | POTENZA REFRIGERANTE<br>MASSIMA (L/ORATO)<br>0°C/TK 45°C | POTENZA<br>CONTINUA<br>(L/ORA) | CALO TERMICO<br>$\Delta t$ (°C) | TENSIONE           | POTENZA<br>ASSORBITA<br>(W) | CORRENTE<br>NOMINALE<br>(A) | TIPO |
|---|---|--|--|--------------------------------|---------------------------------|--------------------|-----------------------------|-----------------------------|------|
| <b>SODA PYGMY</b><br>Green Line new               | 1/8   | 310  | 25   | 20                             | 10                              | 220-240V<br>50Hz~1 | 391                         | 1,70                        | R290 |
| <b>SODA PYGMY 25</b><br>Green Line new            | 1/8   | 310  | 25   | 20                             | 10                              | 220-240V<br>50Hz~1 | 391                         | 1,70                        | R290 |
| <b>SODA AS-45</b><br>Green Line new               | 1/8   | 310  | 45   | 25                             | 10                              | 220-240V<br>50Hz~1 | 310                         | 1,50                        | R290 |
| <b>SODA AS-110</b><br>Green Line new              | 1/3   | 890  | 110  | 60                             | 10                              | 220-240V<br>50Hz~1 | 943                         | 4,10                        | R290 |
| Apparecchio per l'acqua frizzante - esterno new   | -   | -  | 40   | -                              | -                               | 220-240V<br>50Hz~1 | 368                         | 1,60                        | -    |
| <b>SODA Exclusive</b><br>Green Line new           | 1/8   | 310  | 25   | 20                             | 10                              | 220-240V<br>50Hz~1 | 391                         | 1,7                         | R290 |
| <b>CW COMPACT</b><br>Green Line new               | 1/8   | 310  | 25   | 20                             | 10                              | 220-240V<br>50Hz~1 | 460                         | 2                           | R290 |
| <b>SODA KONTAKT 70</b><br>Green Line              | 1/3   | 860  | 70   | 65                             | 10                              | 220-240V<br>50Hz~1 | 828                         | 3,60                        | R290 |
| Apparecchio per l'acqua frizzante - esterno 200 l | -   | -  | 200  | -                              | -                               | 220-240V<br>50Hz~1 | 322                         | 1,40                        | -    |



**VIKTIG**

Denne håndboken inneholder henstillinger ang. installasjon, bruk og betjening av enheten. Håndboken er en integrert del av maskinen. Den må være på plass nær enheten i hele dens levetid og være til rådighet for brukeren når som helst når utstyret installeres, flyttes, brukes eller holdes ved like.

Les denne håndboken nøye før du installerer og bruker enheten, for den inneholder viktige opplysninger som fører til at enheten brukes riktig og trygt.

På grunn av kontinuerlig forbedring av produktene er bildene som finnes i bruksanvisningen kun illustrerende og vil kunne avvike fra varen(e) du har kjøpt.

Denne bruksanvisningen er en oversettelse av den tsjekkiske originalanvisningen.

**LINDR.CZ s.r.o.**

Sadová 132  
503 15 Nechanice, Czech Republic

Mob.: + 420 775 715 494

Tel.: +420 495 447 239

E-post: info@lindr.cz

Nettsted: [www.lindr.cz](http://www.lindr.cz), [www.lindr.eu](http://www.lindr.eu)

**SYMBOLER OG MERKER SOM ER BRUKT I BRUKSANVISNINGEN:****OBS!**

Unnlatelse av å følge anvisningene vil kunne føre til personskade eller skade på enheten.

**MERKNAD:**

Dette symbolet indikerer informasjon og anbefalte råd til brukere.

**FARE!**

Fare for å få strøm i seg.

**OBS!**

**Kjølesystemet inneholder brennbart kjølemiddel R290 (propan)!**



## **Innhold:**

|     |   |       |     |
|-----|---|-------|-----|
| 1.  | Innledning  | ..... | 147 |
| 2.  | Beskrivelse av utstyret   | ..... | 147 |
| 3.  | Produksjonsskilt  | ..... | 147 |
| 4.  | Generelle henstillinger, tiltak og henstillinger ang. sikkerhet | ..... | 147 |
| 5.  | Installering og plassering                                      | ..... | 148 |
| 6.  | Elektrisk tilkoblingsdel  | ..... | 149 |
| 7.  | Testing   | ..... | 149 |
| 8.  | Garanti   | ..... | 149 |
| 9.  | Sammenkobling og trykksetting                                   | ..... | 149 |
| 10. | Fylling av tanken med væske                                     | ..... | 151 |
| 11. | Temperatur og justering   | ..... | 151 |
| 12. | Hvordan jobbe med hurtigkoblinger                               | ..... | 151 |
| 13. | Montering av tappekran  | ..... | 152 |
| 14. | Vannreduksjonsventil  | ..... | 152 |
| 15. | Hulltakerens konstruksjon                                       | ..... | 152 |
| 16. | Hulltaking og lukking av fat                                    | ..... | 152 |
| 17. | Idriftssetting  | ..... | 153 |
| 18. | Anbefalt tilbehør   | ..... | 153 |
| 19. | Tabell over defekter  | ..... | 154 |
| 20. | Reservedeler  | ..... | 155 |
| 21. | Rengjøring av kondensatoren                                     | ..... | 155 |
| 22. | Desinfisering ved hjelp av vann                                 | ..... | 155 |
| 23. | Kontroll før hver gang den skal brukes                          | ..... | 156 |
| 24. | Periodiske kontroller   | ..... | 156 |
| 25. | Vedlikehold   | ..... | 156 |
| 26. | Miljøvern   | ..... | 156 |

## 1. INNLEDNING:

Takk for at du har kjøpt et LINDR-produkt.

## 2. BESKRIVELSE AV UTSTYRET:

Enheter til produksjon av kullsyrevann er profesjonelt utstyr som er beregnet på framstilling av kjølet kullsyrevann gjennom blanding av H<sub>2</sub>O og CO<sub>2</sub>. Denne praktiske enheten egner seg til husholdninger, kontorer og produksjonsanlegg.

Enheden er ikke beregnet på fylling av fat.

**Denne anvisningen er beregnet på følgende modeller:**

*SODA PYGMY Green Line new*

*SODA PYGMY 25 Green Line new*

*SODA AS-45 Green Line new*

*SODA AS-110 Green Line new*

*Enhet til produksjon av kullsyrevann - ekstern new*

*SODA Exclusive Green Line new*

*CW COMPACT Green Line new*

*SODA KONTAKT 70 Green Line*

*Enhet til produksjon av kullsyrevann - ekstern 200 l*

## 3. PRODUKSJONSSKILT:



## 4. GENERELLE HENSTILLINGER, TILTAK OG HENSTILLINGER ANG. SIKKERHET:

Følg ved bruk de grunnleggende henstillingene ang. sikkerhet som er gitt av produsenten av slikt utstyr. All annen bruk anses som ulovlig og derfor farlig. Leverandøren er ikke ansvarlig for skader forårsaket av feil bruk.

vlig og derfor farlig. Leverandøren er ikke ansvarlig for skader forårsaket av feil bruk.

**IKKE BRUK UTSTYRET TIL ANDRE FORMÅL ENN DET PRODUSENTE HAR FASTSATT!**

**Generelle sikkerhetsregler. Overhold de henstillingene ang. sikkerhet som her følger.**

**Utstyret oppfyller kravene i IP21 til sikkerhetsskabinett.**

Leverandøren er ikke ansvarlig for skader forårsaket av gjøremål utført på denne enheten uten å følge anvisningene nedenfor!

**⚠ OBS!** Dette apparatet er beregnet for bruk av barn 15 år og oppover og personer med reduserte fysiske, sensoriske eller mentale evner, eller mangel på erfaring og kunnskap, forutsatt at de er under tilsyn eller er instruert i bruk av apparatet på en sikker måte og forstår potensielle farer knyttet til enheten.

**⚠ OBS!** Barn får ikke leke med apparatet. Plasser alt innpakningsmateriale slik at det er utilgjengelig for barn (*inneholder en plastpose - potensiell kvelningsfare for barn*).

**⚠ OBS!** Brukerrengjøring og vedlikehold av apparatet får ikke utføres av barn uten tilsyn.

**⚠ OBS!** Før du kobler til strømmettet, så sørg for at spenningen og frekvensen samsvarer med dataene som er angitt på enheten.

**⚠ OBS!** Sørg alltid for at stikkontakten du kobler til kjøleren svarer til spesifikasjonene på produksjonsskiltet (spenning, frekvens, strømforbruk).

**⚠ OBS!** Koble ALLTID apparatet fra strømforsyningen før du skal foreta inngrep i apparatet, f.eks. ved å rengjøre og vedlikeholde enheten: sett termostaten i "O"-posisjon og trekk ut støpselet.

⚠ **OBS!** Sett aldri verktøy eller andre gjenstander inn i viftehjulet.

⚠ **OBS!** Berør aldri elektriske deler med våte eller fuktige hender.

⚠ **OBS!** For at kjølerens ytelse skal kunne sikres, så blokker aldri lufttilførselen.

⚠ **OBS!** Ved desinfisering får vanntemperaturen ikke være høyere enn 25 °C!

⚠ **OBS!** Sørg alltid for at stikkontakten som du skal koble kjøleren til er fritt tilgjengelig slik at støpselet om nødvendig kan trekkes ut umiddelbart.

⚠ **OBS!** Når du skal trekke støpselet ut av stikkontakten, ta da tak i støpselet og dra det ut. Ikke dra i strømkabelen; det er fare for skader på denne.

⚠ **OBS!** For å helt og fullt koble ut utstyret, så trekk støpselet ut av stikkontakten.

⚠ **OBS!** I tilfelle skade på produktets elektriske anlegg, må en servicetekniker som har fått opplæring tilkalles. Foreta ingen reparasjoner alene.

⚠ **OBS!** *Kjølesystemet inneholder brennbart kjølemiddel R290 (propan)!*



⚠ **OBS!** Ekstraordinært vedlikehold og service på kjøleanlegget skal utføres av opplærte, autoriserte teknikere som er kjent med kjøleanlegg og elektriske anlegg. Teknikere bør være spesialopplært og -kvalifisert til å håndtere brennbare stoffer for å utføre service på R290-kjølere. Følg de grunnleggende lovbestemmelsene og sikkerhetstiltakene som gjelder service og reparasjoner!

⚠ **OBS!** Ikke bruk åpen flamme og potensiell kilde til gnistre i kjølerens nærhet med benyttet kjølemiddel **R290!**

⚠ **OBS!** Plasser kjøleren etter utpakking slik at varmen som genereres av kjøleenheten kan ventileres tilstrekkelig.

⚠ **OBS!** Gjenstander som hindrer luftsirkulasjonen får ikke plasseres på kjøleren.

## 5. INSTALLERING OG PLASSERING:

Plasser kjøleren på et solid underlag i horisontal stilling (maksimal tillatt helning er 2 grader). Fri luftsirkulasjon rundt enheten er nødvendig.

- Sørg for tilstrekkelig ledig plass for luftsirkulasjon og avledning av varme.
- Sørg for tilstrekkelig med frisk luft.
- Enheten får ikke plasseres i et lukket rom.
- Enheten får ikke plasseres nær varmekilder eller utsettes for direkte sollys.

Hindringens minimumsavstand fra ventilasjonsåpninger må være 200 mm og 500 mm fra kondensatorer. På et sted der det ikke er ventilasjons hull er minimumsavstanden 7 cm. Det er best å bruke enheten i et kjølig og godt ventilert lokale. Enheten er beregnet på å brukes ved en omgivelsestemperatur på min. 16 °C og maks. 32 °C.

⚠ **OBS!** *Enheten får IKKE brukes eller lagres ved en omgivelsestemperatur på under 0 °C.* Enheten er beregnet på bruk i et normalt miljø, bruk kun under tak, beskyttet mot regn og sol. Klimaklasse N.

⚠ **FARE!** Beskytt utstyret og den elektriske tilkoblingen mot regn og vannsprut!

⚠ **OBS!** Legg ikke under noen omstendighet utstyret på siden, og det heller ikke under transport.

**i MERKNAD:** For riktig drift av enheten og dens maksimale ytelse er det viktig å ikke dekke til noen av ventilasjonsåpningene og sikre tilstrekkelig luftsirkulasjon.

## 6. ELEKTRISK TILKOBLINGSDEL:

Koble utstyret til den elektriske tilkoblingsdelen slik det går fram av spesifikasjonene på den aktuelle enhetens produksjonsskilt. Det elektriske anlegget er underlagt lokale forskrifter. Dersom strømforsyningen (kabelen) er skadet, må den - for å unngå fare - skiftes ut av produsenten, dennes servicerepresentant eller av en tilsvarende kvalifisert person.

**⚠ FARE! Dersom strømledningen er skadet, får du ikke bruke eller slå på enheten!**

## 7. TESTING:

Produktet leveres slik at det er klart til umiddelbar bruk.

## 8. GARANTI:

Det ytes garanti for enheten i henhold til de generelle lovbestemmelsene i Tsjekkia eller i henhold til forretningsavtalen. I løpet av perioden med gratis garantiytelser vil vi utbedre eventuelle defekter på produktet som ikke er forårsaket av overdreven slitasje, feil håndte-

ring, tukling, uegnet oppbevaring eller bruk av produktet i strid med anvisningene og dets konstruksjon slik det av produsenten er fastsatt for formålet. Materiell som skiftes ut i garantiens løp er vår eiendom. Et autorisert serviceverksted avgjør alltid garantiens legitimitet. Garantien gitt av selgeren utenfor Tsjekkia styres av avtalen mellom selgeren og kjøperen i det gjensidige forholdet mellom dem, som ikke er et direkte forhold til produsenten. Dette gir ikke kjøperen rett til å gjøre garantien gjeldende overfor produsenten. Frakt eller andre kostnader dekkes ikke av garantien.

### HENSTILLING:

Elektrisk utstyr og apparater skal kontrolleres - inspiseres innenfor frister i henhold til gjeldende lovgivning i det landet hvor utstyret brukes. Inspeksjoner av elektriske anlegg kan kun utføres av en person med gyldig autorisasjon for dette gjøremålet. Service, reservedeler og inspeksjoner står produsenten eller et autorisert servicesenter for.

## 9. TILKOBLING OG TRYKKSETTING (se fig. 9.):

### 9.1 Sammenkobling og trykksetting SODA PYGMY Green Line new

- |                                     |                                |
|-------------------------------------|--------------------------------|
| 1. Vanninntak 3/8                   | 5. Vannreduksjonsventil        |
| 2. CO <sub>2</sub> -inntak          | 6. Vannfilter                  |
| 3. Reduksjonsventil CO <sub>2</sub> | 7. Aqua Stop (anbefalt)        |
| 4. Trykkflaske CO <sub>2</sub>      | 8. Vanntilkobling (drikkevann) |

### 9.2 Sammenkobling og trykksetting SODA PYGMY 25 Green Line new

- |                                     |                                   |
|-------------------------------------|-----------------------------------|
| 1. Reduksjonsventil CO <sub>2</sub> | 6. Uttak for avkjølt kullsyrevann |
| 2. Trykkflaske CO <sub>2</sub>      | 7. Uttak for avkjølt vann         |
| 3. Vanntilkobling (drikkevann)      | 8. Vanninntak                     |
| 4. Aqua Stop (anbefalt)             | 9. CO <sub>2</sub> -inntak        |
| 5. Vannfilter                       | 10. Hurtigkobling 9,5 x 8 mm      |

### 9.3 Sammenkobling og trykksetting SODA Exclusive Green Line new

- |                                |                               |
|--------------------------------|-------------------------------|
| 1. Vanntilkobling (drikkevann) | 4. CO <sub>2</sub> -reduksjon |
| 2. Aqua Stop (anbefalt)        | 5. Trykkflaske                |
| 3. Vannfilter                  | 6. Vanninntak                 |

#### 9.4 Sammenkobling og trykksetting CW COMPACT Green Line new

1. Vanntilkobling (drikkevann)
2. Aqua Stop (anbefalt)
3. Vannfilter
4. Vanninntak (min. 3 bar, maks. 8 bar)
5. Flaske med CO<sub>2</sub>

#### 9.5 Sammenkobling og trykksetting SODA AS-45 Green Line new

##### **Variant A:** KULLSYREVANN/AVKJØLT VANN

1. Vanntilkobling (drikkevann)
2. Aqua Stop (anbefalt)
3. Vannreduksjonsventil
4. Vannfilter
5. Reduksjonsventil CO<sub>2</sub>
6. Trykkflaske
7. Hurtigkobling Y 8 x 8 x 8 mm
8. CO<sub>2</sub>-inntak
9. Vanninntak for kjøling
10. Vanninntak for produksjon av kullsyreholdig vann

#### 9.6 Sammenkobling og trykksetting SODA AS-45 Green Line new

##### **Variant B:** KULLSYREVANN/DRIKKEVARE

1. Vanntilkobling (drikkevann)
2. Aqua Stop (anbefalt)
3. Vannfilter
4. Vannreduksjonsventil
5. Inntak drikkevare for kjøling
6. Vanninntak for produksjon av kullsyreholdig vann
7. CO<sub>2</sub>-inntak
8. 2 stk. reduksjonsventil CO<sub>2</sub>
9. Trykkflaske
10. Drikkevare

#### 9.7 Sammenkobling og trykksetting SODA AS-110 Green Line new

1. Reduksjonsventil
2. Trykkflaske
3. Drikkevare
4. Hurtigkobling Y 8 x 8 x 8 mm
5. Hulltaker
6. Vannfilter
7. Aqua Stop (anbefalt)
8. Vanntilkobling (drikkevann)
9. Vannreduksjonsventil
10. Uttak kullsyreholdig vann
11. Drikkevare 1, 2 - uttak
12. Etterkjøling (inntak/uttak)
13. Inntak drikkevare for kjøling
14. Vanninntak
15. CO<sub>2</sub>-inntak
16. Hurtigkobling 9,5 x 8 mm (3x)
17. Hurtigkobling 9,5 x 8 mm (2x)

 **OBS!** Sjekk én gang i måneden vannets renhet i utstyret, og skift eventuelt ut vannet (SODA AS-45 Green Line new og SODA AS-110 Green Line new).

#### 9.8 Sammenkobling og trykksetting Enhet til produksjon av kullsyrevann - ekstern new

1. Vanntilkobling (drikkevann)
2. Aqua Stop (anbefalt)
3. Vannfilter
4. Vannreduksjonsventil
5. Reduksjonsventil CO<sub>2</sub>
6. Trykkflaske
7. Kjøling
8. Uttak KULLSYREHOLDIG VANN
9. Utkoblingsbryter
10. CO<sub>2</sub>-inntak
11. Vanninntak





**Det innkommende vannets maks. temperatur 2 °C - 5 °C.**

## 10. FYLLING AV TANKEN MED VÆSKE (se fig. 10.):

### **Modellserien SODA AS-45 Green Line new, SODA AS-110 Green Line new**

Fyll plasttanken med rent vann uten kjemikalier helt opp ti MAKS-merket.

 **OBS!** Fyll før igangsetting tanken med rent vann helt opp ti MAKS-merket. Ikke bruk noen kjemikalier; kjølesystemet vil kunne komme til skade. For kjøling ned til temperaturer under frysepunktet er det mulig å bruke miljøvennlig antifrostvæske basert på propylenglykol.

 **OBS!** Sjekk tilkoblingen til pumpens uttak, dersom den ikke er tilkoblet, vil det etter at utstyret er tilkoblet sprute vann ut av pumpeuttaket.

 **OBS!** Ved tilkobling av etterkjølingssløyfen, vil vannstanden i plasttanken kunne synke; sjekk derfor vannstanden på nytt og etterfyll vann om det trengs.

## 11. TEMPERATUR OG JUSTERING (se fig. 11.):

Den avkjølte drikkens temperatur styres av en mekanisk termostat innenfor yttergrensene på fra 2 °C til 8 °C.

Termostaten har en numerisk skala fra 1 til 7.

## 12. HVORDAN JOBBE MED HURTIGKOBLINGER (se fig. 12.):

### **12.1 Montering av hurtigkoblinger:**

Grip tak i hurtigkoblingen og før slangen inn mot hurtigkoblingskorpuser så langt det går (ca. 20 mm). Slangen må være kuttet rett for å sikre en perfekt tilkobling. I tilfelle slangene ikke kan stikkes inn, må enden fuktes.

### **12.2 Demontering av hurtigkoblingen:**

Hold den grå ringen i retning hurtigkoblingens korpus og dra ut slangen.

 **OBS!** Dersom du ikke holder fast på den grå ringen og drar i slangen, skjærer hurtigkoblingen seg enda mer inn i slangen.

 **OBS!** Under demontering får ikke slanger være under trykk.

### 13. MONTERING AV TAPPEKRAN (se fig. 13.):

1. Vri på kompensatorspaken (1.) slik at den peker i nedoverretning (se fig.). Ved hjelp av kompensator spaken på kranen stiller du inn en optimal gjennomstrømning slik du ønsker.
2. Sett kranen i loddrett stilling med spesialnøkkel.
3. Lås ved hjelp av unionsmutter og vri i retning mot venstre. (Løsne i retning mot venstre).
4. Stram til med den medfølgende nøkkelen.

### 14. VANNREDUKSJONSVENTIL (se fig. 14.):

Regulatoren MRA 1/4-8 m anbefales for at utstyret skal virke som det skal.

*(når det gjelder SODA PYGMY 25 Green Line new er den en del av utstyret)*

1. regulator
2. hurtigkobling JG M 1/4 x 9,5 mm
3. manometer

### 15. KONSTRUKSJON AV HULLTAKER (se fig. 15.):

#### 15.1 Uttak til trykksetting av fat:

Tilkoblingsvariant med utløp, slangen monteres på utløpet og festes med klemme.

 **OBS!** Før hurtigkoblingen skrues på 5/8" gjengen, så sørg for at tilbakeslagsventil 15.A er satt inn på hulltakeren (trykkmediets luftinntak).

#### 15.2 Uttak til drikkevare:

Skru inn på hulltakeren hurtigkobling F 5/8" x 3/8" (9,5 mm).

### 16. HULLTAKING OG LUKKING AV FAT (se fig. 16.):

#### 16.1 Hulltaking av fat:

Framgangsmåte ved bruk av TYPE S-hulltaker til å ta hull på fat.

#### 16.2 Lukking av fat:

Framgangsmåte ved bruk av TYPE S-hulltaker til å lukke fat.

#### 16.3 Hulltaking av fat:

Framgangsmåte ved bruk av TYPE A hulltaker til å ta hull på fat.

#### 16.4 Lukking av fat:

Framgangsmåte ved bruk av TYPE A hulltaker til å lukke fat.

 **OBS!** Forsikre deg om atadapteren er ren før du tar hull på fatet!



## 17. IDRIFTSSETTING:

1. Koble til utstyret med CO<sub>2</sub>.
2. Koble utstyret sammen med vanntilførselen eller drikkevaren.
3. Kontroller at alle sammenkoblinger er tilstrekkelig tette.
4. Fyll når det gjelder SODA AS-45 Green Line new og SODA AS-110 Green Line new på med rent vann på kjøletanken og det helt opp til MAKS-merket.
5. Koble kjøleren til strømmettet.
6. Koble inn utstyret ved hjelp av hovedbryteren (med termostaten når det gjelder modellen SODA PYGMY Green Line new).
7. Ved hjelp av tappekranen kan du tappe drikkevaren.

 **Inntaksvannets (-drikkevarens) maksimumstemperatur 25 °C.**

 **OBS!** Dersom utetthet oppstår, så koble ut utstyret. Reparer en eventuelt utett ledning. Dersom utetthet gjør seg gjeldende inni utstyret eller dersom du ikke vet råd, så kontakt kundeservice.

## 18. ANBEFALT TILBEHØR

- Aqua Stop
- Vannfilter (behøves for at utstyret skal virke som det skal)
- Vannreduksjonsventil (behøves for at utstyret skal virke som det skal)
- Slanger og hurtigkoblinger

 **MERKNAD:** Det anbefalte tilbehøret følger ikke med i pakningen. Leverandøren er ikke ansvarlig for skader forårsaket av manglende bruk av dette anbefalte tilbehøret.

## 19. TABELL OVER DEFEKTER:

| Defekt                                 | Årsak   | Botemiddel   |
|--|---|--|
| Kullsyreholdig vann strømmer ikke ut   | <p>Trykket ved inntaket har overskredet en verdi på 4,0 bar</p> <p>Stengt vanninntak på vanntilkoblingen</p> <p>Tilførselen av CO<sub>2</sub>-trykk er ikke åpen.</p> <p>Vannfiltret er tilstoppet.</p> <p>Pumpen har vært i gang i mer enn 240 sekunder om gangen (går inn i feilmodus).</p> | <p>Reduser trykket på vannventilen til min. 2,5 bar - maks 4,0 bar.</p> <p>Åpne kranen på vanntilkoblingen.</p> <p>Åpne og sjekk tilførselstrykket CO<sub>2</sub> på trykkflasken og still inn et CO<sub>2</sub>-trykk på min. 4,5 bar - maks. 5,5 bar.</p> <p>Sjekk og skift evt. ut vannfiltret.</p> <p>Apparatet må startes opp igjen gjennom frakobling fra strømmettet.</p> |
| Drikkevaren er utilstrekkelig avkjølt. | <p>Termostaten er galt innstilt.</p> <p>Dårlig luftsirkulasjon.</p> <p>Utstyret overopphetes.</p>   | <p>Vri på termostathjulet i retning mot høyre til nummer 7.</p> <p>Kontroller kondensatorens lameller for hvorvidt de er tilstoppet.</p> <p>Plasser utstyret på et kjøligere sted.</p>   |
| Hurtigkoblingen tetter ikke.           | <p>Slangen er ikke stukket ordentlig inn.</p> <p>Riper på slangen.</p>  | <p>Trekk slangen ut av hurtigkoblingen og sjekk hvorvidt det bak den ikke er noen skarp kant. Forkort eventuelt ved hjelp av kniv.</p>   |

**i MERKNAD:** Når du kobler enheten til et stativ med kraner, avhenger det av rørenes lengde og diameter. Jo kortere rørlengde og jo mindre slangediameter, jo bedre blir kullsyrevannet. Etterkjølingen av kranene og god isolering av rørene gir seg i tillegg positivt utslag på kullsyrevannets kvalitet.

**i MERKNAD:** Hvis defekten varer ved etter kontrollene som er anbefalt ovenfor, kontakt serviceavdelingen.

**Ikke glem å oppgi følgende:**

- Type defekt
- Produkttype
- Produksjonsår
- Produktets produksjonsnummer (angitt på skiltet)

**Bestilling av deler:**

BRUK ALLTID ORIGINALRESERVEDELER. Verken produsenten eller leverandøren påtar seg noe ansvar for deler som ikke er originale eller anbefalt av produsenten.

**20. RESERVEDELER:**

Når du skal bestille reservedeler, må du oppgi følgende:

- Produkttype
- Produksjonsår
- Produksjonsnummer

**21. RENGJØRING AV KONSENSATOR (se fig. 21.):**

Kondensatoren må blåses gjennom én gang i måneden ved hjelp av lufttrykk. Eventuelt må kondensatoren børstes utenpå med en børste.

**22. DESINFISERING VED HJELP AV VANN (se fig. 22.):****(desinfiseringsadapter)**

Koble desinfiseringsadapteren (følger ikke med i pakningen) til vannforsyningen ved hjelp av en slange.

 **OBS!** Vannets maksimumstemperatur får ikke være høyere enn 25 °C.

**Framgangsmåte ved desinfisering:**

Når du har tømt fatet for drikkevarer, så kjør hulltakeren inn i desinfiseringsadapteren på samme måte som om du skulle ta hull på et fat. Etter å ha tatt hull på fatet, så åpne tappekranen og hold den åpen til rent vann renner ut av kranen (alle drikkevarerester og delvise avleiringer vil bli skylt ut).

For å rense kjøleutstyret bedre, så bruk desinfiserende kuler som du setter inn i slangen bak hulltakeren og press dem gjennom drikkevarerlangen ved hjelp av vann under trykk.

 **MERKNAD:** Desinfiseringsadapteren følger ikke med i pakningen. Kan kjøpes som tilbehør til kjøleren.

 **MERKNAD:** Ikke glem å demontere tappekranen og ta løs desinfiseringskulen.

## 23. KONTROLL FØR HVER GANG DEN SKAL BRUKES:

1. Visuell kontroll.
2. Kontroll av tilførselskabelen.
3. Tilstopping av kondensator (i tilfelle overdreven tilstopping, så gjør rent oftere enn én gang i måneden).

 **OBS!** Ikke bruk utstyret dersom du har oppdaget en defekt.

## 24. PERIODISKE KONTROLLER:

- ✓ Kontroller én gang daglig vannstanden i tanken
- ✓ Sjekk én gang i uken at strømledningen ikke er skadet og at støpselet er satt godt inn i stikkontakten.
- ✓ Sjekk én gang i uken at enheten ikke utsettes for intens varme.

- ✓ Sjekk én gang i uken at ingenting hindrer luftsirkulasjonen.
- ✓ Sjekk kjøleenhetens kondensator én gang i måneden og gjør jevnlig rent.
- ✓ Sjekk én gang i måneden vannets renhet i utstyret, og skift eventuelt ut vannet.
- ✓ Sørg for at den elektriske sikkerheten kontrolleres én gang i året av en kontrolltekniker.

## 25. VEDLIKEHOLD:

Det er nødvendig å hver måned kontrollere kondensatorens renhet, og eventuelt blåse ut smuss med trykkluft, eller gjøre den ren ved å feie den, ellers er det fare for redusert kjølekapasitet eller skade på kjøleren.

Tørk over apparatet kun med en myk, evt. lett fuktet klut.

## 26. MILJØVERN:

### **Avfallssortering:**



Dette produktet får ikke kastes sammen med vanlig husholdningsavfall. I Tsjekkia håndteres elektrisk avfall gjennom Rema-systemet ([www.remasystem.cz](http://www.remasystem.cz)).

### **I andre land enn Tsjekkia er avfallssortering underlagt lokale forskrifter.**



Sortert avfall gjør gjenvinning og gjenbruk av brukte produkter og emballasjematerialer mulig. Gjenbruk av gjenvinningsmaterialer bidrar til å beskytte miljøet mot forurensning og reduserer forbruket av råvarer. Lokale forskrifter kan regulere avhending av husholdningsapparater på lokale innsamlingssteder (miljøstasjoner) eller på stedet der produktet er kjøpt.

| PRODUKT-MODELL                                       | KOMPRESSORENS KJØLEYTELSE (HK) | KOMPRESSORENS KJØLEYTELSE (W) | MAKS. KJØLEYTELSE (L/TIME) TO 0 °C/TK 45 °C | FORTL. YTELSE (L/TIME) | FALL TEMPERATUR $\Delta t$ (°C) | SPENNING            | STRØMFORBRUK (W) | NOMINELL STRØM (A) | TYPE |
|--|--------------------------------|-------------------------------|---|------------------------|---------------------------------|---------------------|------------------|--------------------|------|
| <b>SODA PYGMY</b><br><b>Green Line new</b>           | 1/8                            | 310                           | 25  | 20                     | 10                              | 220-240V<br>50 Hz~1 | 391              | 1,70               | R290 |
| <b>SODA PYGMY 25</b><br><b>Green Line new</b>        | 1/8                            | 310                           | 25  | 20                     | 10                              | 220-240V<br>50 Hz~1 | 391              | 1,70               | R290 |
| <b>SODA AS-45</b><br><b>Green Line new</b>           | 1/8                            | 310                           | 45  | 25                     | 10                              | 220-240V<br>50 Hz~1 | 310              | 1,50               | R290 |
| <b>SODA AS-110</b><br><b>Green Line new</b>          | 1/3                            | 890                           | 110   | 60                     | 10                              | 220-240V<br>50 Hz~1 | 943              | 4,10               | R290 |
| Enhet til produksjon av kullsyrevann - ekstern new   | -                              | -                             | 40  | -                      | -                               | 220-240V<br>50Hz~1  | 368              | 1,60               | -    |
| <b>SODA Exclusive</b><br><b>Green Line new</b>       | 1/8                            | 310                           | 25  | 20                     | 10                              | 220-240V<br>50 Hz~1 | 391              | 1,7                | R290 |
| <b>CW COMPACT</b><br><b>Green Line new</b>           | 1/8                            | 310                           | 25  | 20                     | 10                              | 220-240V<br>50 Hz~1 | 460              | 2                  | R290 |
| <b>SODA KONTAKT 70</b><br><b>Green Line</b>          | 1/3                            | 860                           | 70  | 65                     | 10                              | 220-240V<br>50Hz~1  | 828              | 3,60               | R290 |
| Enhet til produksjon av kullsyrevann - ekstern 200 l | -                              | -                             | 200   | -                      | -                               | 220-240V<br>50Hz~1  | 322              | 1,40               | -    |

## ВАЖНО

Настоящее руководство содержит инструкции по установке, использованию и эксплуатации оборудования. Оно является неотъемлемой частью оборудования. Руководство должно храниться вместе с оборудованием в течение всего срока службы и предоставляться пользователю при каждой установке, перемещении, использовании или техническом обслуживании оборудования.

Внимательно прочитайте данное руководство перед установкой и использованием оборудования, оно содержит важную информацию, которая поможет правильно и безопасно использовать устройство.

В связи с постоянным совершенствованием продукции изображения в руководстве являются лишь иллюстративными и могут отличаться от приобретенного изделия.

Настоящее руководство – это перевод оригинального чешского руководства.

### LINDR.CZ s.r.o.

Sadová 132

503 15 Nechanice, Czech Republic

моб.: + 420 775 715 494

тел.: +420 495 447 239

e-mail: info@lindr.cz

web: [www.lindr.cz](http://www.lindr.cz), [www.lindr.eu](http://www.lindr.eu)

## СИМВОЛЫ И ОБОЗНАЧЕНИЯ, ИСПОЛЬЗУЕМЫЕ В РУКОВОДСТВЕ ПО ЭКСПЛУАТАЦИИ:



### ВНИМАНИЕ!

Несоблюдение инструкций может привести к травме или повреждению устройства.



### ПРИМЕЧАНИЕ:

Этот символ обозначает информацию и советы пользователям.



### ОПАСНОСТЬ:

Опасность удара электрическим током.



### ВНИМАНИЕ!

Система охлаждения содержит легковоспламеняющийся хладагент R290 (пропан)!



## Содержание:

|   |       |     |
|---|-------|-----|
| 1. Введение   | ..... | 160 |
| 2. Описание оборудования  | ..... | 160 |
| 3. Заводская табличка   | ..... | 160 |
| 4. Общие указания, меры предосторожности и правила техники безопасности | ..... | 160 |
| 5. Установка и размещение   | ..... | 162 |
| 6. Электрический ввод   | ..... | 162 |
| 7. Тестирование   | ..... | 162 |
| 8. Гарантия   | ..... | 163 |
| 9. Соединения и подъем давления в системе                               | ..... | 163 |
| 10. Наполнение емкости жидкостью  | ..... | 165 |
| 11. Температура и настройка   | ..... | 165 |
| 12. Как работать с быстроразъемными соединениями                        | ..... | 165 |
| 13. Монтаж разливного крана   | ..... | 166 |
| 14. Водяной редукционный клапан   | ..... | 166 |
| 15. Сборка заборной головки   | ..... | 166 |
| 16. Установка заборной головки на бочонок и снятие с бочонка            | ..... | 166 |
| 17. Ввод в эксплуатацию   | ..... | 167 |
| 18. Рекомендуемые принадлежности  | ..... | 167 |
| 19. Таблица неисправностей  | ..... | 168 |
| 20. Запасные части  | ..... | 169 |
| 21. Чистка конденсатора   | ..... | 169 |
| 22. Промывка водой  | ..... | 169 |
| 23. Проверка перед каждым использованием                                | ..... | 170 |
| 24. Периодические проверки  | ..... | 170 |
| 25. Техническое обслуживание  | ..... | 170 |
| 26. Охрана окружающей среды   | ..... | 170 |

## 1. ВВЕДЕНИЕ:

Благодарим Вас за приобретение изделия фирмы «LINDR».

## 2. ОПИСАНИЕ ОБОРУДОВАНИЯ:

Оборудование для газирования воды – профессиональные устройства, предназначенные для приготовления охлажденной газированной воды путем смешивания H<sub>2</sub>O и CO<sub>2</sub>. Это практичное оборудование предназначено для использования в домашнем хозяйстве, в офисе и на производстве. Оборудование не предназначено для наполнения бочонков.

**Настоящее руководство предназначено для моделей:**

SODA PYGMY Green Line new

SODA PYGMY 25 Green Line new

SODA AS-45 Green Line new

SODA AS-110 Green Line new

Оборудование для газирования воды  
– наружное new

SODA Exclusive Green Line new

CW COMPACT Green Line new

SODA KONTAKT 70 Green Line

Оборудование для газирования воды  
– наружное 200 I

## 3. ЗАВОДСКАЯ ТАБЛИЧКА:



## 4. ОБЩИЕ УКАЗАНИЯ, МЕРЫ ПРЕДОСТОРОЖНОСТИ И ПРАВИЛА ТЕХНИКИ БЕЗОПАСНОСТИ:

При использовании оборудования обязательно соблюдайте основные правила техники безопасности, определенные его производителем. Любое другое использование оборудования считается неприемлемым и, следовательно, опасным. Поставщик не несет ответственности за ущерб, вызванный неправильным использованием оборудования.

**НЕ ИСПОЛЬЗУЙТЕ ОБОРУДОВАНИЕ ДЛЯ КАКИХ-ЛИБО ДРУГИХ ЦЕЛЕЙ, В ОТЛИЧИЕ ОТ ПРЕДПИСАННЫХ ЕГО ПРОИЗВОДИТЕЛЕМ!**

**Общие правила техники безопасности. Соблюдайте следующие правила техники безопасности.**

**Степень защиты оболочки оборудования IP21.**

Поставщик не несет ответственности за ущерб, причиненный в результате работ, проведенных на данном оборудовании без соблюдения следующих инструкций!

**⚠ ВНИМАНИЕ!** Данным оборудованием могут пользоваться дети в возрасте 15 лет и старше, а также лица с ограниченными физическими, сенсорными или умственными способностями или с недостаточным опытом и знаниями, при условии, что они находятся под присмотром или прошли инструктаж по безопасному использованию оборудования и осознают исходящую от него потенциальную опасность.

**⚠ ВНИМАНИЕ!** Запрещено использовать оборудование в качестве детских игрушек. Храните все упаковочные материалы в недоступном для детей месте (они содержат пластиковую упаковку – опасность удушья).

**⚠ ВНИМАНИЕ!** Чистка и обслуживание оборудования пользователем не должны проводиться детьми без присмотра.



**⚠ ВНИМАНИЕ!** Перед подключением основного источника питания убедитесь в том, что напряжение и частота эл. тока соответствуют информации, указанной на оборудовании.

**⚠ ВНИМАНИЕ!** Всегда следите за тем, чтобы штепсельная розетка, к которой Вы подключаете охладитель, соответствовала характеристикам на заводской табличке (напряжение, частота, потребляемая мощность).

**⚠ ВНИМАНИЕ!** Перед любым вмешательством в оборудование ВСЕГДА отключайте его от электросети – например, перед его чисткой и техническим обслуживанием: поставьте термостат в положение «О» и извлеките вилку из штепсельной розетки.

**⚠ ВНИМАНИЕ!** Никогда не приближайте инструменты и другие предметы к пропеллеру вентилятора.

**⚠ ВНИМАНИЕ!** Никогда не прикасайтесь к электрическим деталям мокрыми или влажными руками.

**⚠ ВНИМАНИЕ!** Для обеспечения работоспособности охлаждающего оборудования никогда не перекрывайте подачу к нему воздуха.

**⚠ ВНИМАНИЕ!** Во время промывки оборудования температура воды не должна превышать 25°C!

**⚠ ВНИМАНИЕ!** Всегда следите за тем, чтобы к штепсельной розетке, к которой Вы будете подключать охладитель, был обеспечен свободный доступ, чтобы при необходимости можно было сразу же извлечь из нее штепсельную вилку шнура питания.

**⚠ ВНИМАНИЕ!** При извлечении вилки из розетки возьмитесь за вилку и потяните за нее. Ни в коем случае не тяните за сам шнур питания – это может привести к его повреждению.

**⚠ ВНИМАНИЕ!** Для полного выключения оборудования извлеките вилку из розетки.

**⚠ ВНИМАНИЕ!** В случае повреждения электропроводки изделия необходимо вызвать квалифицированного сервисного техника. Ни в коем случае не ремонтируйте изделие самостоятельно.

**⚠ ВНИМАНИЕ! Система охлаждения содержит легковоспламеняющийся хладагент R290 (пропан)!**



**⚠ ВНИМАНИЕ!** Внеочередное техническое обслуживание и сервисное обслуживание системы охлаждения должны проводиться обученными, авторизованными техниками, знакомыми с холодильными и электрическими системами. Для обслуживания охладителей с хладагентом R290 технический персонал должен быть специально обучен и обладать квалификацией для работы с легковоспламеняющимися веществами. Соблюдайте основные правовые нормы и правила техники безопасности при обслуживании и ремонте!

**⚠ ВНИМАНИЕ!** Не пользуйтесь открытым огнем и потенциальными источниками искр вблизи оборудования с хладагентом **R290!**

**⚠ ВНИМАНИЕ!** После распаковки расположите оборудование таким образом, чтобы выделяемое им тепло могло в достаточной степени вентилироваться.

**⚠ ВНИМАНИЕ!** Не ставьте на оборудование предметы, препятствующие циркуляции воздуха.

## 5. УСТАНОВКА И РАЗМЕЩЕНИЕ:

Установите оборудование на прочное основание в горизонтальном положении (максимально допустимый наклон 2°). Вокруг оборудования необходимо обеспечить свободную циркуляцию воздуха.

- Обеспечьте достаточное свободное пространство для циркуляции воздуха и рассеивания тепла.
- Обеспечьте поступление к охладителю достаточного количества свежего воздуха.
- Оборудование не должно располагаться в закрытом пространстве.
- Оборудование нельзя размещать вблизи источников тепла и подвергать воздействию прямых солнечных лучей.

Минимальное расстояние от вентиляционных отверстий до препятствий должно составлять 200 мм, а от конденсатора – 500 мм. Там, где нет вентиляционных отверстий, минимальное расстояние должно составлять 70 мм. Используйте оборудование предпочтительно в прохладном и хорошо проветриваемом помещении. Оборудование предназначено для использования при температуре окружающей среды не ниже 16°C и не выше 32°C.

**⚠ ВНИМАНИЕ!** Оборудование **НЕ ДОЛЖНО** использоваться или храниться при температуре окружающей среды ниже 0°C. Оно предназначено для использования в обычных условиях, используйте его только под крышей, защищенной от дождя и солнечного света. Климатический класс N.

**⚡ ОПАСНОСТЬ:** Защитите оборудование и электрический ввод от дождя и брызг воды!

**⚠ ВНИМАНИЕ!** Никогда не кладите оборудование на бок, даже при его транспортировке.

**i ПРИМЕЧАНИЕ:** Для правильной работы и максимальной производительности оборудования важно не закрывать ни одно из вентиляционных отверстий и обеспечить достаточную циркуляцию воздуха.

## 6. ЭЛЕКТРИЧЕСКИЙ ВВОД:

Подключите оборудование к вводу электросети с характеристиками, указанными на его заводской табличке. Подключение к электросети осуществляется в соответствии с местными предписаниями. Если шнур питания (кабель) поврежден, он должен быть заменен производителем, его сервисным техником или аналогичным квалифицированным специалистом, чтобы избежать возникновения опасной ситуации.

**⚠ ОПАСНОСТЬ:** Если шнур питания (кабель) поврежден, не используйте и не включайте оборудование!

## 7. ТЕСТИРОВАНИЕ:

Изделие поставляется готовым к немедленному использованию.

## 8. ГАРАНТИИ:

Гарантия на оборудование предоставляется в соответствии с общими правовыми нормами Чешской Республики или в соответствии с коммерческим договором. В течение гарантийного срока мы бесплатно устраним любые дефекты изделия, которые не были вызваны чрезмерным износом, неправильным обращением, ненадлежащим хранением или использованием изделия в нарушение правил руководства пользователя и не в соответствии с его конструкцией, назначение которой определено производителем. Материалы, замененные в течение гарантийного срока, являются нашей собственностью. Решение о правомерности гарантии всегда принимает авторизованная сервисная служба. Гарантия, предоставляемая продавцом за пределами Чешской Республики, регулируется соглашением между продав-

цом и покупателем в рамках их взаимных отношений, которые не являются прямыми отношениями с производителем. Покупатель в этом случае не имеет права требовать гарантии от производителя. Доставка и другие расходы не покрываются гарантией.

### **ПРЕДУПРЕЖДЕНИЕ:**

Электрическое оборудование и устройства должны проверяться в соответствии с действующим законодательством страны, в которой эксплуатируется оборудование. Проверки электропроводки может проводить только лицо, имеющее действующее разрешение на этот вид деятельности. Сервисное обслуживание, запасные части и проверки осуществляются производителем или авторизованным сервисным центром.

## 9. СОЕДИНЕНИЯ И ПОДЪЕМ ДАВЛЕНИЯ В СИСТЕМЕ (см. рис. 9.):

### 9.1 Присоединение и подъем давления SODA PYGMY Green Line new

- |   |  |
|---|--|
| 1. Ввод воды 3/8                          | 5. Водяной редукционный клапан                 |
| 2. Ввод CO <sub>2</sub>                   | 6. Водяной фильтр                              |
| 3. Редукционный клапан CO <sub>2</sub>    | 7. Aqua Stop (рекомендуется)                   |
| 4. Баллон под давлением с CO <sub>2</sub> | 8. Присоединение к водопроводу (питьевая вода) |

### 9.2 Присоединение и подъем давления SODA PYGMY 25 Green Line new

- |  |   |
|--|---|
| 1. Редукционный клапан CO <sub>2</sub>         | 6. Вывод охлажденной газированной воды    |
| 2. Баллон под давлением с CO <sub>2</sub>      | 7. Вывод охлажденной воды                 |
| 3. Присоединение к водопроводу (питьевая вода) | 8. Ввод воды                              |
| 4. Aqua Stop (рекомендуется)                   | 9. Ввод CO <sub>2</sub>                   |
| 5. Водяной фильтр                              | 10. Быстроразъемное соединение 9,5 x 8 мм |

### 9.3 Присоединение и подъем давления SODA Exclusive Green Line new

- |  |                               |
|--|-------------------------------|
| 1. Присоединение к водопроводу (питьевая вода) | 4. Переходник CO <sub>2</sub> |
| 2. Aqua Stop (рекомендуется)                   | 5. Баллон под давлением       |
| 3. Водяной фильтр                              | 6. Ввод воды                  |

### 9.4 Присоединение и подъем давления CW COMPACT Green Line new

- |  |  |
|--|--|
| 1. Присоединение к водопроводу (питьевая вода) | 4. Ввод воды (мин. 3 бар, макс. 8 бар) |
| 2. Aqua Stop (рекомендуется)                   | 5. Баллон с CO <sub>2</sub>            |
| 3. Водяной фильтр                              |  |

### 9.5 Присоединение и подъем давления SODA AS-45 Green Line new

#### **Вариант А:** ГАЗИРОВАННАЯ ВОДА / ОХЛАЖДЕННАЯ ВОДА

- |  |  |
|--|--|
| 1. Присоединение к водопроводу (питьевая вода) | 6. Баллон под давлением                      |
| 2. Aqua Stop (рекомендуется)                   | 7. Быстроразъемное соединение Y 8 x 8 x 8 мм |
| 3. Водяной редукционный клапан                 | 8. Ввод CO <sub>2</sub>                      |
| 4. Водяной фильтр                              | 9. Ввод воды для охлаждения                  |
| 5. Редукционный клапан CO <sub>2</sub>         | 10. Ввод воды для газирования                |

### 9.6 Присоединение и подъем давления SODA AS-45 Green Line new

#### **Вариант В:** ГАЗИРОВАННАЯ ВОДА / НАПИТОК

- |  |  |
|--|--|
| 1. Присоединение к водопроводу (питьевая вода) | 6. Ввод воды для газирования                         |
| 2. Aqua Stop (рекомендуется)                   | 7. Ввод CO <sub>2</sub>                              |
| 3. Водяной фильтр                              | 8. Редукционный клапан 2-ступенчатый CO <sub>2</sub> |
| 4. Водяной редукционный клапан                 | 9. Баллон под давлением                              |
| 5. Ввод напитка для охлаждения                 | 10. Напиток  |

### 9.7 Присоединение и подъем давления SODA AS-110 Green Line new

- |  |   |
|--|---|
| 1. Редукционный клапан                         | 10. Вывод газированной воды                       |
| 2. Баллон под давлением                        | 11. Напиток 1, 2 – вывод                          |
| 3. Напиток                                     | 12. Дополнительное охлаждение (ввод / вывод)      |
| 4. Быстроразъемное соединение Y 8 x 8 x 8 мм   | 13. Ввод напитка для охлаждения                   |
| 5. Заборная головка                            | 14. Ввод воды                                     |
| 6. Водяной фильтр                              | 15. Ввод CO <sub>2</sub>                          |
| 7. Aqua Stop (рекомендуется)                   | 16. Быстроразъемное соединение 9,5 x 8 мм (3 шт.) |
| 8. Присоединение к водопроводу (питьевая вода) | 17. Быстроразъемное соединение 9,5 x 8 мм (2 шт.) |
| 9. Водяной редукционный клапан                 |   |

 **ВНИМАНИЕ!** Проверяйте чистоту воды в устройстве раз в месяц, при необходимости ее замените (SODA AS-45 Green Line new и SODA AS-110 Green Line new).

### 9.8 Присоединение и подъем давления Оборудование для газирования воды – наружное new

- |  |                            |
|--|----------------------------|
| 1. Присоединение к водопроводу (питьевая вода) | 7. Охлаждение              |
| 2. Aqua Stop (рекомендуется)                   | 8. Вывод ГАЗИРОВАННОЙ ВОДЫ |
| 3. Водяной фильтр                              | 9. Выключатель             |
| 4. Водяной редукционный клапан                 | 10. Ввод CO <sub>2</sub>   |
| 5. Редукционный клапан CO <sub>2</sub>         | 11. Ввод воды              |
| 6. Баллон под давлением                        |                            |

 **Макс. температура воды на входе 2°C - 5°C.**

## 10. НАПОЛНЕНИЕ ЕМКОСТИ ЖИДКОСТЬЮ (см. рис. 10.):

### **Модельная серия SODA AS-45 Green Line new, SODA AS-110 Green Line new**

Заполните пластмассовую емкость чистой водой без химической обработки до отметки MAX.

**⚠ ВНИМАНИЕ!** Перед началом работы заполните емкость чистой водой до отметки MAX. Не используйте химические средства, они могут привести к повреждению системы охлаждения. Экологически чистый антифриз на основе пропиленгликоля может быть использован для охлаждения до отрицательных величин температуры.

**⚠ ВНИМАНИЕ!** Проверьте присоединение выпускного отверстия насоса: если оно не присоединено, то при включении устройства из выпускного отверстия насоса будет брызгать вода.

**⚠ ВНИМАНИЕ!** При подключении контура доохлаждения уровень воды в пластмассовой емкости может понизиться, поэтому проверьте уровень еще раз и при необходимости долейте воду.

## 11. ТЕМПЕРАТУРА И НАСТРОЙКА (см. рис. 11.):

Температура охлаждаемого напитка регулируется механическим термостатом в диапазоне от 2°C до 8°C.

Термостат снабжен цифровой шкалой 1-7.

## 12. КАК РАБОТАТЬ С БЫСТРОРАЗЪЕМНЫМИ СОЕДИНЕНИЯМИ (см. рис. 12.):

### **12.1 Установка быстроразъемных соединений:**

Возьмитесь за быстроразъемное соединение и вставьте шланг в корпус быстроразъемного соединения до упора (примерно на 20 мм). Шланг должен быть отрезан прямо, чтобы обеспечить идеальное соединение. Если шланг не удастся вставить, необходимо увлажнить его конец.

### **12.2 Демонтаж быстроразъемных соединений:**

Извлеките шланг, удерживая серое кольцо в направлении корпуса быстроразъемного соединения.

**⚠ ВНИМАНИЕ!** Если не удерживать серое кольцо и тянуть за шланг, то быстроразъемное соединение еще больше врежется в шланг.

**⚠ ВНИМАНИЕ!** Во время демонтажа шланги не должны находиться под давлением.

### 13. УСТАНОВКА РАЗЛИВНОГО КРАНА (см. рис. 13.):

1. Поверните рычажок компенсатора (1) так, чтобы он был направлен вниз (см. рисунок). Теперь рычажком компенсатора на кране задайте оптимальный, требуемый Вами объем потока напитка.
2. Установите кран в вертикальном положении при помощи шлицевого соединения.
3. Зафиксируйте кран накидной гайкой, крутите ее влево. (Отпускается при повороте вправо).
4. Затяните гайку ключом из комплекта.

### 14. ВОДЯНОЙ РЕДУКЦИОННЫЙ КЛАПАН (см. рис. 14.):

Регулятор MRA 1/4-8 m с целью правильной работы оборудования.

(у SODA PYGMY 25 Green Line new он является составной частью оборудования)

1. регулятор
2. быстроразъемное соединение JG M 1/4 x 9,5 мм
3. манометр

### 15. СБОРКА ЗАБОРНОЙ ГОЛОВКИ (см. рис. 15.):

#### 15.1 Вывод для подъема давления в бочонке:

Вариант соединения с выводом, шланг надевается на вывод и фиксируется зажимом.

 **ВНИМАНИЕ!** Перед навинчиванием быстроразъемного соединения на резьбу 5/8" убедитесь в том, что в заборную головку (вход воздуха напорной среды-носителя) вставлен газовый клапан заборной головки (обратный клапан 15.A).

#### 15.2 Вывод для напитка:

На заборную головку навинтите быстроразъемное соединение F 5/8" x 3/8" (9,5 мм).

### 16. УСТАНОВКА ЗАБОРНОЙ ГОЛОВКИ НА БОЧОНОК И ЕЕ СНЯТИЕ С БОЧОНКА (см. рис. 16.):

#### 16.1 Установка заборной головки:

Процедура установки ТИП S заборной головки на бочонок.

#### 16.2 Съём заборной головки:

Процедура съема ТИП S заборной головки с бочонка.

#### 16.3 Установка заборной головки:

Процедура установки ТИП А заборной головки на бочонок.

#### 16.4 Съём заборной головки:

Процедура съема ТИП А заборной головки с бочонка.

 **ВНИМАНИЕ!** Перед установкой заборной головки на бочонок убедитесь в чистоте адаптера!

## 17. ВВОД В ЭКСПЛУАТАЦИЮ:

1. Соедините оборудование с баллоном CO<sub>2</sub>.
2. Присоедините устройство к источнику воды или напитка.
3. После присоединения убедитесь в том, что все соединения достаточно герметичны.
4. Для устройств SODA AS-45 Green Line new и SODA AS-110 Green Line new заполните емкость для охлаждения чистой водой до отметки MAX.
5. Присоедините оборудование к электросети.
6. Включите прибор с помощью главного выключателя (термостатом на модели SODA PYGMY Green Line new).
7. При помощи разливного крана напиток можно разливать.

**i** **Макс. температура входящей (воды) напитка составляет 25°C.**

**⚠ ВНИМАНИЕ!** При отсутствии герметичности отключите оборудование. Возникшую негерметичность на контуре устраните. Если утечка происходит внутри устройства или Вы не знаете, что делать, обратитесь в сервисную службу.

## 18. РЕКОМЕНДУЕМЫЕ ПРИНАДЛЕЖНОСТИ:

- Aqua Stop
- Водяной фильтр (необходим для правильной работы устройства)
- Водяной редукционный клапан (необходим для правильной работы устройства)
- Шланги и быстроразъемные соединения

**i** **ПРИМЕЧАНИЕ:** Рекомендуемые принадлежности не входят в комплект оборудования. Поставщик не несет ответственности за ущерб, вызванный использованием нерекондуемых принадлежностей.

## 19. ТАБЛИЦА НЕИСПРАВНОСТЕЙ:

| Неисправность                         | Причина   | Устранение   |
|---------------------------------------|---|--|
| Газированная вода не течет            | <p>Давление на вводе превышает 4,0 бар</p> <p>Перекрыта подача воды на вводе от водопровода</p> <p>Перекрыта подача CO<sub>2</sub> под давлением.</p> <p>Загрязнен водяной фильтр.</p> <p>Насос работает более 240 секунд подряд (переходит в режим неисправности).</p> | <p>Уменьшите давление на водяном клапане до мин. 2,5 бар – макс. 4,0 бар.</p> <p>Откройте кран подачи воды на вводе от водопровода</p> <p>Откройте и проверьте подачу CO<sub>2</sub> под давлением на баллоне и настройте давление CO<sub>2</sub> мин. на 4,5 бар – макс. 5,5 бар.</p> <p>Проверьте, при необходимости замените водяной фильтр.</p> <p>Устройство необходимо перезапустить, отключив его от источника питания.</p> |
| Напиток недостаточно охлажден.        | <p>Неправильная настройка термостата.</p> <p>Недостаточная циркуляция воздуха.</p> <p>Оборудование перегревается.</p>   | <p>Поверните колесико термостата вправо на цифру 7.</p> <p>Проверьте ребра конденсатора на предмет засорения.</p> <p>Поместите оборудование в более прохладное место.</p>  |
| Неплотные быстроразъемные соединения. | <p>Неправильно вставленный шланг.</p> <p>Царапины на шланге.</p>  | <p>Извлеките шланг из быстроразъемного соединения и убедитесь в том, что на шланге нет повреждения от острой кромки, при необходимости отрежьте поврежденную часть ножом.</p>  |

**i ПРИМЕЧАНИЕ:** При подключении устройства к стойке с кранами имеют значение длина и диаметр линии. Чем короче длина линии и меньше диаметр шланга, тем выше качество газированной воды.  
Охлаждение кранов и хорошая изоляция линии также положительно влияют на качество газированной воды.

**i ПРИМЕЧАНИЕ:** Если неисправность сохраняется и после проведения рекомендованных выше проверок, обратитесь в сервисный центр.



**Не забудьте указать следующее:**

- вид неисправности
- тип изделия
- год выпуска
- заводской номер изделия (указан на табличке)

**Заказ деталей:**

ВСЕГДА ИСПОЛЬЗУЙТЕ ОРИГИНАЛЬНЫЕ ДЕТАЛИ. Ни производитель, ни поставщик не несут ответственности за детали, которые не являются оригинальными или рекомендованными производителем.

**20. ЗАПАСНЫЕ ЧАСТИ:**

При заказе запасных частей всегда необходимо указывать:

- тип изделия
- год выпуска
- заводской номер

**21. ЧИСТКА КОНДЕНСАТОРА (см. рис. 21.):**

Раз в месяц конденсатор необходимо продувать под сжатым воздухом. Или очистить его снаружи щеткой.

**22. ПРОМЫВКА ВОДОЙ (см. рис. 22.):  
(адаптер для промывки)**

Присоедините адаптер для промывки (не входит в комплект поставки) к системе водоснабжения с помощью шланга.

**⚠ ВНИМАНИЕ!** Максимальная температура воды не должна превышать 25°C!

**Процедура промывки:**

Когда напиток в бочонке закончится, вставьте заборную головку в промывочный адаптер таким же образом, как и в бочонок. После установки заборной головки откройте рычаг разливного крана и держите его открытым до тех пор, пока из крана не потечет чистая вода (смывая остатки напитка и частично осадок).

Для лучшей промывки охлаждающего оборудования используйте промывочные шарики, которые вставляются в шланг за заборной головкой и проталкиваются через шланги для напитков под давлением воды.

**i ПРИМЕЧАНИЕ:** Адаптер для промывки не входит в комплект поставки. Его можно приобрести в качестве принадлежности для охладителя.

**i ПРИМЕЧАНИЕ:** Не забудьте демонтировать разливной кран и извлечь промывочный шарик.

## 23. ПРОВЕРКА ПЕРЕД КАЖДЫМ ИСПОЛЬЗОВАНИЕМ

1. Визуальная проверка.
2. Проверка кабельной проводки.
3. Засорение конденсатора (в случае чрезмерного загрязнения чистка должна проводиться чаще, чем 1 раз в месяц).

 **ВНИМАНИЕ!** Не используйте оборудование при обнаружении его неисправности.

## 24. ПЕРИОДИЧЕСКИЕ ПРОВЕРКИ:

- ✓ Раз в день проверяйте уровень воды в емкости.
- ✓ Раз в неделю проверяйте, не повреждена ли кабель питания и плотно ли вставлена вилка в розетку.
- ✓ Раз в неделю проверяйте, не подвергается ли оборудование воздействию лучистого тепла.
- ✓ Раз в неделю проверяйте, не препятствует ли что-либо циркуляции воздуха.
- ✓ Раз в месяц проверяйте конденсатор охладителя и регулярно его очищайте.
- ✓ Проверяйте чистоту воды в устройстве раз в месяц, при необходимости ее замените.
- ✓ Раз в год организуйте проверку электробезопасности техником-инспектором.

## 25. ТЕХНИЧЕСКОЕ ОБСЛУЖИВАНИЕ:

Ежемесячно необходимо проверять чистоту конденсатора, любые загрязнения следует продуть сжатым воздухом или смести их с поверхности, иначе существует риск снижения холодопроизводительности или повреждения конденсатора.

Протирайте устройство только мягкой или слегка влажной тканью.

## 26. ЗАЩИТА ОКРУЖАЮЩЕЙ СРЕДЫ:

### **Сортировка отходов:**



Данное изделие нельзя выбрасывать вместе с обычными бытовыми отходами. В Чешской Республике электротехнические отходы утилизируются в рамках системы Rema Systém ([www.remasystem.cz](http://www.remasystem.cz)).

### **В других странах сортировка отходов регулируется местными предписаниями.**



Сортированные отходы позволяют утилизировать и повторно использовать бывшие в употреблении изделия и упаковочные материалы. Повторное использование переработанных материалов помогает защитить окружающую среду от загрязнения и сократить потребление сырья. Местные предписания могут регулировать порядок утилизации бытовой техники в местных центрах сбора или в месте покупки.

| МОДЕЛЬ<br>ИЗДЕЛИЯ  | ХОЛОДОПРОИЗ-<br>ВОДИТЕЛЬНОСТЬ<br>КОМПРЕССОРА<br>(Л/С) | ХОЛОДОПРО-<br>ИЗВОДИТЕЛЬ-<br>НОСТЬ<br>КОМПРЕССОРА<br>(ВТ) | МАКСИМАЛЬНАЯ ХО-<br>ЛОДОПРОИЗВОДИ-<br>ТЕЛЬНОСТЬ (Л/ЧАС)<br>ОБОРУДОВАНИЯ<br>0°С/ТК 45°С | ТЕКУЩ.<br>МОЩНОСТЬ<br>(Л/ЧАС) | ПЕРЕПАД<br>ТЕМП.<br>Δt (°С) | НАПРЯЖЕ-<br>НИЕ    | ПОТР.<br>МОЩ-<br>НОСТЬ<br>(ВТ) | НОМИН.<br>ТОК<br>(А) | ТИП         |
|--|---|---|--|-------------------------------|-----------------------------|--------------------|--------------------------------|----------------------|-------------|
| <b>SODA PYGMY</b><br><b>Green Line new</b>               | 1/8   | 310   | 25   | 20                            | 10                          | 220-240В<br>50Гц~1 | 391                            | 1,70                 | <b>R290</b> |
| <b>SODA PYGMY 25</b><br><b>Green Line new</b>            | 1/8   | 310   | 25   | 20                            | 10                          | 220-240В<br>50Гц~1 | 391                            | 1,70                 | <b>R290</b> |
| <b>SODA AS-45</b><br><b>Green Line new</b>               | 1/8   | 310   | 45   | 25                            | 10                          | 220-240В<br>50Гц~1 | 310                            | 1,50                 | <b>R290</b> |
| <b>SODA AS-110</b><br><b>Green Line new</b>              | 1/3   | 890   | 110  | 60                            | 10                          | 220-240В<br>50Гц~1 | 943                            | 4,10                 | <b>R290</b> |
| Оборудование для<br>газирования воды<br>– наружное new   | -   | -   | 40   | -                             | -                           | 220-240В<br>50Hz~1 | 368                            | 1,60                 | -           |
| <b>SODA Exclusive</b><br><b>Green Line new</b>           | 1/8   | 310   | 25   | 20                            | 10                          | 220-240В<br>50Гц~1 | 391                            | 1,7                  | <b>R290</b> |
| <b>CW COMPACT</b><br><b>Green Line new</b>               | 1/8   | 310   | 25   | 20                            | 10                          | 220-240В<br>50Гц~1 | 460                            | 2                    | <b>R290</b> |
| <b>SODA КОНТАКТ 70</b><br><b>Green Line</b>              | 1/3   | 860   | 70   | 65                            | 10                          | 220-240В<br>50Hz~1 | 828                            | 3,60                 | <b>R290</b> |
| Оборудование для<br>газирования воды<br>– наружное 200 I | -   | -   | 200  | -                             | -                           | 220-240В<br>50Hz~1 | 322                            | 1,40                 | -           |

9.

9.1

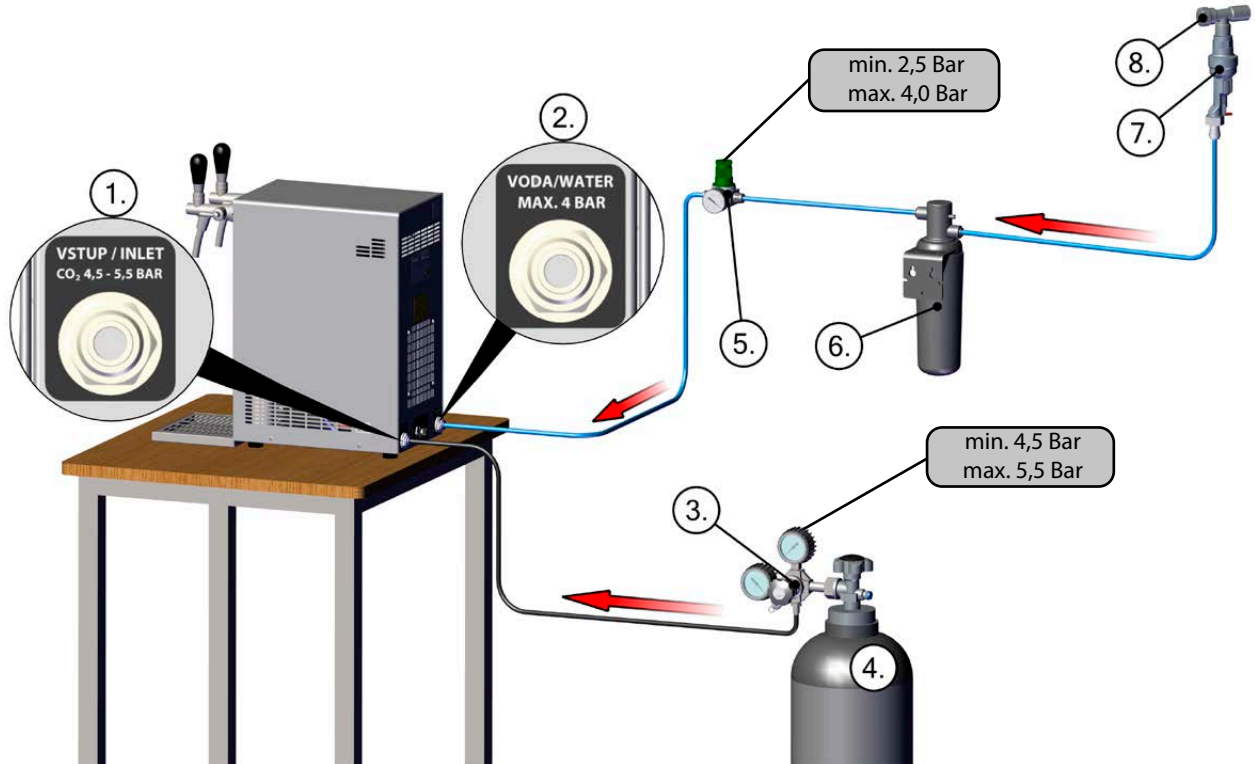

9.2

172

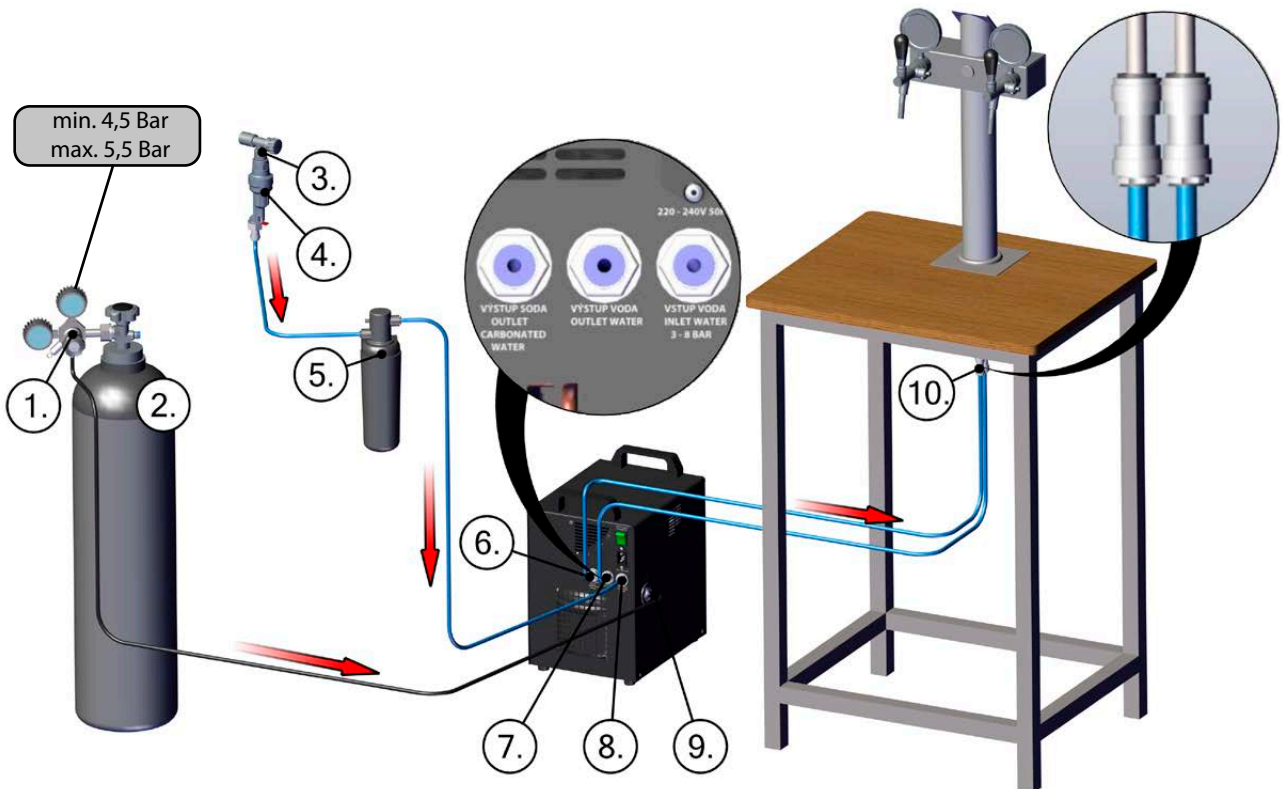

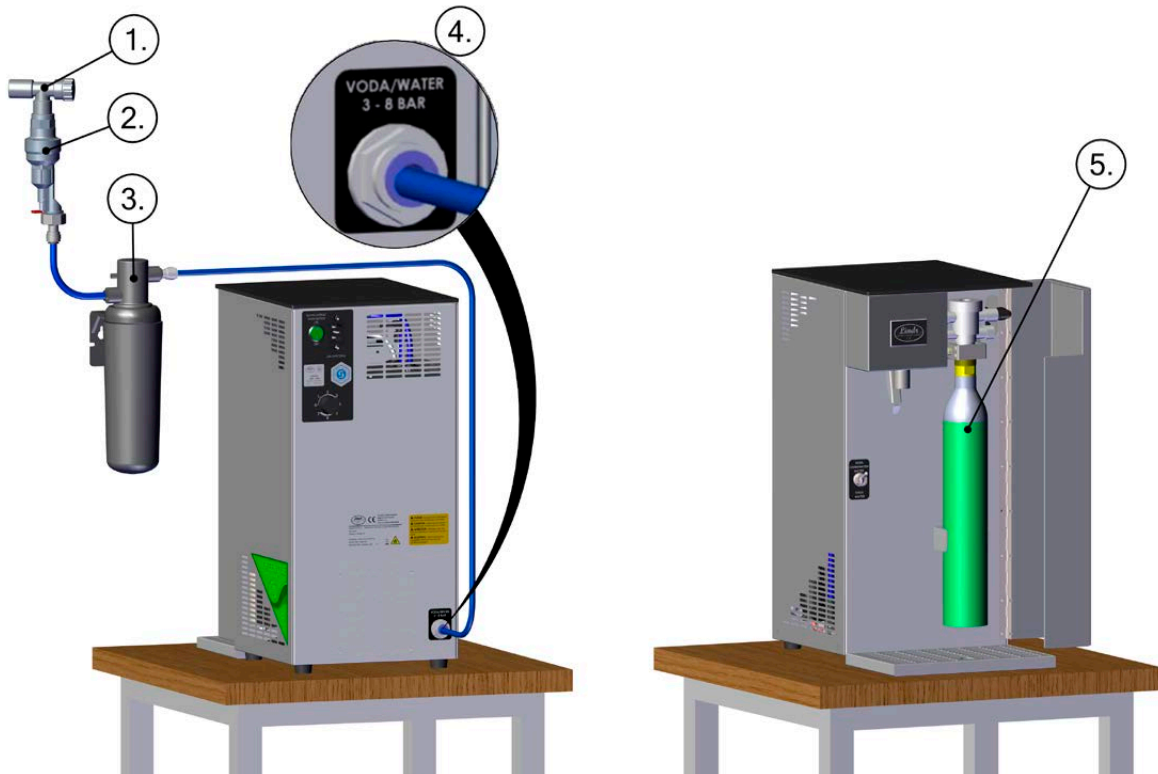
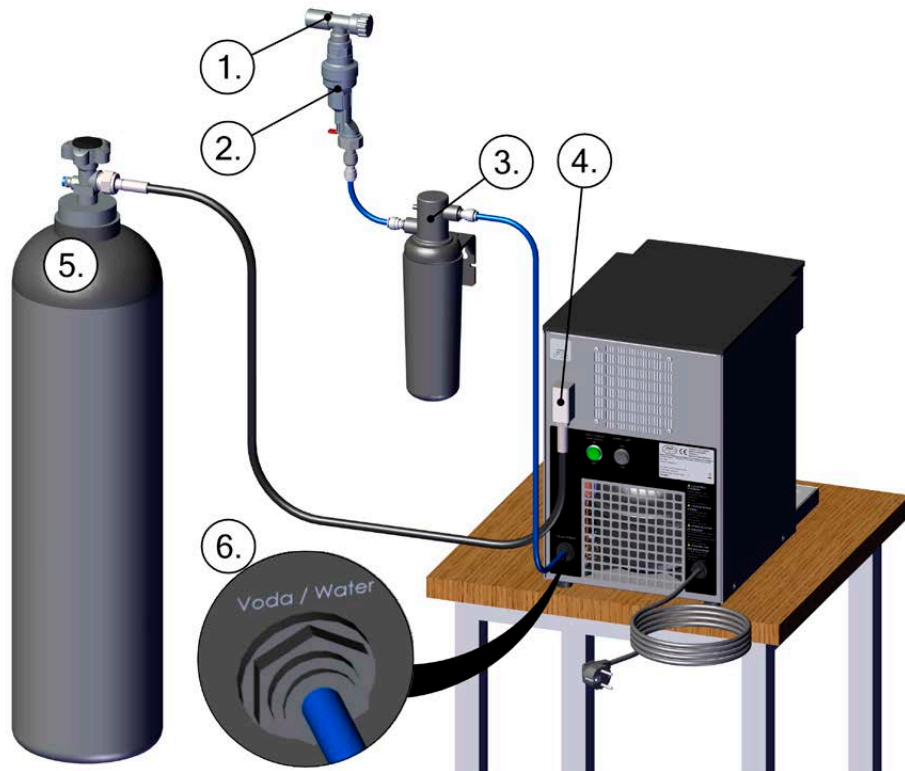

## 9.5

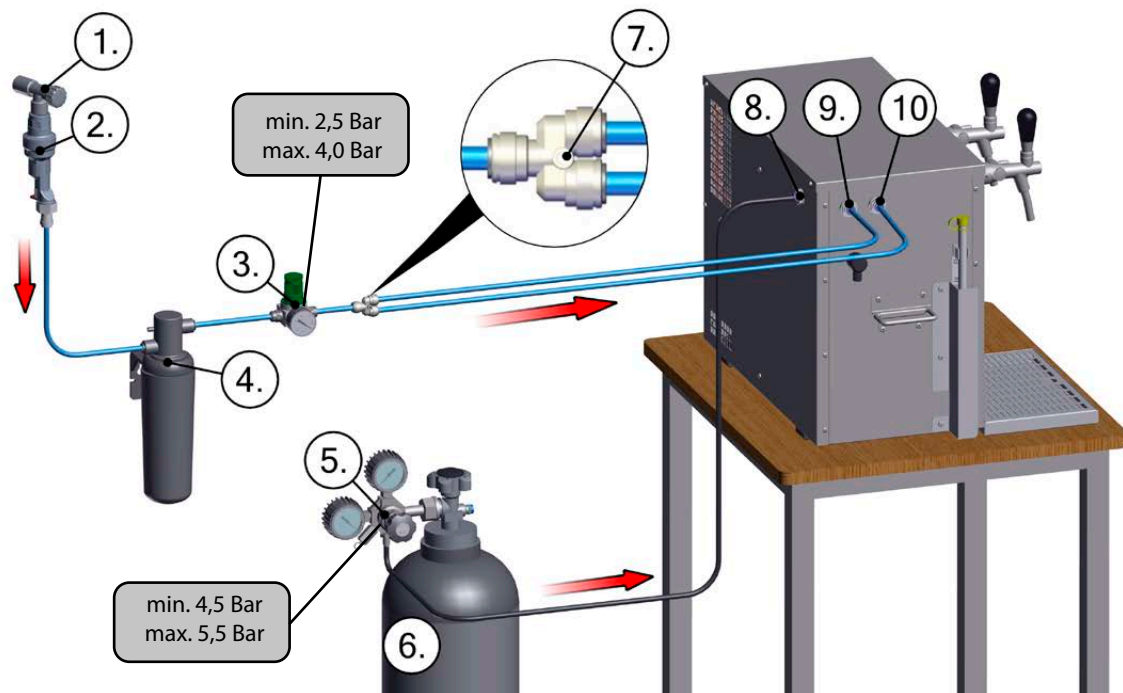

## 9.6

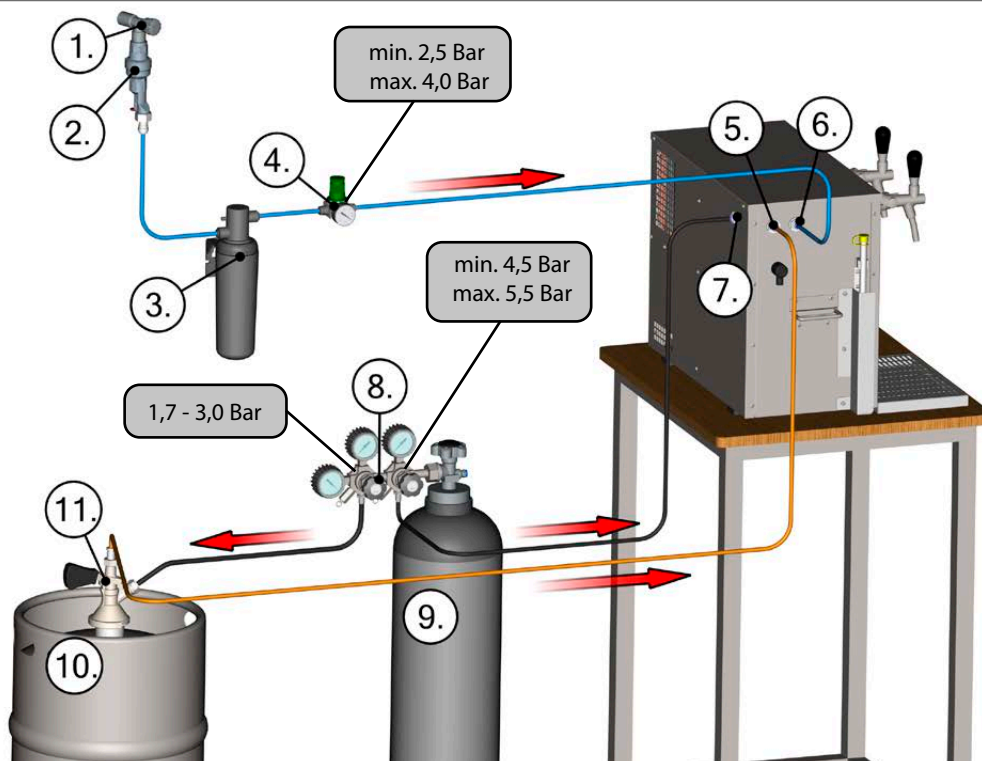

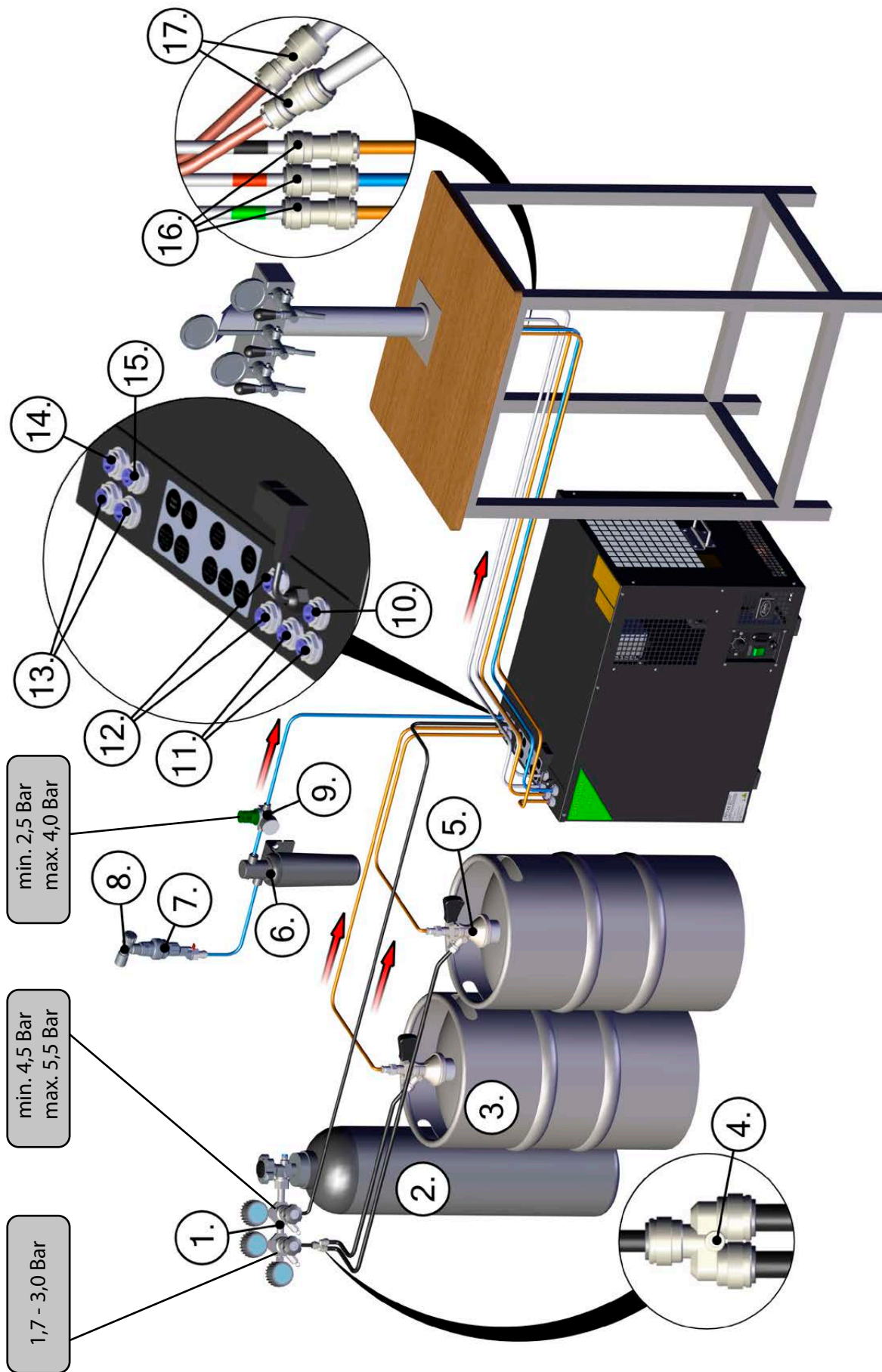

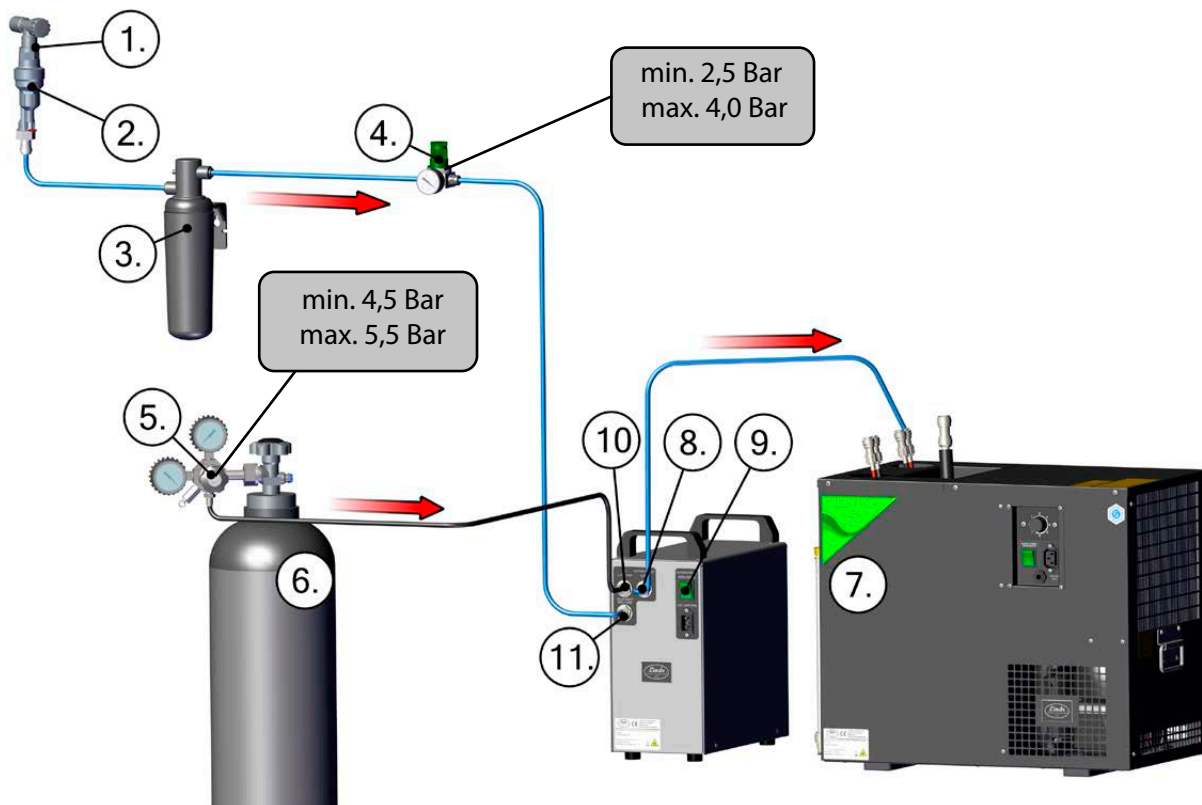

10.

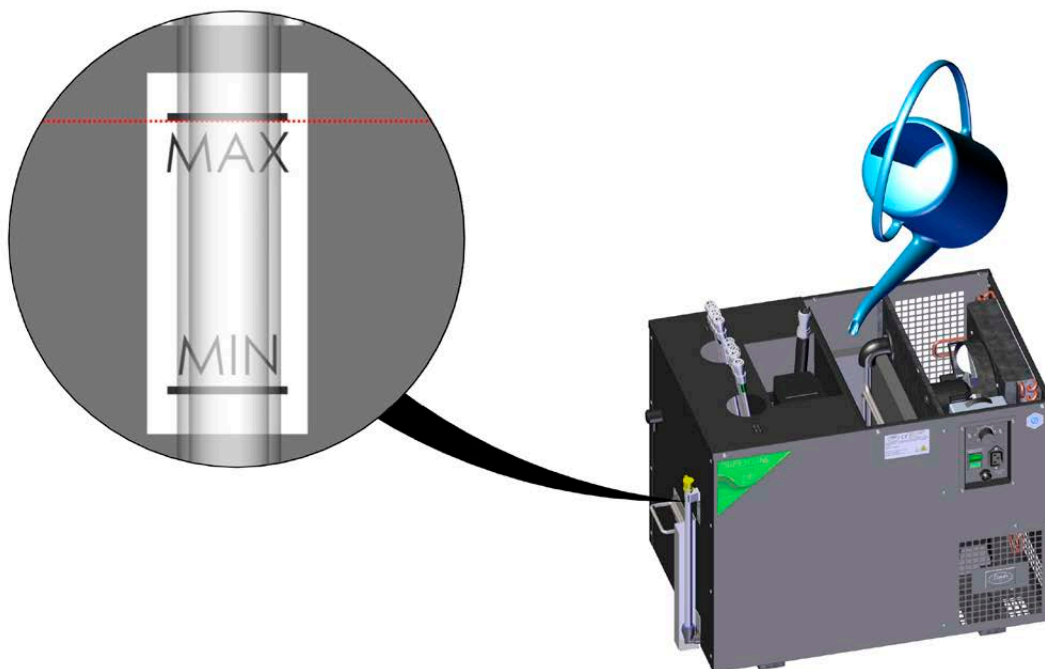



11.



0 = OFF



1 = MAX. 8°C



7 = MIN. 2°C

12.

12.1

12.2

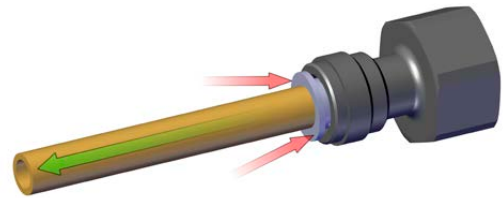
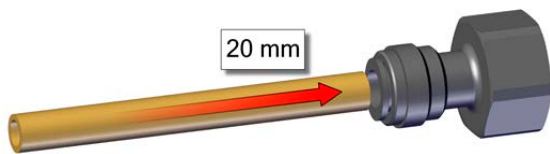

13.

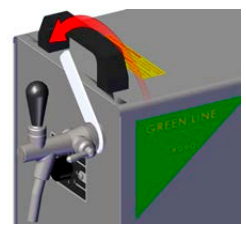
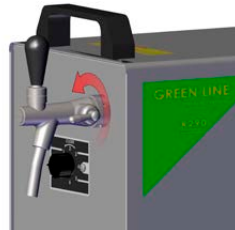
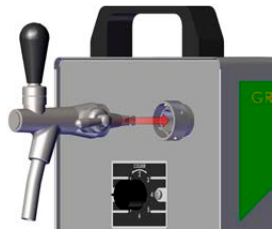
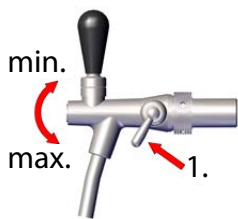

14.

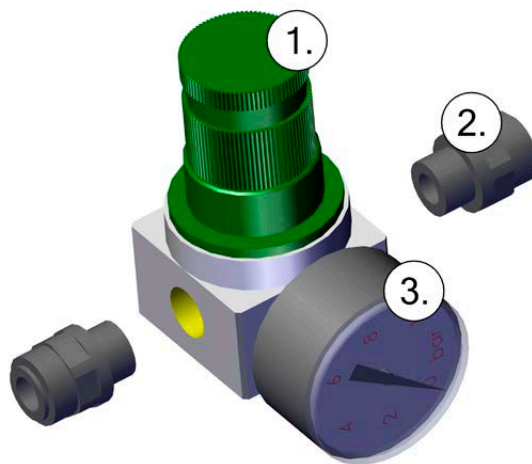

15.

15.1

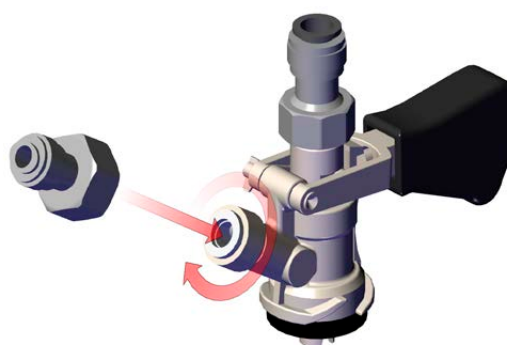
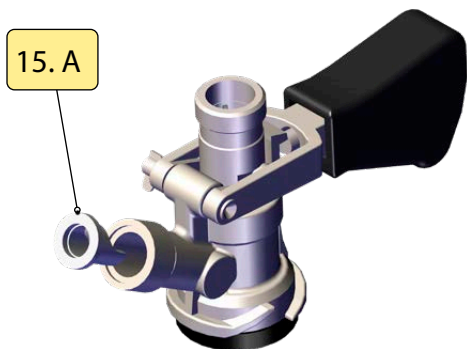
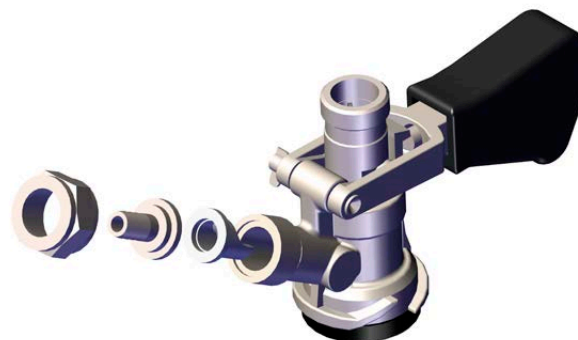
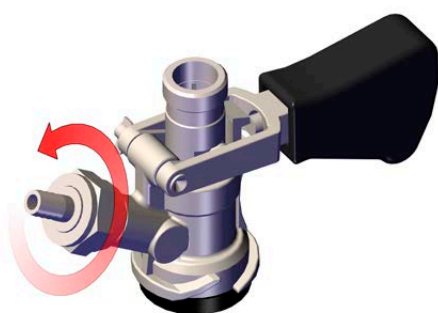
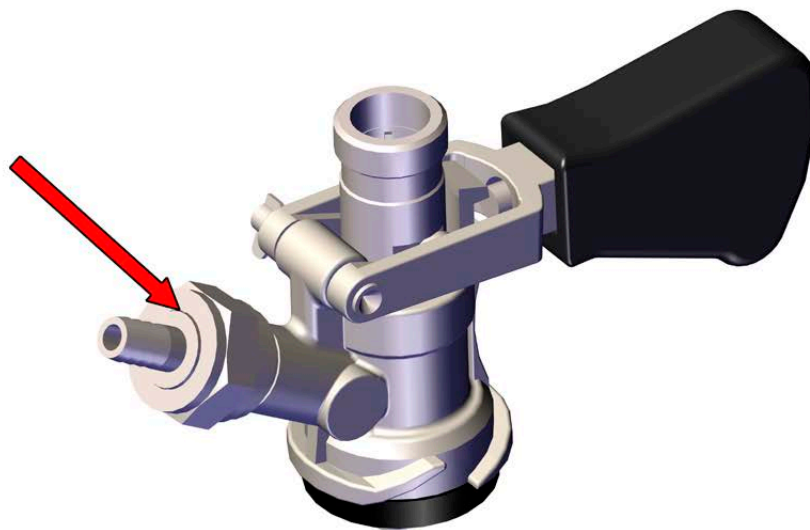

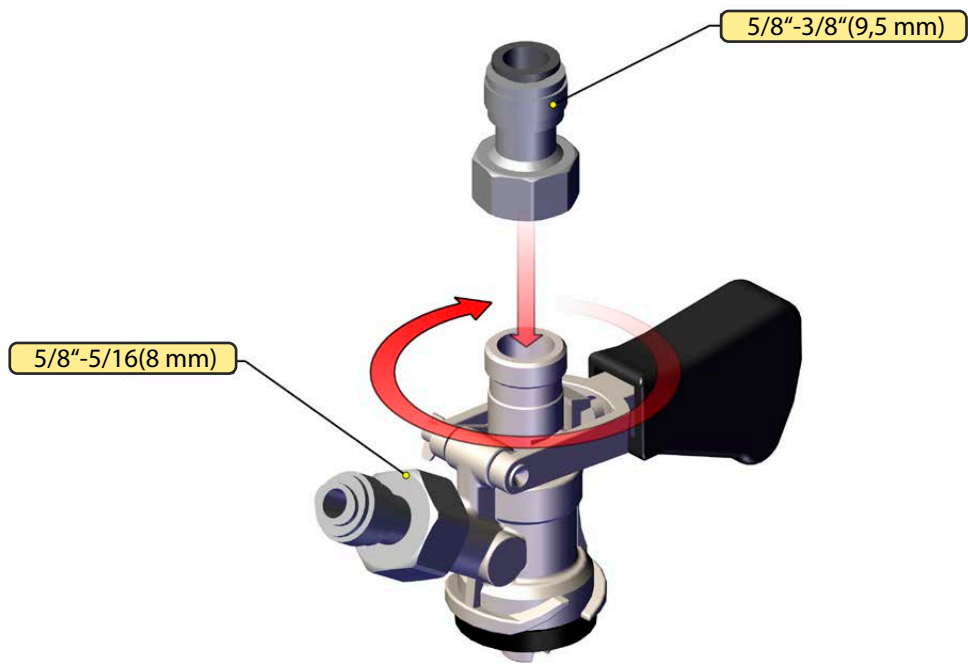

16.

16.1



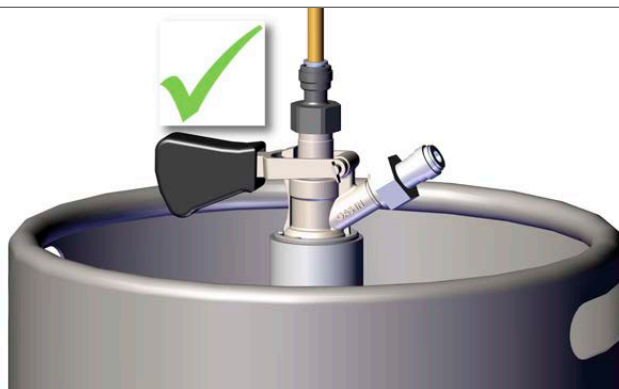
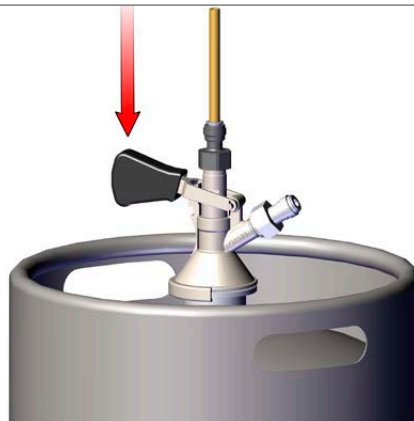

**16.2**

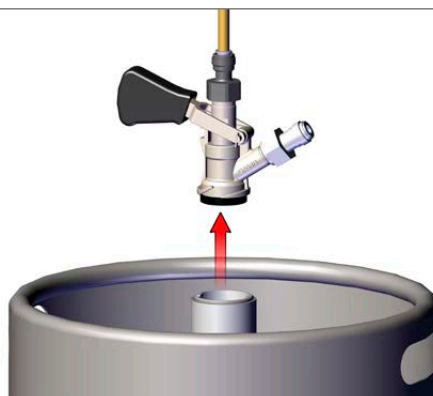
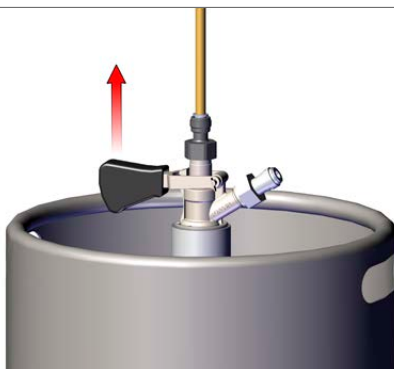

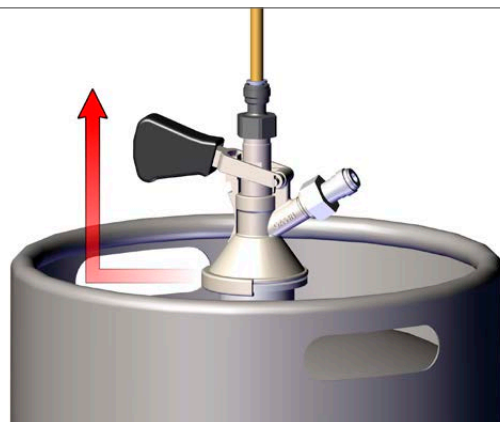
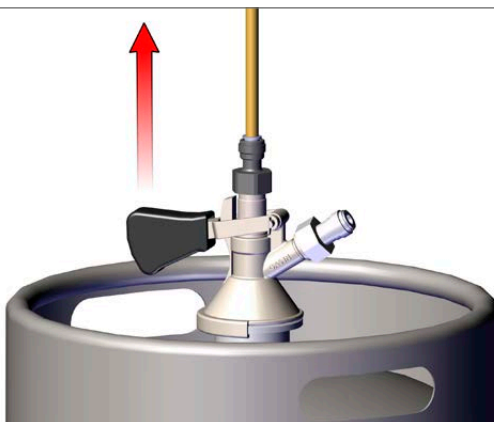
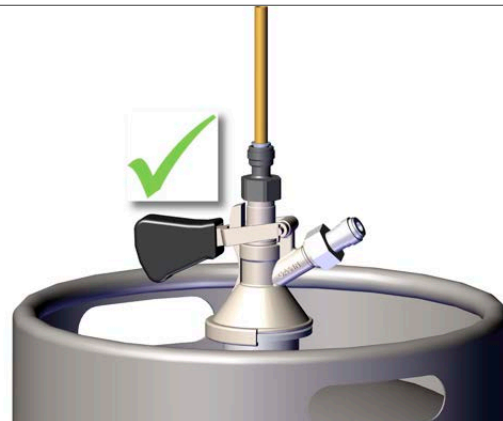
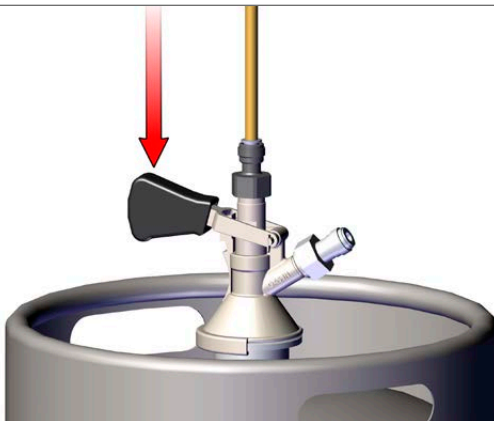
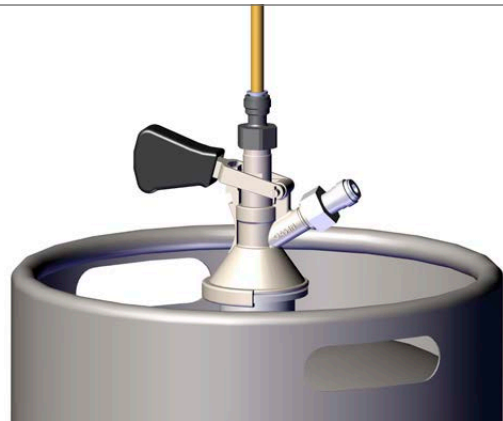
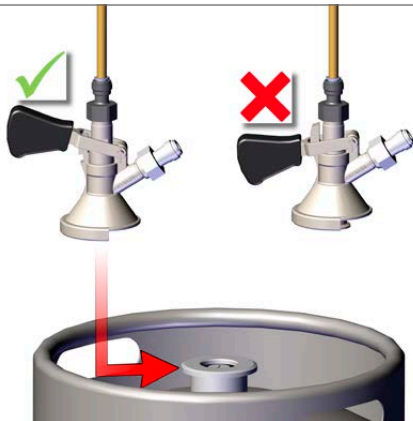
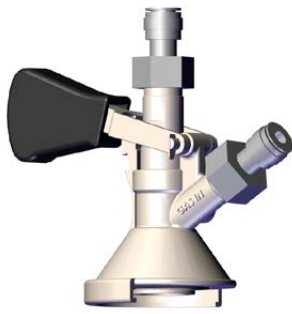

21.

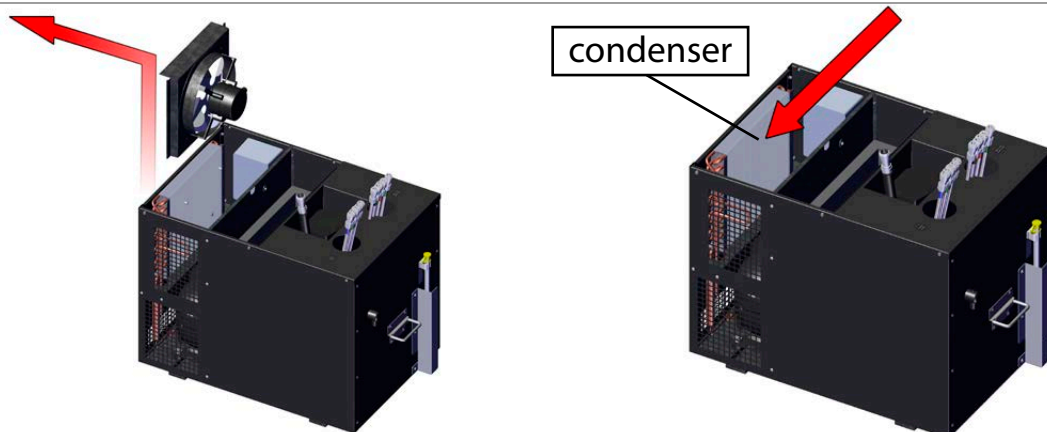
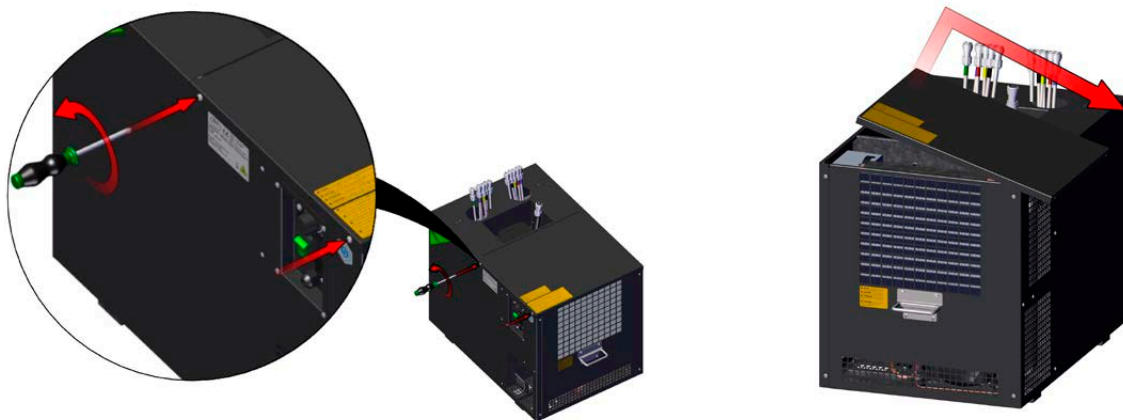

182

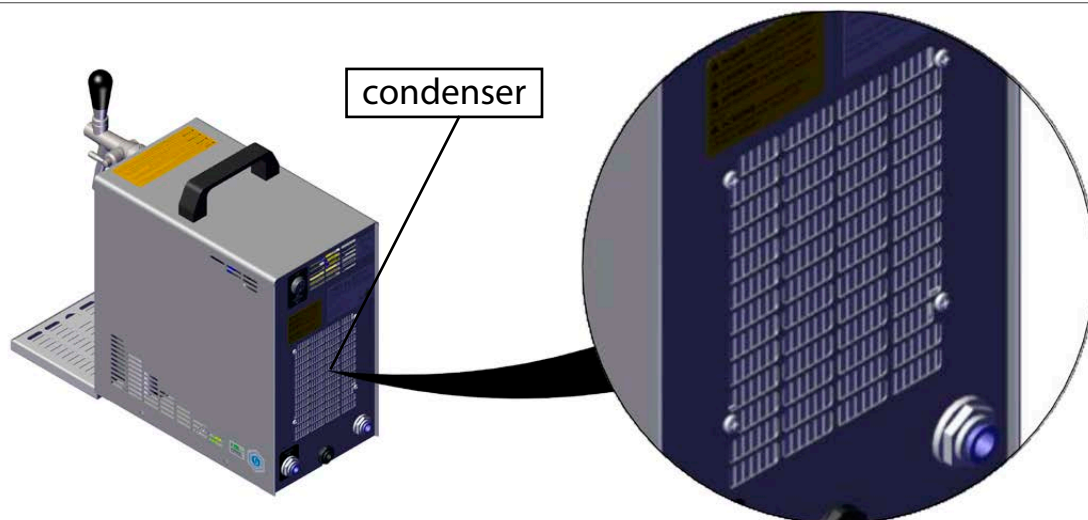

22.

