

Návod k montáži stojanu / Instructions for assembly LINDR T GRAND



Návod na montáž Výčepního stojanu Lindr T GRAND

1. Vyjměte nohu stojanu č.1 z balení a připravte na desku stolu. Vyberte správné umístění stojanu, tak aby špičky výčepních kohoutů směřovaly do 1/3 odkapní misky od stojanu viz **nákres**.
2. Vyvrtejte do desky stolu 4 otvory o \varnothing 10mm pro montážní šrouby, které budou umístěny v každém z rohů základny nohy, dále pak otvor o \varnothing 48-80mm pro zapojení nápojového vedení, který bude mít střed v průsečíku otvorů pro šrouby viz **šablona**.
3. Nohu stojanu připevněte k výčepní desce protažením šroubů č.20 vyvrtanými otvory, ze spodů výčepní desky nasuňte na šrouby podložky č.21 a zajistěte maticemi č.22.
4. Na nohu stojanu nasadte vlastní tělo stojanu č.3 a pootočením zajistěte.
5. Na šroubení krajních kohoutů nasadte distanční kroužky č.11 a na středový kohout distanční kroužek č.11 a distanční trubku č.10.
6. Do otvorů v těle stojanu umístěte výčepní kohouty a zajistěte pomocí spojovacího materiálu.
7. **Protáhněte stojanem kabely pro osvětlení, zapojení viz el. schéma.**
8. **Na držák reklamy č. 12 (15) nasuňte trubku reklamy č.13 (16) a lehce zajistěte pomocí stavěcích šroubů (červíků) a takto sestavené přišroubujte pomocí šroubů na tělo stojanu č.3.**
9. **Zapojte napájecí trafo do el. sítě, na taplité č.14(17) připojte konektor (pokud nebude svítit, konektor otočte), zasuněte taplité č.14(17) do trubky reklamy č.13 (16) a dotáhněte zlehka stavěcí šrouby (červíky).**
10. Zapojte nápojové vedení.
11. Umístěte do výřezů boční reklamu č.9.
12. Přišroubujte spojky č.7 zajistěte šrouby č. 18 a 1 ks spojky nohy č.4 a zajistěte šrouby č.19
13. Přišroubujte vrchní kryt č.8

Body 7-9 pouze pro verzi s osvětlením.

Montážní video:

<https://youtu.be/nzS6usQkHg0>



Instructions for assembly – Dispense Tower Lindr T GRAND

1. Remove the leg of stand No.1 from the box and prepare on the desk. Choose the correct location for the tower so that the tip of the taps are directed to the 1/3 of drip tray from the tower, **as shown on the drawing.**
2. Drill 4 holes to the table top with a diameter of 10 mm for mounting bolts, which will be located at each corner of the leg's base, then drill another hole with diameter 48-80 mm for connecting the beverage line, **see template.**
3. Attach the leg of the stand to a bar desk by passing the screws No.20 through the drilled holes. From the bottom of the bar desk slide the washers No.21 onto the screws and lock with nuts No.22.
4. Fit the body of the stand No.3 onto the leg of the stand and twist to secure.
5. Attach the spacers No.11 on the outer fitting of taps, for the central tap put a ring spacer No.11 and No.10.
6. Place the taps into the holes in the body of the tower and secure with fasteners.
7. **Pull the cables for lighting through the tower, see. diagram.**
8. **Slide the stainless steel ring No.13 (16) onto the advertising holder no. 12 (15) and lightly secure with set screws and thus assembled with the screws on the body stand No.3.**
9. **Plug the power transformer into electrical network, taplite No.14 (17), connect (if it is not lit, turn the connector), insert the taplite No.14 (17) into the advertising tube No.13 (16) and lightly tighten the set screws.**
10. Connect the beverage line.
11. Place the side advertising No.9. into the cutouts.
12. Screw the couplings No.7, secure with screws No. 18 and 1 pc. of leg coupling No.4 and secure by the screws No.19.
13. Screw the top cover No.8

Points 7-9 only for version with lighting.

Assembly video:

<https://youtu.be/nzS6usQkHg0>



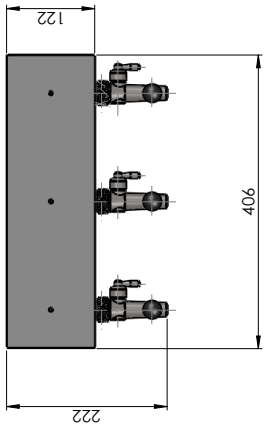
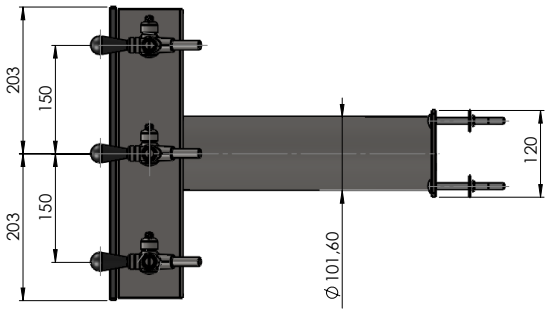
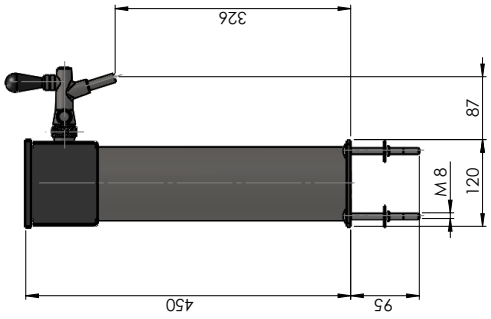

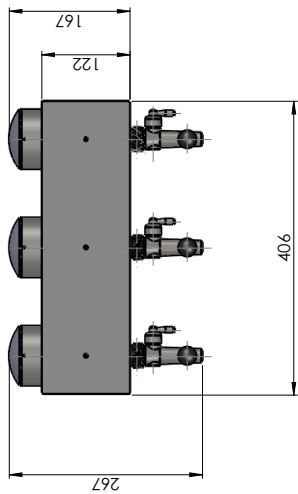
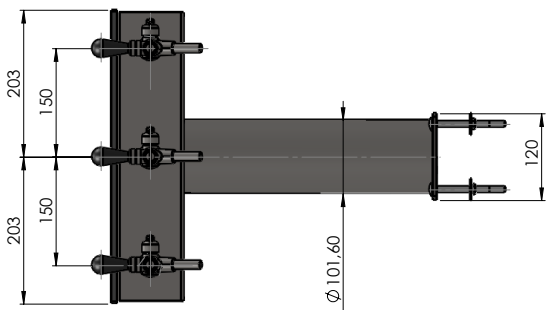
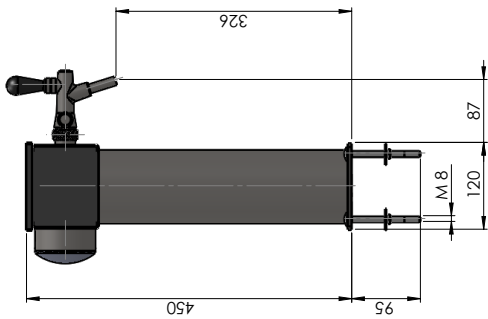

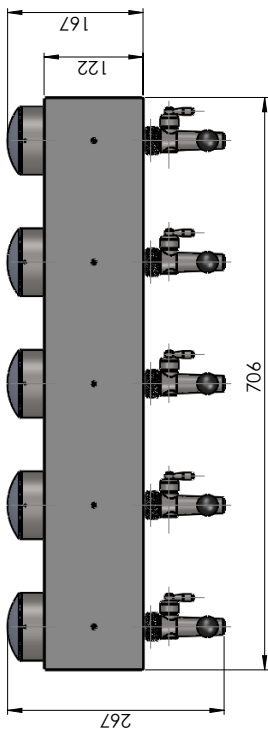
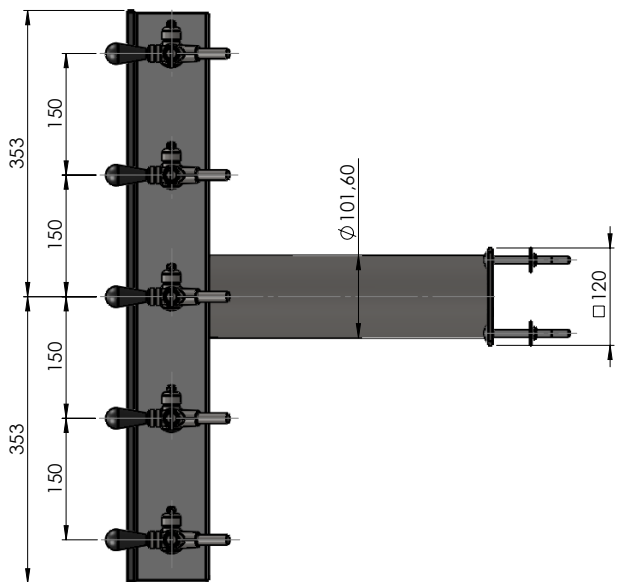
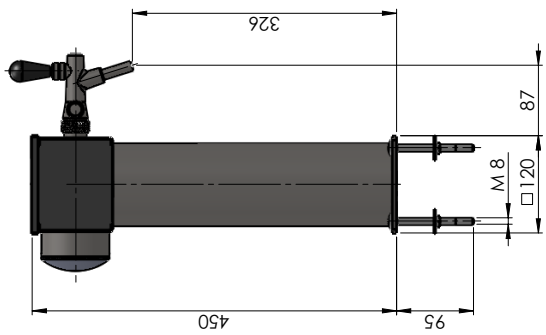

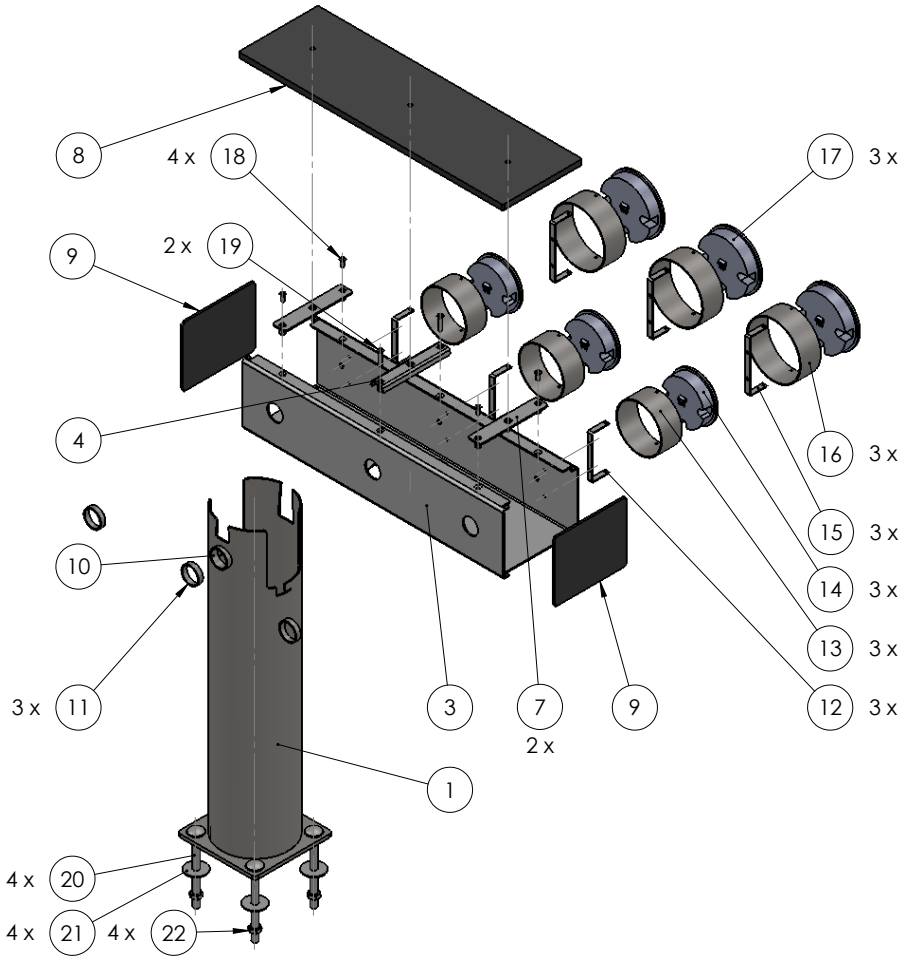

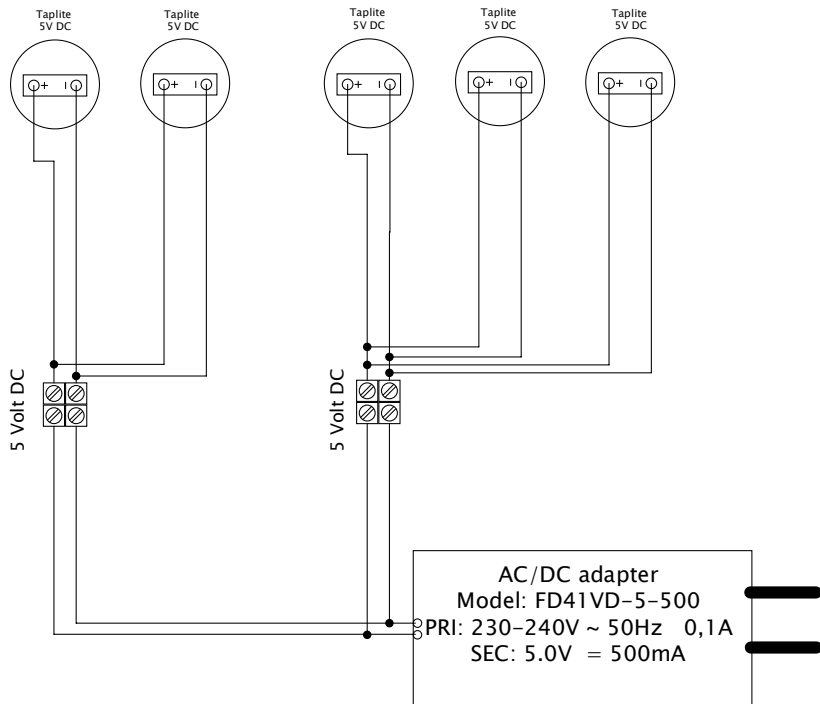



Oddělení konst02	Technický referent	Kreslil	Přezkoušel			
		Druh dokumentu	Status dokumentu Platný od datumu vydání	Změna —		
		Název, doplňující název	Č. dokumentu	LE0548	Měřítka	
		Zapojení osvětlení	Datum vydání	01.02.2017	Jazyk CZ	List 1/1

**UVNITŘ NÁVODU NAJDETE VLOŽENOU ŠABLONU
PRO VRTÁNÍ STOJANU GRAND
VE SKUTEČNÉ VELIKOSTI 1:1**

LINDR.CZ s.r.o.

Sadová 132, CZ 503 15 Nechanice, Czech Republic

Tel.: +420 495 447 239, Fax.: +420 495 425 085, E-mail: info@lindr.cz

www.lindr.cz www.lindr.eu