



CZECH UP YOUR BEER
COOLING AND DISPENSING SYSTEMS

NÁVOD K POUŽITÍ

PRŮTOKOVÉ KONTAKTNÍ CHLAZENÍ LINDR

ČESKY

Number 009-2020 REV00

Valid 2020-03-09



KONTAKT 300/K TWIN POWER GREEN LINE

KONTAKT 300 TWIN POWER GREEN LINE

LINDR.CZ s.p.o.
CHLADICÍ A VÝČEPNÍ TECHNIKA

DŮLEŽITÉ

Tato příručka obsahuje pokyny pro instalaci, používání a obsluhu zařízení. Tato příručka je nedílnou součástí stroje. Musí být uložena u zařízení po celou dobu životnosti a poskytnuta uživateli, kdykoli je zařízení instalováno, přemístěno, používáno nebo udržováno.

Před instalací a používáním zařízení si pečlivě přečtěte tuto příručku, obsahuje důležité informace, aby bylo zajištěno, že jsou všechny činnosti prováděny řádným a bezpečným způsobem.

Původní návod.

LINDR.CZ s.r.o.

Sadová 132
503 15 Nechanice, Czech Republic

mob.: + 420 775 715 494

tel. : +420 495 447 239

e-mail: info@lindr.cz

web: www.lindr.cz, www.lindr.eu

SYMBOLY A ZNAČKY POUŽÍVANÉ V NÁVODU K POUŽITÍ:



POZOR:

Nedodržení pokynů může být příčinou úrazu, nebo poškození přístroje.



NEBEZPEČÍ:

Nebezpečí úrazu elektrickým proudem.



POZNÁMKA:

Tento symbol značí informace a doporučené rady pro uživatele.



POZOR:

Chladicí systém obsahuje hořlavé chladivo R290 (propan)!





Obsah:

1.	Úvod	4
2.	Popis chladicího zařízení	4
3.	Výrobní štítek	4
4.	Všeobecné instrukce, opatření a bezpečnostní pokyny	4
5.	Instalace a umístění	5
6.	Elektrická přípojka	6
7.	Testování	6
8.	Záruka	6
9.	Popis chladicího zařízení	6
10.	Montáž výčepního kohoutu	8
11.	Sestrojení naražeče	8
12.	Připojení nápoje a tlakování	10
13.	Označení vstupů a výstupů	12
14.	Vestavěný vzduchový kompresor	13
15.	Jak pracovat s rychlospojkami	13
16.	Umístění termostatu	14
17.	Teplota a seřízení	14
18.	Naražení a odražení sudu	15
19.	Uvedení do provozu	17
20.	Údržba	18
21.	Kontrola před každým použitím	18
22.	Periodické kontroly	18
23.	Ochrana životního prostředí	18
24.	Čištění kondenzátoru	19
25.	Sanitace vodou	19
26.	Výměna světelné reklamy	20
27.	Tabulka závad	22
28.	Náhradní díly	23
29.	Technická data	23

1. ÚVOD:

Děkujeme Vám, že jste se rozhodli zakoupit produkt LINDR.

2. POPIS CHLADICÍHO ZAŘÍZENÍ:

Výčepní zařízení s vestavěným kompresorem je určeno k profesionálnímu chlazení nápojů, stáčení a podávání kvalitně vychlazeného piva a nápojů.

Výčepní zařízení tvoří špičku mezi profesionálními stolními chladiči.

Moderní kompresorová chladičí jednotka Lindr využívá vstupní energii k přímému převodu na chlad a tím zaručuje minimální energetickou náročnost a výborně vychlazené pivo.

Termoblok s vysokou energetickou kapacitou je připraven k výdeji dobře vychlazeného piva již během 5 - 10 min. po zapnutí přístroje. Pokud je termostat v poloze max., termoblok dokáže akumulovat velké množství energie, které lze využít při výdeji kvalitně vychlazených piv v řadě za sebou. Doba potřebná k energetické akumulaci je cca 10 minut. Chladičí technologie Lindr je o 45% výkonnější než její elektrický příkon. Kompletní konstrukce i šnek jsou zhotoveny z nerezové oceli. Použité materiály splňují nejvyšší požadavky hygienických norem a jsou zárukou dlouhé životnosti tohoto pivního chladiče.

3. VÝROBNÍ ŠTÍTEK:



4. VŠEOBECNÉ INSTRUKCE, OPATŘENÍ A BEZPEČNOSTNÍ POKYNY:

Při použití dbejte na dodržování základních bezpečnostních pokynů daných výrobcem takového zařízení. Chladičí zařízení je určeno pro průtokové chlazení nápojů. Jakékoliv jiné použití je pokládáno za nepřípustné, a tedy nebezpečné. Dodavatel neručí za škody způsobené nesprávným používáním.

ZAŘÍZENÍ NEPOUŽÍVEJTE K JINÝM ÚČELŮM, NEŽ JE URČENO VÝROBCEM!

Všeobecná bezpečnostní pravidla. Dodržujte tyto následující bezpečnostní pokyny.

Dodavatel neručí za škody způsobené činností prováděnou na tomto zařízení bez dodržování následujících instrukcí!

⚠ POZOR: Tento spotřebič mohou používat děti ve věku 15 let a starší a osoby se sníženými fyzickými, smyslovými nebo mentálními schopnostmi nebo nedostatkem zkušeností a znalostí, pokud jsou pod dozorem, nebo byly poučeny o používání spotřebiče bezpečným způsobem a rozumí případným nebezpečím.

⚠ POZOR: Děti si nesmějí se spotřebičem hrát. Uložte veškerý obalový materiál mimo dosah dětí (*obsahuje igelitový obal - možné udušení dítěte*).

⚠ POZOR: Čištění a údržbu spotřebiče prováděnou uživatelem nesmějí provádět děti bez dozoru.

⚠ POZOR: Před připojením hlavního elektrického přívodu zkontrolujte, zda napětí a kmitočet odpovídá údajům uvedeným na zařízení.

⚠ POZOR: Vždy se ujistěte, že zásuvka elektrického proudu, do které chladič připojujete, odpovídá specifikaci na výrobním štítku (napětí, frekvence, příkon).

⚠ POZOR: Před jakýmkoli zásahem do zařízení, např. čištěním a údržbou přístroje, VŽDY odpojte přístroj od přívodu elektrické energie: termostat uveďte do polohy „O“ a vytáhněte zástrčku.

⚠ POZOR: Nikdy nevkládejte nářadí nebo jiné předměty do vrtule ventilátoru.

⚠ POZOR: Nikdy se nedotýkejte elektrických částí mokřýma nebo vlhkýma rukama.

⚠ POZOR: Pro zajištění výkonu chladicí jednotky nikdy neblokuje přívod vzduchu.

⚠ POZOR: Při sanitování nesmí být teplota vody vyšší než 25 °C!

⚠ POZOR: Vždy se ujistěte, zda je zásuvka elektrického proudu, do které budete chladíč připojovat, volně přístupná, aby se v případě nutnosti zástrčka dala ihned vytáhnout.

⚠ POZOR: Při vytahování zástrčky ze zásuvky uchopte zástrčku a vytáhněte. V žádném případě netahejte za přívodní kabel, hrozí poškození.

⚠ POZOR: Pro úplné vypnutí zařízení vytáhněte zástrčku ze zásuvky elektrické energie.

⚠ POZOR: V případě poškození elektrické instalace výrobku musí být přivolán vyškolený servisní technik. V žádném případě neopravujte sami.

⚠ POZOR: Chladicí systém obsahuje hořlavé chladivo R290 (propan)!



⚠ POZOR: Mimořádná údržba a servis chladicího systému musí být prováděn vyškolenými, pověřenými technikami, kteří jsou obeznámeni s chladicími a elektrickými systémy. Pro servis chladíčů s chladivem R290 musejí být technici speciálně vyškoleni a kvalifikováni pro manipulaci s hořlavými látkami. Dodržujte základní právní předpisy a bezpečnostní opatření týkající se servisu a oprav!

⚠ POZOR: Nepoužívejte otevřený plamen a potenciální zdroj jisker v blízkosti chladíče s použitým chladivem **R290!**

⚠ POZOR: Po vybalení chladíč umístěte tak, aby teplo vytvářené chladicí jednotkou mohlo být dostatečně odvětrávané.

⚠ POZOR: Na chladíč se nesmí pokládat předměty, které by zabránily cirkulaci vzduchu.

5. INSTALACE A UMÍSTĚNÍ:

Chlazení postavte na pevnou podložku do vodorovné polohy (maximální povolený sklon 2 stupně). Kolem zařízení je nutná volná cirkulace vzduchu.

- Zajistěte dostatečně volný prostor pro cirkulaci vzduch a odvod tepla.
- Zajistěte dostatečné množství čerstvého vzduchu.
- Zařízení nesmí být umístěno v uzavřeném prostoru.
- Zařízení nesmí být umístěno v blízkosti zdrojů tepla, nebo vystaveno přímému slunečnímu záření.

Minimální vzdálenost větracích otvorů od překážky, která brání cirkulaci vzduchu, musí být 30 cm. V místě, kde nejsou žádné větrací otvory je minimální vzdálenost 7 cm. Zařízení používejte nejlépe v chladné a dobře větrané místnosti. Zařízení je určeno k používání při okolní teplotě min. 16 °C a max. 32 °C.

⚠ POZOR: Zařízení se NESMÍ používat ani skladovat při okolní teplotě nižší než 0°C. Zařízení je určeno pro používání v normálním prostředí, použití pouze pod střechou chráněné proti dešti a před slunečními paprsky. Klimatická třída N.

⚠ NEBEZPEČÍ: chraňte chladíč a elektrickou přípojku před deštěm a stříkající vodou!

⚠ POZOR: Chladíč v žádném případě nepokládejte na bok, a to ani při přepravě.

i POZNÁMKA: Pro správný chod a maximální výkon zařízení je důležité nezakrývat žádný z větracích otvorů a zajistit dostatečnou cirkulaci vzduchu.

6. ELEKTRICKÁ PŘÍPOJKA:

Zařízení připojte do elektrické přípojky dle specifikace na výrobním štítku daného zařízení. Elektroinstalace podléhá místním předpisům. Jestliže je napájecí přívod (kabel) poškozen, musí být nahrazen výrobcem, jeho servisním technikem nebo podobně kvalifikovanou osobou, aby se zabránilo vzniku nebezpečné situace.

⚠ NEBEZPEČÍ: Pokud je poškozený přívodní (kabel), zařízení nepoužívejte ani nezapínejte!

7. TESTOVÁNÍ:

Výrobek je dodáván tak, že je připraven k okamžitému použití.

8. ZÁRUKA:

Na zařízení je poskytnuta záruka dle obecných právních nařízení České republiky, nebo dle obchodní dohody. Během záruční doby zdarma odstraníme vzniklé vady výrobku,

které nebyly způsobeny nadměrným opotřebením, nevhodným zacházením, manipulací, nevhodným uskladněním, nebo použitím výrobku v rozporu s návodem a jeho konstrukcí určenou pro daný účel výrobcem. Materiály vyměněné během záruky jsou naším majetkem. O oprávněnosti záruky vždy rozhoduje autorizovaný servis. Záruka poskytnutá prodejcem mimo území České republiky se řídí dohodou mezi prodejcem a kupujícím v jejich vzájemném vztahu, která není přímým vztahem k výrobcí. Kupujícímu tímto nevzniká nárok na uplatnění záruky u výrobce. Doprava, nebo jiné náklady nejsou předmětem záruky.

UPOZORNĚNÍ:

Elektrické zařízení a spotřebiče se musí revidovat - kontrolovat v termínu dle platné legislativy státu, kde je zařízení provozováno. Revize elektroinstalace může provádět pouze osoba s platným oprávněním pro tuto činnost. Servis, náhradní díly a kontroly provádí výrobce, nebo autorizovaný servis.

9. POPIS CHLADICÍHO ZAŘÍZENÍ:

1. Manometr (POUZE U MODELU KONTAKT 300/K)	10. Vypínač osvětlení reklamy
2. Regulace tlaku (POUZE U MODELU KONTAKT 300/K)	11. Vypínač vzduchového kompresoru (POUZE U MODELU KONTAKT 300/K)
3. Výstup vzduchu - vnější závit G5/8"	12. Hlavní vypínač
4. Vstup nápoje 2 - vnější závit G 5/8"	13. Termostat
5. Vstup nápoje 1 - vnější závit G 5/8"	14. Výstup nápoje 2 - Vnitřní závit G5/8"
6. Madlo	15. Reklama
7. Kondenzátor	16. Kondenzátor
8. Přívodní kabel	17. Madlo
9. Výstup nápoje 1 - Vnitřní závit G5/8"	18. Ventilátory

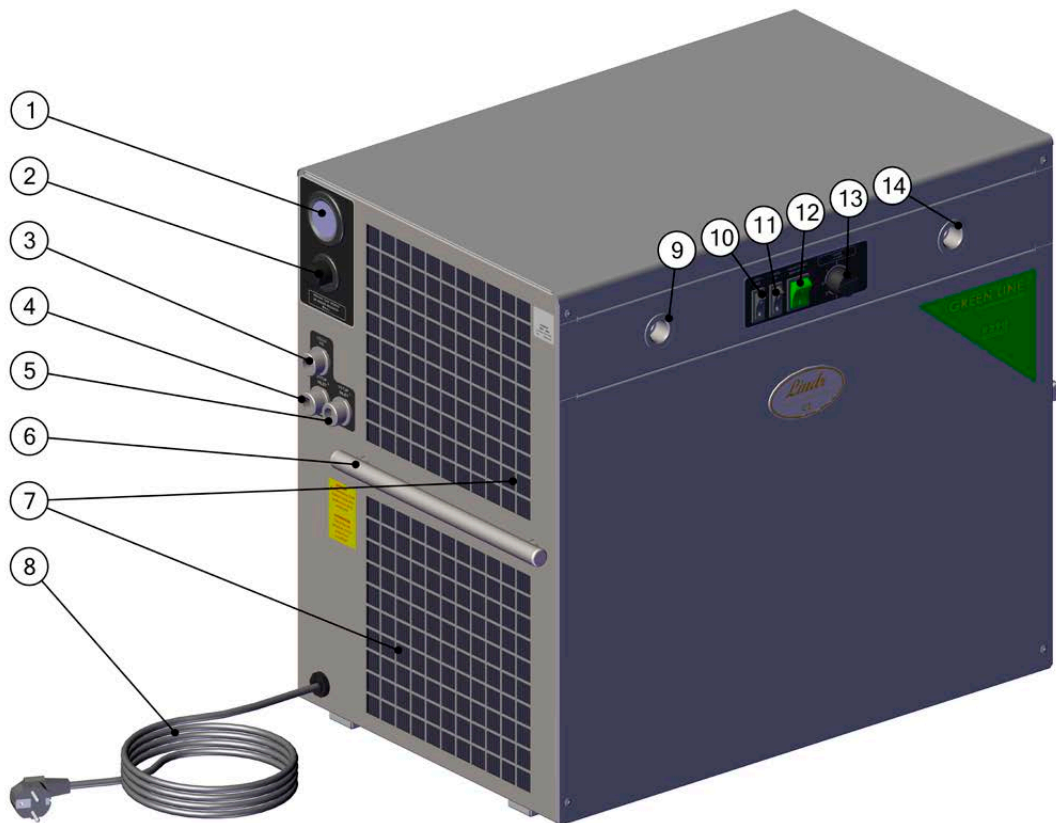

10. MONTÁŽ VÝČEPNÍHO KOHOUTU:

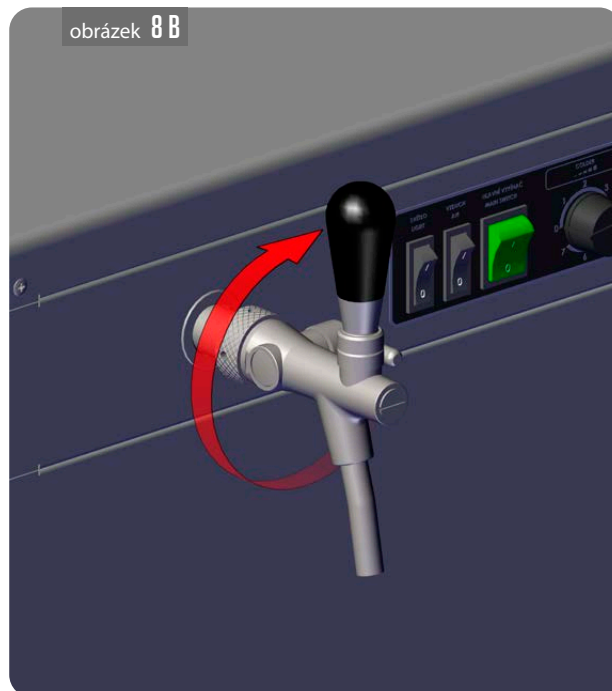
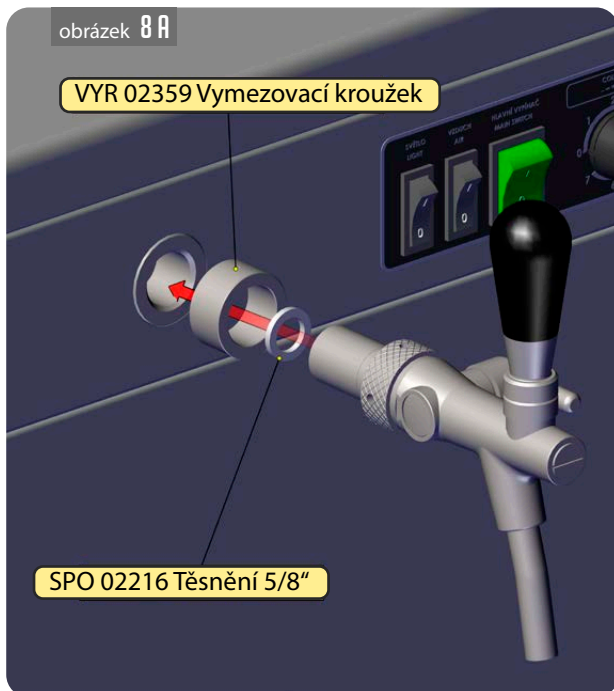

i **POZNÁMKA:** Výčepní kohout není součástí zařízení.

8

11. SESTROJENÍ NARAŽEČE:

11.1 Vývod pro tlakování sudu:

Varianta zapojení s vývodkou, hadice se nasazuje na vývodku a fixuje sponou.

obrázek 8 C

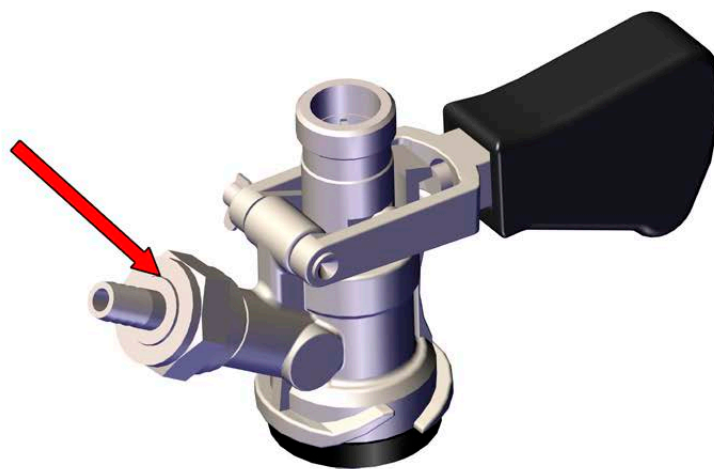

obrázek 9A

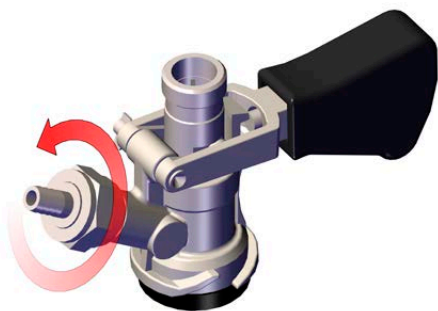

obrázek 9B



obrázek 9C

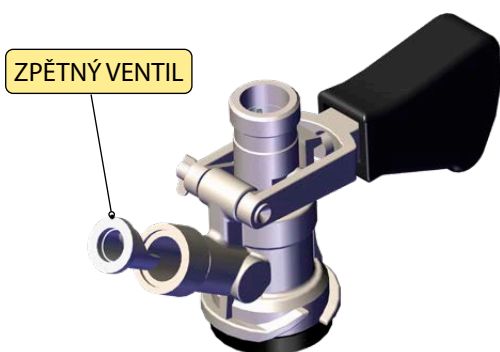

obrázek 9D

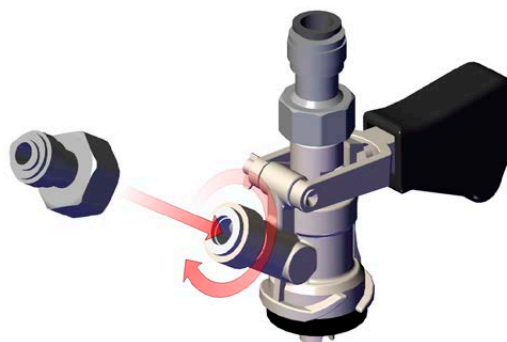

⚠ POZOR: Než našroubujete rychlospojku na závit 5/8", ujistěte se, že na naražeci (vstup vzduchu tlačného média) je vložen retní ventil (zpětný ventil).

11.2 Vývod pro nápoj:

Na naražec našroubujte rychlospojku F 5/8" x 1/2" (12,7mm).

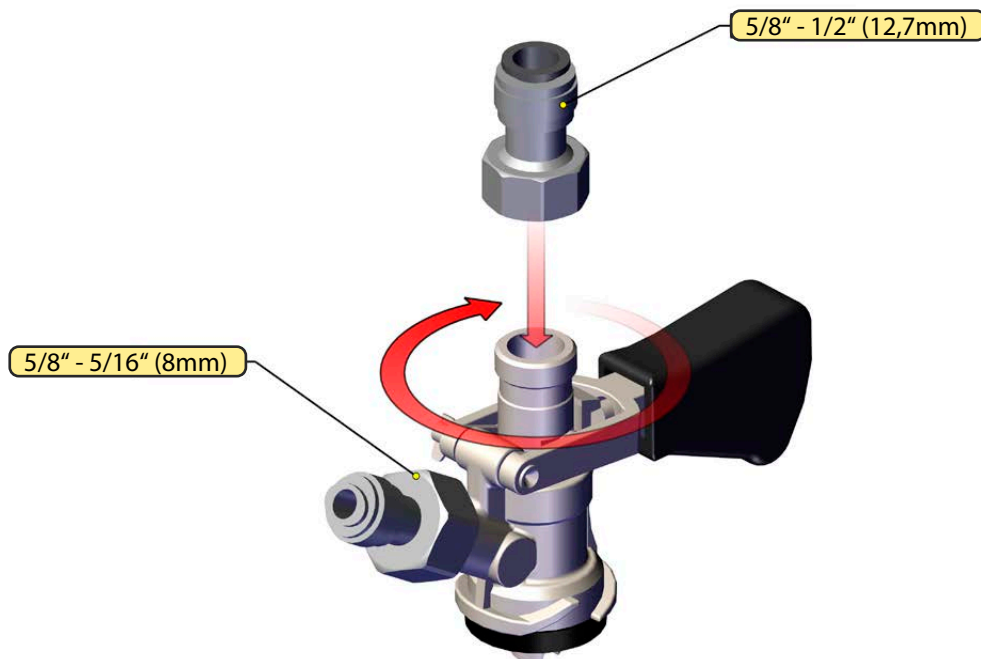

12. PŘIPOJENÍ NÁPOJE A TLAKOVÁNÍ:

1. Chladicí zařízení propojte s naražečem pomocí nápojové hadice do šroubení umístěného na levé straně chladiče označené **VSTUP**.

2. Chladicí zařízení propojte s naražečem pomocí vzduchové hadice do šroubení umístěného na levé straně chladiče označené **VZDUCH**.

Doporučené příslušenství:

SPO 00362 JG F5/8x8mm

HAD 01940 Hadice 5/16" (6x8mm)

SPO 00361 JG F5-8x12,7mm

HAD 01865 Hadice 1/2" (9,5x12,7mm)

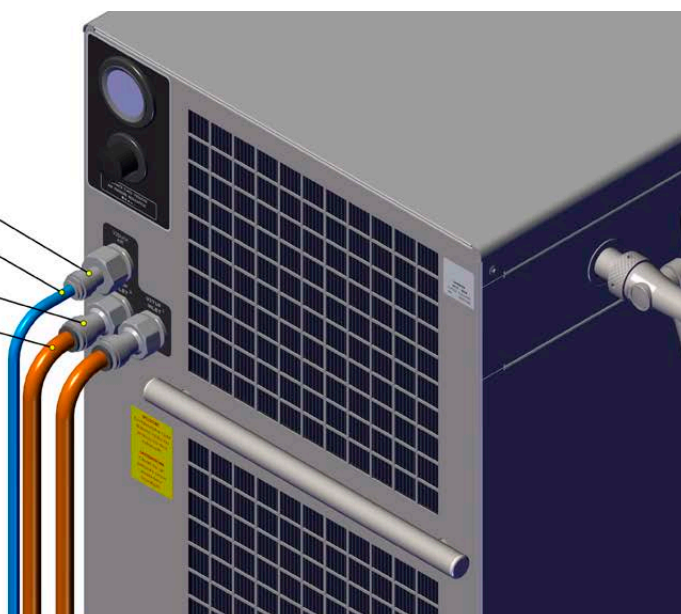

obrázek 10 A

10

Nápojovou hadici 1/2" vedoucí z chladicího zařízení zasuňte do rychlospojky 5/8" - 1/2" (12,7mm) (výstup nápoje na naražeči).

Vzduchovou hadici 5/16" vedoucí z chladicího zařízení zasuňte do rychlospojky 5/8" - 5/16" (8mm) (vstup vzduchu na naražeči).

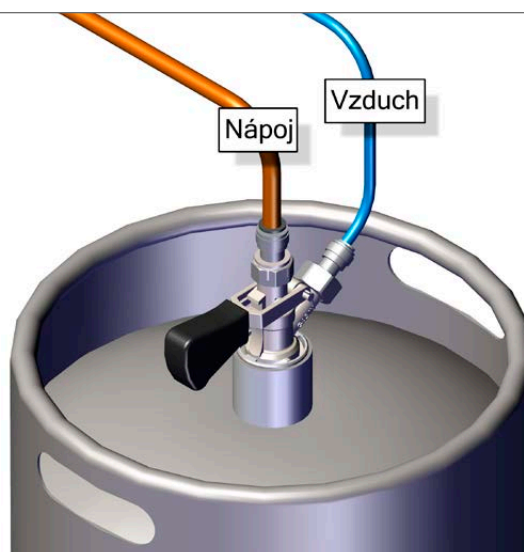

obrázek 10 B

SPO 01365 DM Y 8mm, ATWD 0808M černá

Pro zapojení vzduchu do dvou sudů použijte rozbočku Y 5/16" (8mm).

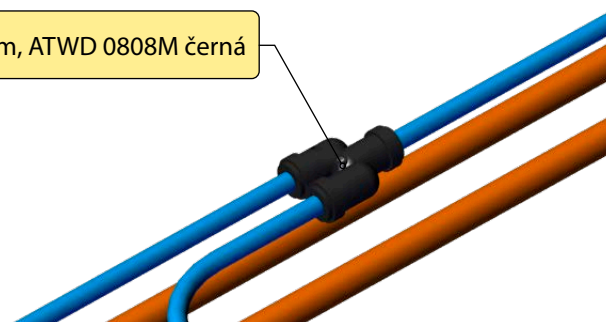

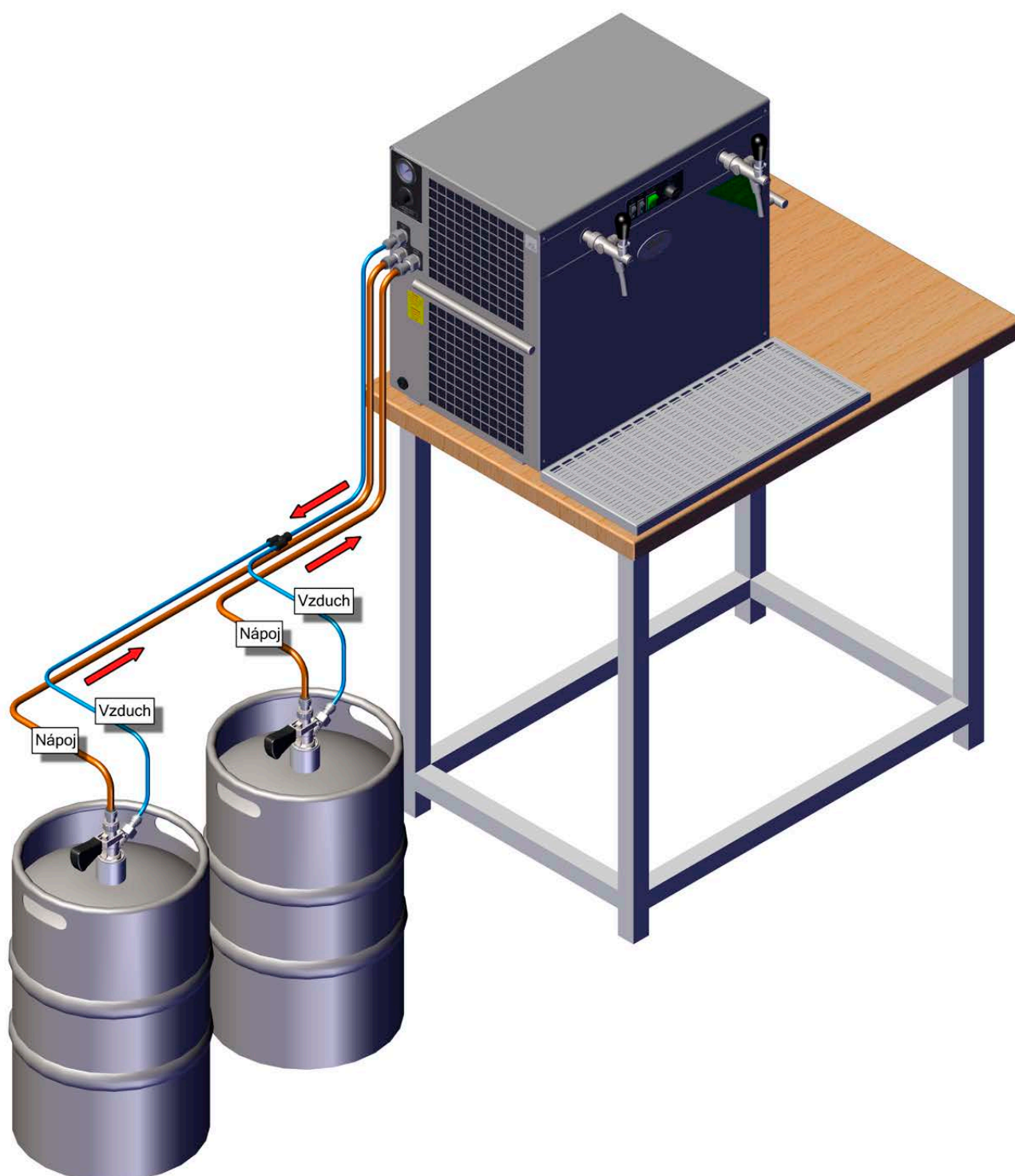

i POZNÁMKA: Na obrázku je znázorněn modelový příklad zapojení, další možnosti zapojení konzultujte s odbornou firmou, nebo s výrobcem.

13. OZNAČENÍ VSTUPŮ A VÝSTUPŮ:

obrázek 12 A



obrázek 12 B

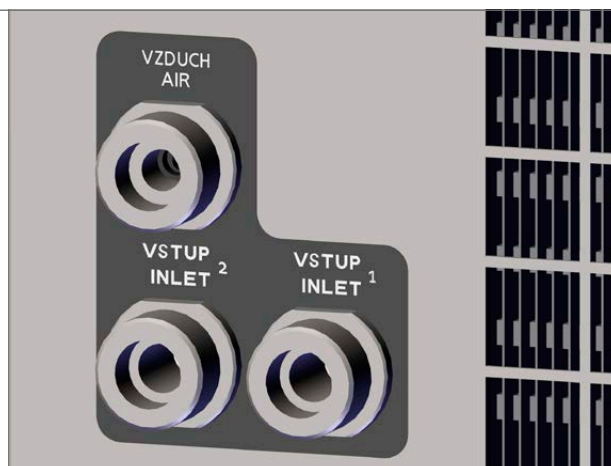

12

obrázek 12 C

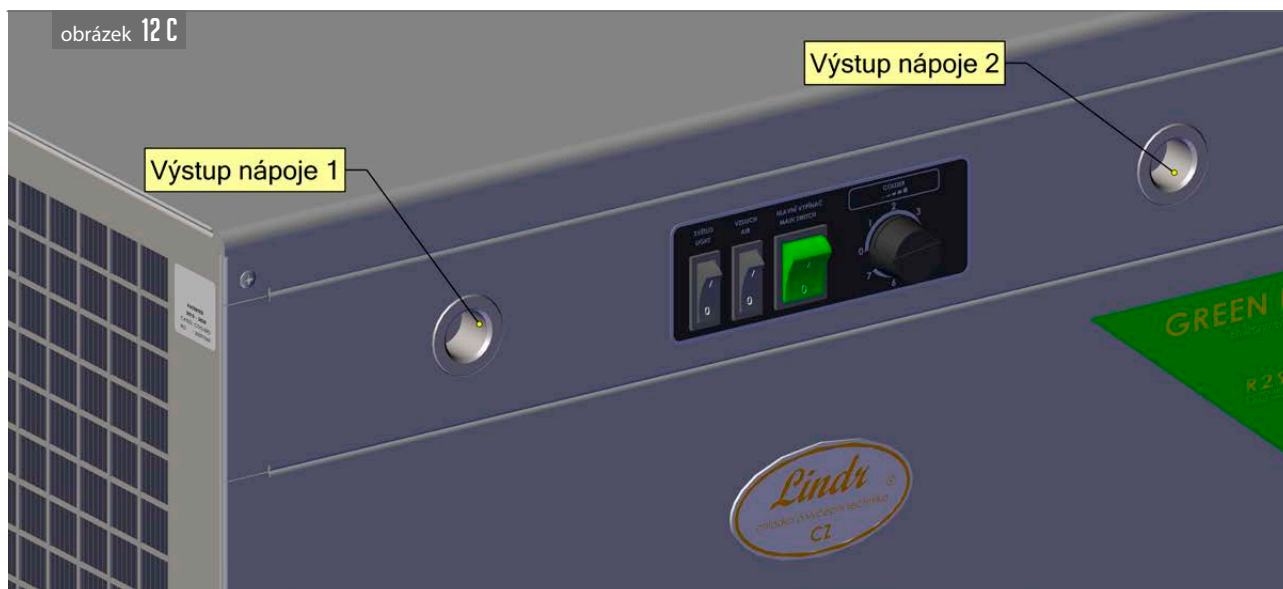

14. VESTAVĚNÝ VZDUCHOVÝ KOMPRESOR:

obrázek 13 A

(POUZE U MODELU KONTAKT 300/K) Vzduchový kompresor je vestavěn v chladicím zařízení. Kompresor lze samostatně vypnout vypínačem. Tlak vzduchu je řízen automaticky. Nastavení výstupního tlaku lze provést otočným regulátorem v rozsahu 1 - 4 Bar. Výstup vzduchu z chladiče je zakončen rychlospojkou šroubením 5/8" a označen nápisem VZDUCH. Vzduchový kompresor je bezúdržbový, vybaven molekulovým filtrem nasávaného vzduchu.



15. JAK PRACOVAT S RYCHLOSPOJKAMI:

15.1 Montáž rychlospojek:

obrázek 13 B

Uchopte rychlospojku a zasuňte hadici směrem do těla rychlospojky až na doraz (cca 20 mm). Hadice musí být rovně seříznutá, aby došlo k dokonalému spojení. V případě, že nejde hadice zasunout, je potřeba konec navlhčit.

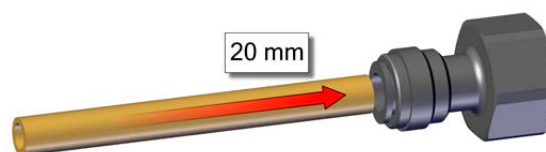

15.2 Demontáž rychlospojek:

obrázek 13 C

Podržte šedý kroužek směrem k tělu rychlospojky a hadici vytáhněte.

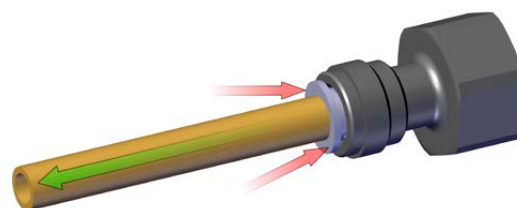

⚠ POZOR: Když nepřidržíte šedý kroužek a budete tahat za hadici, rychlospojka se ještě více zařízne do hadice.

⚠ POZOR: Při demontáži nesmějí být hadice pod tlakem.

16. UMÍSTĚNÍ TERMOSTATU:

obrázek 14 A

Mechanický termostat s číselnou stupnicí 1 – 7 umístěný na přední části chladiče.



17. TEPLOTA A SEŘÍZENÍ:

Teplota ochlazovaného nápoje je řízena mechanickým termostatem v rozmezí 2°C až 8°C. Na termostatu je číselná stupnice 1-7.

obrázek 14 B



0 = VYPNUTO

obrázek 14 C



Č.1 = MAX. TEPLOTA NÁPOJE 8°C

obrázek 14 D



Č.7 = MIN. TEPLOTA NÁPOJE 2°C

⚠ POZOR: Pokud používáte chladič na chlazení nealkoholických nápojů, nastavte kolečko termostatu maximálně na stupeň č. 5, jinak může dojít k zamrznutí nápoje ve vedení chladiče a poškození zařízení.

18. NARAŽENÍ A ODRAŽENÍ SUDU:

18.1 Naražení sudu:

Postup naražení BAJONETOVÉHO narážeče na sud:

⚠ POZOR: Před naražením sudu se ujistěte, že adaptér je čistý!

BAJONETOVÝ narážeč

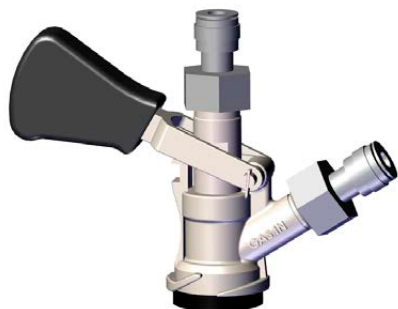

obrázek 15 A

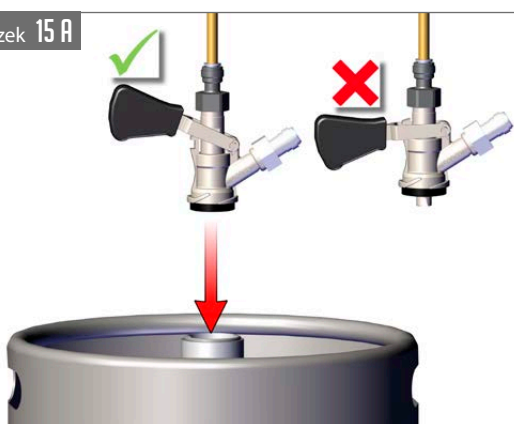

obrázek 15 B

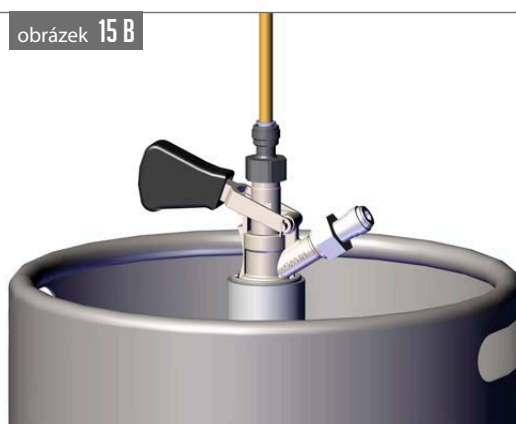

obrázek 15 C



obrázek 15 D

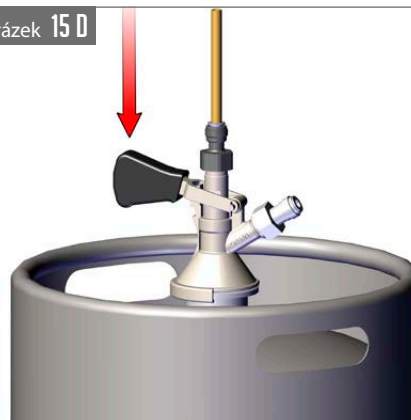

obrázek 15 E

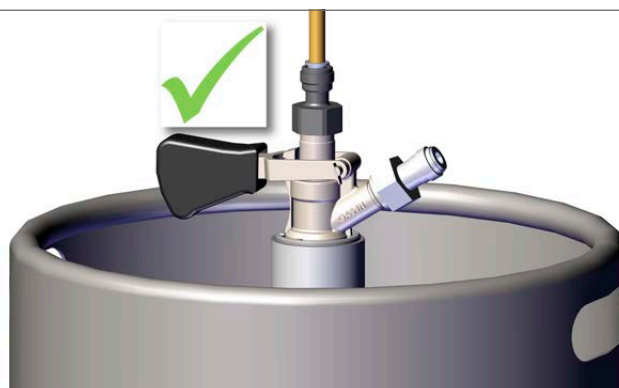

18.2 Odražení sudu:

Postup odražení BAJONETOVÉHO narážeče na sud:

obrázek 16 A

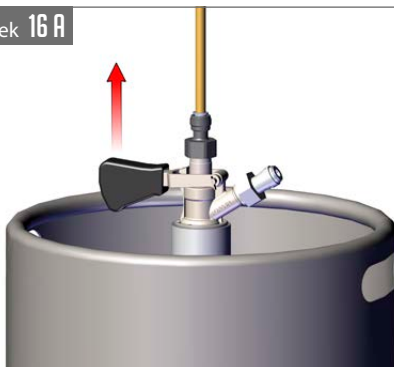

obrázek 16 B



obrázek 16 C

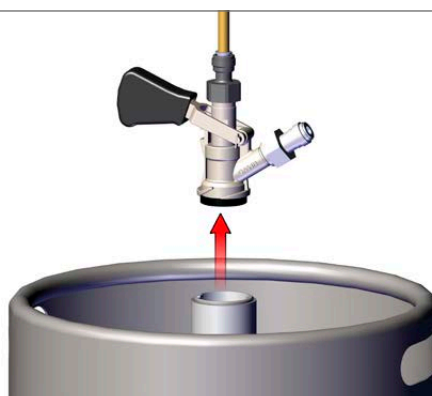

18.3 Narážení sudu:

Postup narážení PLOCHÉHO narážeče na sud:

16

⚠ POZOR: Před narážením sudu se ujistěte, že adaptér je čistý!

PLOCHÝ narážeč

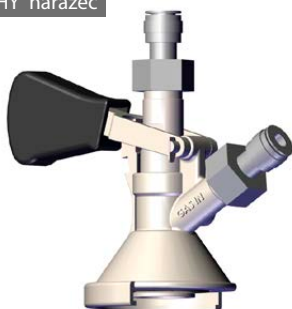

obrázek 16 D

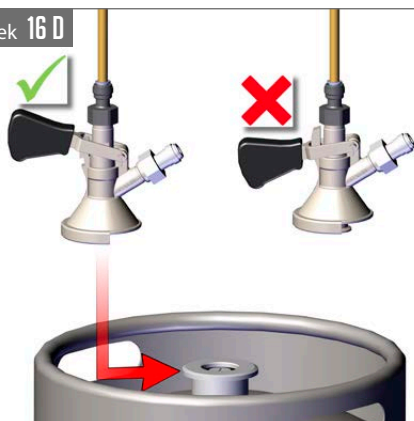

obrázek 16 E

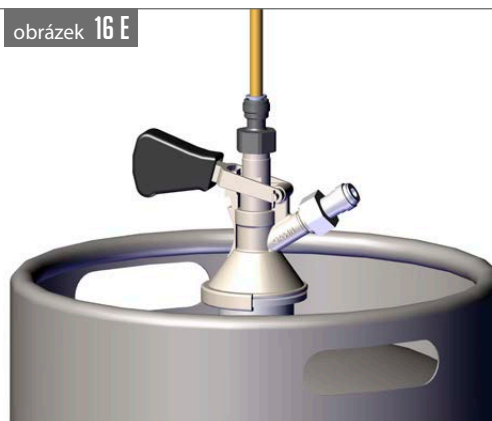

obrázek 17 A

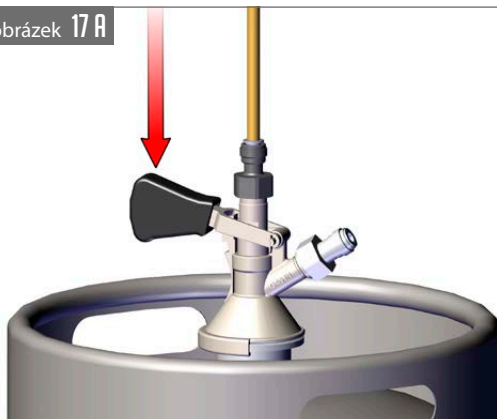

obrázek 17 B

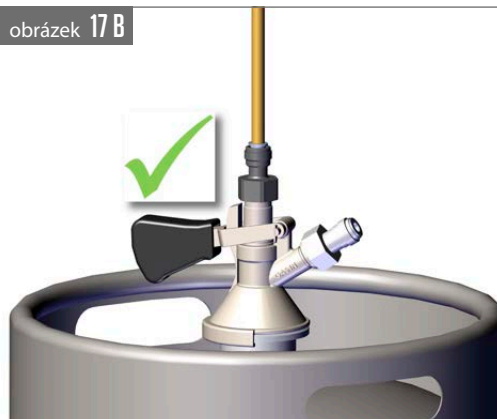

18.4 Odražení sudu:

Postup odražení PLOCHÉHO naražeče na sud:

obrázek 17 C

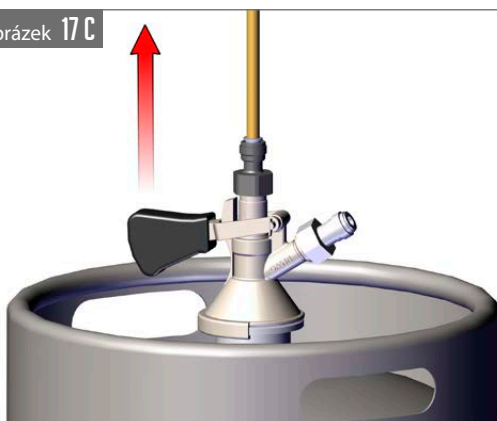

obrázek 17 D

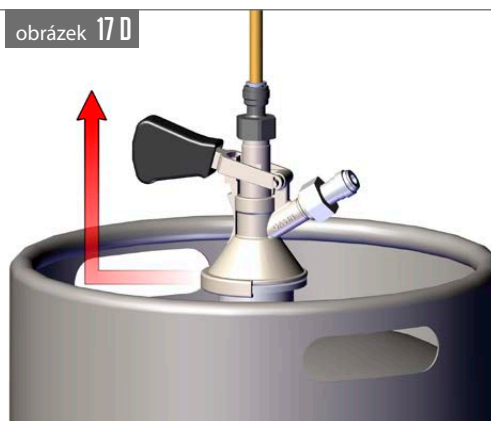

19. UVEDENÍ DO PROVOZU:

1. Propojte vzduchové vedení a pивní vedení dle bodu 12.
2. Nastavte termostat do polohy „0“.
3. Připojte chladič do elektrické sítě.
4. Naražte sud viz bod 18, naražení sudu.
5. Vypínačem zapněte vzduchový kompresor a natlakujte na požadovaný tlak 1.0-3.4 bar.
6. Zkontrolujte, zdali jsou všechny spoje dostatečně těsné.

⚠ POZOR: Pokud se objeví netěsnost, sud odražte viz bod 18, zařízení vypněte. Případnou netěsnost na vedení opravte. Pokud se netěsnost projeví uvnitř zařízení nebo si nevíte rady, kontaktujte servis.

7. Pomocí výčepního kohoutu odtočte nápoj a zkontrolujte, že v zařízení není voda.

⚠ POZOR: Pokud je v zařízení voda, nezapínejte na maximální chlazení. Může dojít k zamrznutí vedení nápoje a poškození zařízení.

8. Na termostatu nastavte požadovanou teplotu - viz bod 17.
9. Nyní probíhá chlazení nápoje, po nachlazení (cca 5-10 minut) můžete čepovat svůj první nápoj.

20. ÚDRŽBA:

Po každém použití nápojové vedení chladiče propláchněte tlakem vody (viz Sanitace vodou). Pro snadnější propláchnutí použijte sanitální adaptér dle druhu vašeho naražeče (není standardní příslušenství). Jednou za 14 dní je nutné chladič vysanitovat chemicky

oprávněnou osobou. Každý měsíc je potřeba kontrolovat čistotu kondenzátoru, případné nečistoty ofouknout tlakem vzduchu, nebo vyčistit ometením, v opačném případě hrozí snížení chladicího výkonu, nebo poškození chladiče.

21. KONTROLA PŘED KAŽDÝM POUŽITÍM:

1. Vizuální kontrola.
2. Kontrola přívodu kabelu.
3. Zanešení kondenzátoru (v případě nadměrného zanešení čistěte častěji než 1x měsíčně).

 **POZOR:** Při zjištění závady zařízení nepoužívejte.

22. PERIODICKÉ KONTROLY:

- ✓ 1x týdně kontrolujte, zda přívodní kabel není poškozen a el. zástrčka je pevně zasunuta v zásuvce.
- ✓ 1x týdně kontrolujte, že není zařízení vystaveno sálavému teplu.
- ✓ 1x týdně kontrolujte, že nic nebrání cirkulaci vzduchu.
- ✓ 1x měsíčně kontrolujte kondenzátor chladicí jednotky a pravidelně čistěte.
- ✓ 1x ročně zajistěte kontrolu elektrické bezpečnosti revizním technikem.

23. OCHRANA ŽIVOTNÍHO PROSTŘEDÍ:

Třídění odpadu:



Tento výrobek nesmí být likvidován spolu s běžným komunálním odpadem. V České republice je Elektroodpad řešen v rámci Rema Systému (www.remasystem.cz).

V jiných státech než v České republice podléhá třídění odpadů místním předpisům.



Tříděný odpad umožňuje recyklaci a opětovné využití použitých výrobků a obalových materiálů. Opětovné použití recyklovaných materiálů pomáhá chránit životní prostředí před znečištěním a snižuje spotřebu surovin. Místní předpisy mohou upravovat způsob likvidace domácích spotřebičů v místních sběrnách nebo v místě nákupu výrobku.

24. ČIŠTĚNÍ KONDENZÁTORU:

Kondenzátor je nutné profouknout 1x za měsíc tlakem vzduchu.

obrázek 19 A

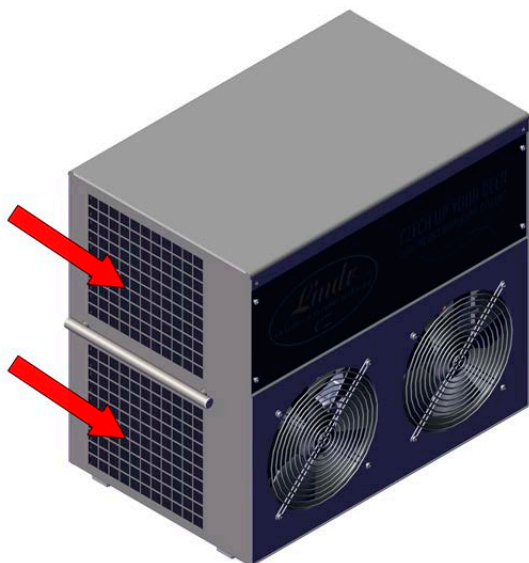

obrázek 19 B



25. SANITACE VODOU: (sanitační adaptér)

Sanitační adaptér (není součástí balení) připojte k vodovodnímu řádu pomocí hadice.

⚠ POZOR! Maximální teplota vody nesmí být vyšší než 25 °C.

obrázek 19 C

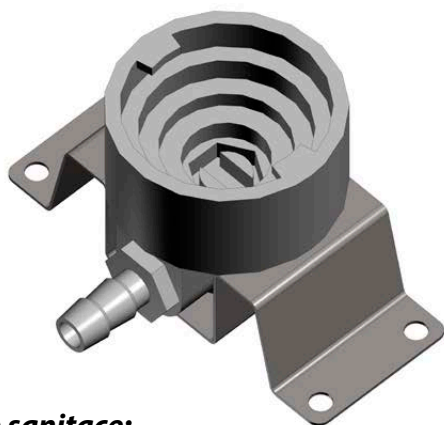

obrázek 19 D

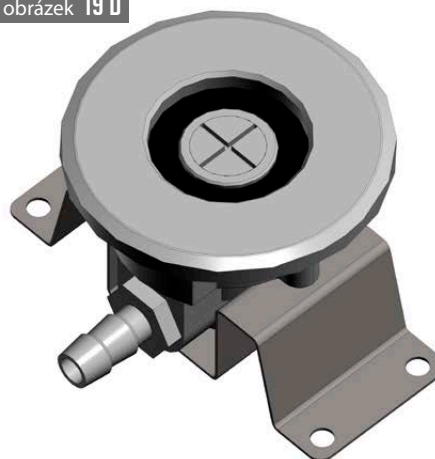

Postup sanitace:

Až dotočíte sud, naražte naražec do sanitačního adaptéru stejným způsobem, jako byste naráželi sud. Po naražení otevřete páku výčepního kohoutu a držte ji otevřenou, dokud z kohoutu nepoteče čistá voda (vypláchnou se všechny zbytky nápoje a částečně usazeniny).

i POZNÁMKA: Sanitační adaptér není součástí balení. Lze zakoupit jako příslušenství chladiče.

26. VÝMĚNA SVĚTELNÉ REKLAMY:

Světelná reklama může být libovolně měněna dle přání zákazníka.

obrázek 20 A

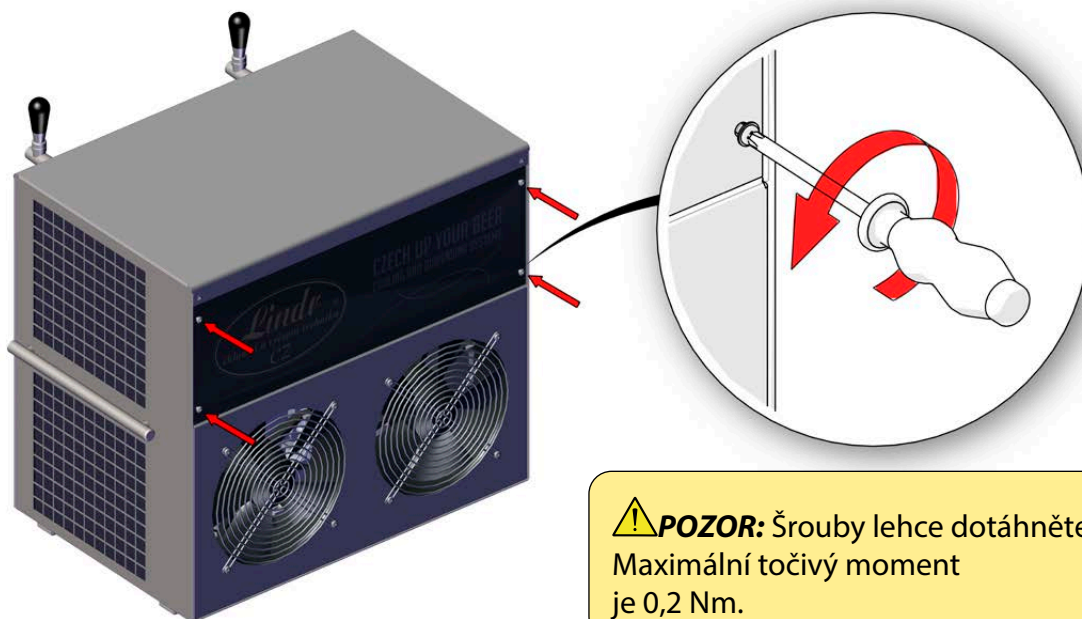

⚠ POZOR: Šrouby lehce dotáhněte. Maximální točivý moment je 0,2 Nm.

Postup výměny:

1. Odpojte zařízení od elektrické energie.
2. Demontujte čtyři šrouby M4x20
3. Odstraňte krycí plexisklo
4. Vyjměte stávající reklamní fólii
5. Vložte novou reklamní fólii
6. Nasadte krycí plexisklo
7. Vložte distanční sloupky a čtyři šrouby, lehce dotáhněte M4x20(max. 0,2 Nm)

20

obrázek 20 B

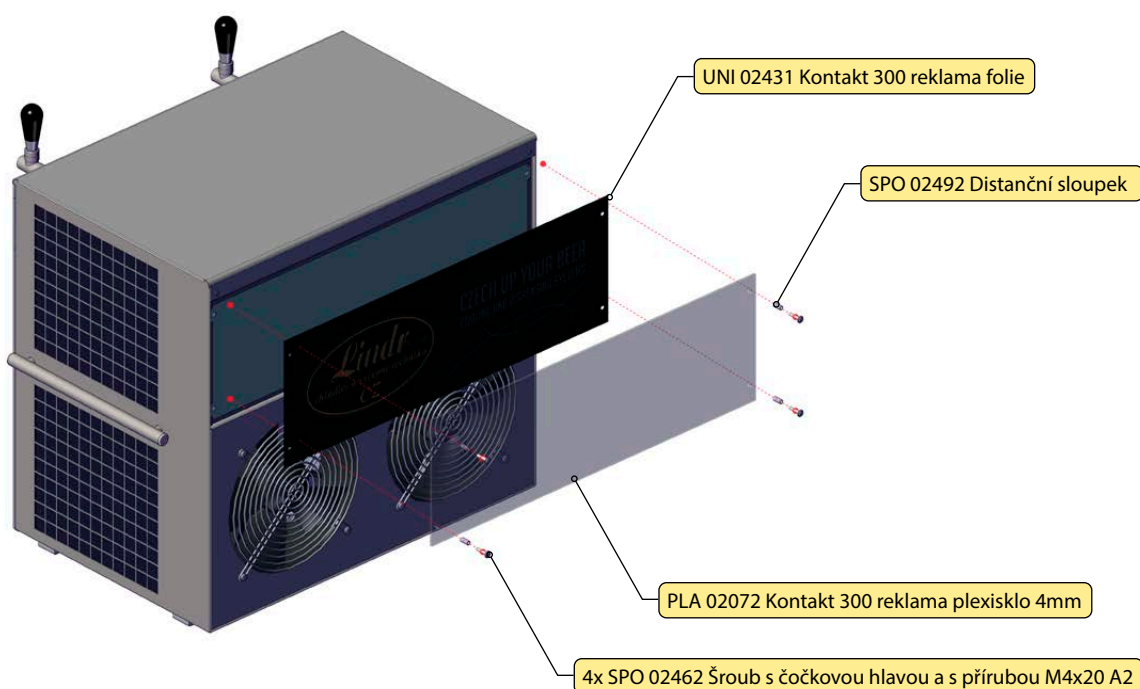

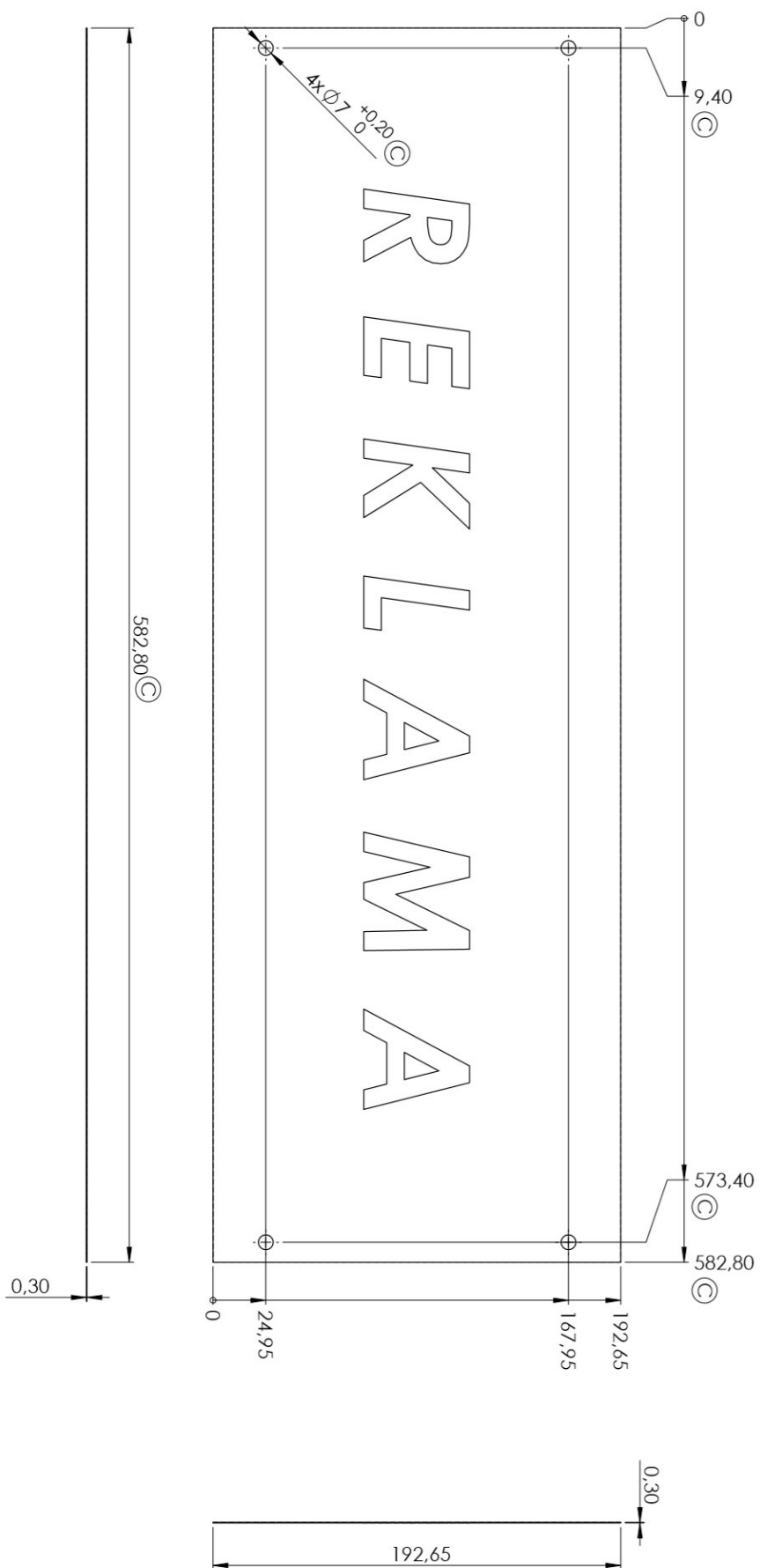

27. TABULKA ZÁVAD:

Závada	Příčina	Odstranění
neteče nápoj	sud špatně naražen	zkontrolujte, zda je páka naražeče stlačena dolů
		zařízení s vestavěným kompresorem - sepnout vypínač
	zamrzla voda po sanitaci	vypnout zařízení a nezbývá než čekat, dokud nezáčne nápoj opět téci (může trvat několik minut, ale i hodin!)
	zavřený kompenzátor	pohnout páčkou kompenzátoru na výčepním kohoutu
nápoj málo vychlazen	špatně nastaven termostat	pootočte kolečkem termostatu směrem doprava k číslu 7
	špatná cirkulace vzduchu	zkontrolujte lamely kondenzátoru, zda nejsou zaneseny
	zařízení se přehřívá	umístěte zařízení do chladnějšího prostředí
kohout cuká, nápoj vystřeluje	příliš vysoký tlak	uberte na tlačném médiu, snižte tlak v sudu
nezapne vzduchový kompresor		sepněte vypínač na chladiči u zařízení (K profi) pootočte šroubem regulace doprava
nevypíná vzduchový kompresor	netěsné spoje	vyndejte a opět zasuňte vzduchovou hadici, dotáhněte matice na naražeči
pivo nadměrně pění		snižte teplotu nápoje - pootočte kolečkem termostatu doprava
		zkompenzujte průtok páčkou kompenzátoru směrem nahoru
netěsní rychlospojky	špatně zasunutá hadice	vytáhněte a zkontrolujte, zda není na hadici ostrá hrana, případně zkraťte nožem
	vrypy na hadici	vytáhněte a zkraťte cca 2 cm



POZNÁMKA: Pokud po výše doporučených kontrolách závada přetrvává, kontaktujte servisní službu.

Nezapomeňte specifikovat následující:

- druh závady
- typ výrobku
- rok výroby
- výrobní číslo výrobku (uvedeno na štítku)

Objednávání součástek:

POUŽÍVEJTE VŽDY ORIGINÁLNÍ SOUČÁSTKY. Za součástky, které nejsou originální nebo doporučeny výrobcem, nenese výrobce ani dodavatel žádnou odpovědnost.

28. NÁHRADNÍ DÍLY:

Při objednání náhradních dílů je vždy nutné uvést :

- typ výrobku
- rok výroby
- výrobní číslo
- celý název náhradního dílu a jeho číslo

29. TECHNICKÁ DATA:

Název		Kontakt 300/K Twin Power Green Line	Kontakt 300 Twin Power Green Line
Výkon	(Hp)	2 x 1/2	2 x 1/2
Výkon	(W)	2x 1488	2x 1488
Maximální výkon	(l/hod.)	300	300
Průběžný výkon	(l/hod.)	240	240
Tepelný spád	Δt (°C)	10	10
Typ chladiva		R290	R290
Napětí	(V/ Hz~1)	220 – 240 V 50Hz~1	220 – 240 V 50Hz~1
Příkon (W)	(W)	1380	1150
Proud (A)	(A)	6	5
Rozměr skeletu	(ŠxHxV mm)	595 x 390 x 550	595 x 390 x 550
Hmotnost Netto	(kg)	76	70

